

31 MAR



80142

M O D E L O  
D E  
U T I L I D A D

a favor de FLEXICO ESPAÑOLA, S.L., entidad española, domiciliada en Barcelona, Calle Numancia, 62-64, por "TACÓN PERFECCIONADO PARA ZAPATO FEMENINO".

MEMORIA DESCRIPTIVA

La presente invención se refiere a un tacón para zapato femenino, que a la par de reunir las cualidades de elegancia y resistencia, suma la de permitir un fácil recambio de la tapa y el poder ser moldeado de una pieza en resina sintética, por ejemplo poliamídica.

5.

El nuevo tacón presenta la particularidad de que su caña está dotada de un taladro longitudinal que desemboca en su extremo y en cuyo interior está empujado un casquillo elástico radialmente, en cuyo cas-

10.

31 MAR

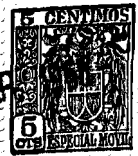

80142

M O D E L O  
D E  
U T I L I D A D

a favor de FLEXICO ESPAÑOLA, S.L., entidad española, domiciliada en Barcelona, Calle Numancia, 62-64, por "TACÓN PERFECCIONADO PARA ZAPATO FEMENINO".

- . -

MEMORIA DESCRIPTIVA

La presente invención se refiere a un tacón para zapato femenino, que a la par de reunir las cualidades de elegancia y resistencia, suma la de permitir un fácil recambio de la tapa y el poder ser moldeado de una pieza en resina sintética, por ejemplo poliamídica.

5.

El nuevo tacón presenta la particularidad de que su caña está dotada de un taladro longitudinal que desemboca en su extremo y en cuyo interior está empujado un casquillo elástico radialmente, en cuyo cas-

10.



31 MAR

80142

quillo se enchufa a presión un vástago portador de la tapa recambiable que, de esta manera, resulta fácilmente sustituible. Este casquillo, se preferencia, está ocluido al menos en parte dentro del propio material del tacón.

5. En una realización preferida del invento, el tacón está constituido por un cuerpo moldeado hueco y de paredes correspondientes a su forma externa prolongándose la caña hacia arriba en un cuerpo que llega hasta la superficie superior del tacón y está unido a las paredes del mismo mediante tabiques de refuerzo.

10. Para la mejor comprensión de cuanto se indica en la presente memoria descriptiva, se acompaña un dibujo en el que, tan sólo a título de ejemplo, se representa un caso práctico de realización de un tacón de características iguales al del objeto de la invención.

En dicho dibujo:

20. La figura 1 muestra una vista en perspectiva del talón y del vástago con la tapa;

la figura 2 es una sección longitudinal según un plano transversal de la parte inferior del mismo;

25. la figura 3 muestra una sección según la línea III-III de la figura anterior; y,

la figura 4 muestra, finalmente, una vista igual a la anterior con el vástago acoplado.

31 MAR



80142

5. El tacón aludido está constituido por un cuerpo -1- hueco en su mayor parte en cuya parte central superior se forma un cuerpo cilíndrico -2- atravesado por una pluralidad de agujeros -3-, partiendo del mencionado cuerpo -2- cuatro tabiques radiales -4- que se unen en el borde superior -5- del talón en las direcciones transversal y longitudinal y que forma un mismo número de cavidades -6-, quedando dotado el cuerpo -1-, gracias a los tabiques -4-, de una gran resistencia unida a una notable ligereza.

10. La parte inferior o caña del tacón, está atravesada en su mayor parte y en sentido longitudinal por un taladro -7- en el que está empotrado el casquillo de acero -8- provisto del corte longitudinal -9- para hacerlo elásticamente deformable en sentido radial. En caso dado el material moldeado del tacón puede ocluir parcialmente dicho casquillo, tal como en -10-, para facilitar el recambio de la tapa.

20. Con caracter de quita y pon existe un vástago de bronce -11- el cual lleva adicionado mediante sistema apropiado una tapa -12- de material resistente al desgaste acoplándose el vástago -11- en el interior del casquillo -9-, aprisionando, eventualmente las rebabas -10- y realizando una fijación sólida .

25. Se comprende que serán independientes del objeto de la presente invención, los materiales empleados en los diferentes elementos constitutivos del tacón, así como la forma y dimensiones, tanto absolutas como

31 MA



80142

relativas, de los mismos, y, en general, todo cuanto no afecte a su esencialidad.

- . -

N O T A

Se reivindica como objeto del presente modelo de utilidad:

5. 1. Tacón perfeccionado para zapato femenino, que se caracteriza esencialmente por el hecho de que su caña está dotada de un taladro longitudinal que desemboca en su extremo y en cuyo interior está empujado un casquillo elástico radialmente, en cuyo casquillo se enchufa a presión un vástago portador de la tapa recambiable.
10. 2. Tacón perfeccionado para zapato femenino, según la reivindicación anterior, que se caracteriza por el hecho de que el casquillo está ocluido al menos en parte dentro del propio material del tacón.
15. 3. Tacón perfeccionado para zapato femenino, según la reivindicación 1, que se caracteriza por el hecho de estar constituido por un cuerpo moldeado hueco y de paredes correspondientes a su forma externa prolongándose la caña hacia arriba en un cuerpo que llega hasta la superficie superior del tacón y está unido a las paredes del mismo mediante tabiques de refuerzo.
- 20.

31 M



80142

4. Tacón perfeccionado para zapato femenino.

La presente memoria consta de cinco hojas foliadas, escritas a máquina por una sola cara.

Barcelona, a 31 de marzo de 1960.

FLÉXICO ESPAÑOLA, S.L.

p.a.

80142  
31 MAR  
6 CENTIMOS  
6 CTS ESPECIAL MOVIL

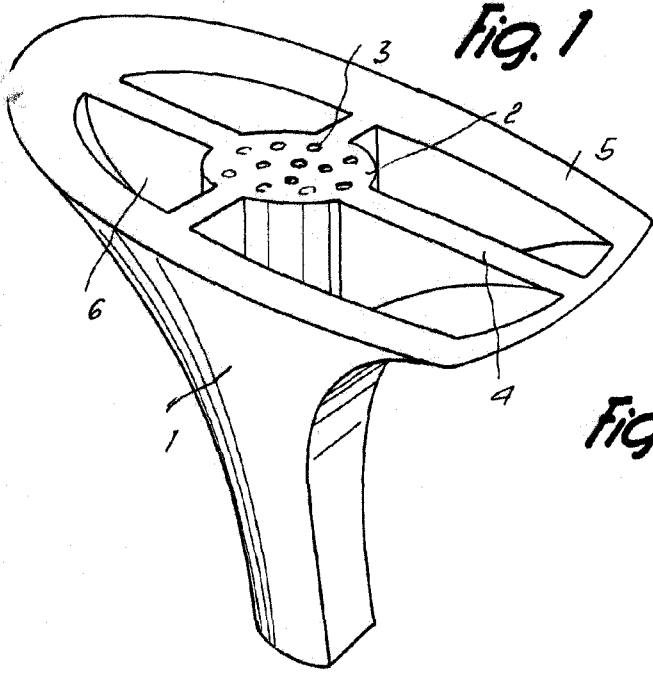

Fig. 1

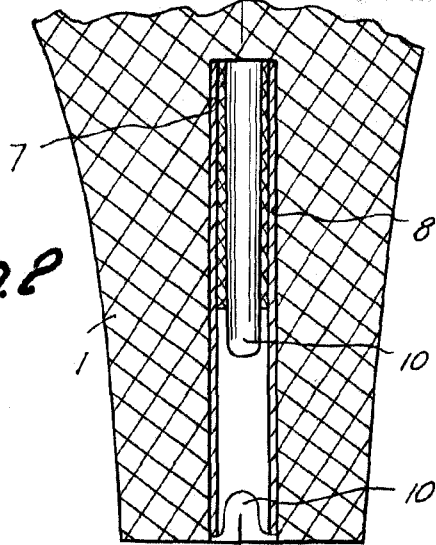

Fig. 2

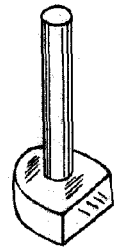

Fig. 3

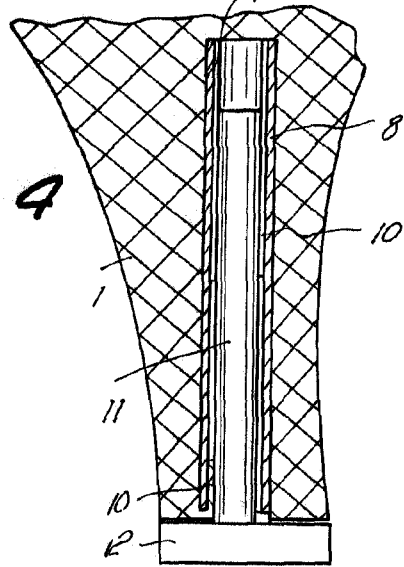
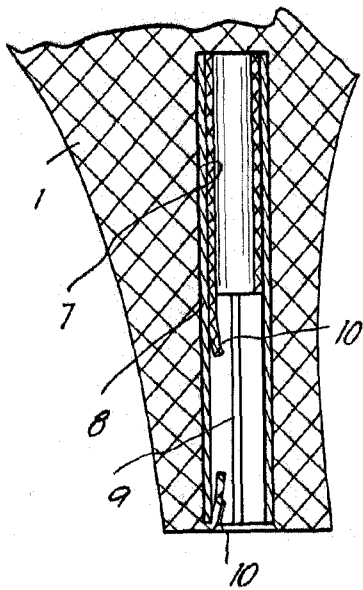

Fig. 4



Barcelona, 31 Marzo 1960  
Flexico Española, S.A.  
p.a.

6816