

80115

11 AB



80115

MEMORIA DESCRIPTIVA

de un

MODELO DE UTILIDAD

por:

**"UN ESTUCHE PARA EL EMBALAJE DE CINTAS ADHESIVAS"**  
-----

Cuyo registro se solicita por VEINTE AÑOS, para España y sus Posesiones, a nombre y favor de Don Luciano Jubert Taurel, de nacionalidad francesa, residente en Sevilla calle de Velazquez núm. 8.

-----

5 El presente modelo de utilidad, conforme a su enunciado, está referido a un estuche especialmente concebido para contener cintas adhesivas, preservándolas de las influencias externas y conservándolas en perfecto estado de utilización.

5

En virtud de sus ingeniosas características, el estuche que nos ocupa, además de prestarles un gran atractivo de presentación a las cintas contenidas, las aísla totalmente, contribuyendo a que conserven por tiempo indefinido su frescura y se encuentren listas para su empleo con todas las propiedades de una fabricación reciente.

10

Por otra parte, y en razón de la naturaleza plástica del estuche, la marca es perfecta y nítidamente visible a través de una estructura de absoluta transparencia.

15

Esencialmente, el modelo, está constituido por dos partes o piezas que vienen determinadas por sendas cápsulas de material plástico totalmente simétricas, cada una de cuyas cápsulas comprende un cuerpo tronco-cónico y un



15 11 ABR.

20 voladizo o pestaña emergente, adoptando en su conjunto una configuración similar a la de un sombrerete.

Ambas cápsulas, al acoplarse para constituir el estuche, se disponen contrapuestas, es decir, coincidiendo por sus respectivas pestañas, en cuya zona se fusionan y aunan para determinar un cuerpo único mediante una operación de presión con calor.

Como es natural, se ha previsto la posibilidad de conferir al modelo variantes en cuanto a la forma de sus elementos, estableciéndose la pestaña emergente indistintamente anular, poligonal o con cualquier otra conformación geométrica, así como el cuerpo tronco-cónico del sombrerete con disposición cilíndrica o equivalente.

Asimismo, está prevista la posibilidad de establecer una sucesión de estuches dispuestos en serie y relacionados por su pestaña, determinando un complejo para su venta conjunta al por mayor y en cualquier orden de multiplicidad.

Para mejor comprensión de cuanto expuesto queda, y únicamente a título ejemplario, los adjuntos gráficos ilustran una forma de realización práctica:

La fig. 1ª nos muestra una vista en perspectiva del conjunto del estuche.

La fig. 2ª es una vista en corte del propio modelo, y

Por último, la fig. 3ª nos ofrece una vista del mismo desmembrado, es decir, con las dos partes o cuerpos que le componen separados, antes de realizarse la fusión o acoplamiento de los mismos.

En todas estas figuras, vemos: el cuerpo (1) con las dos partes o piezas (2) y (3) que le forman mediante acoplamiento y soldado de las pestañas emergentes (4), así como la cinta adhesiva (5) alojada en el interior del estuche y perfectamente visible desde el exterior dada su trans-

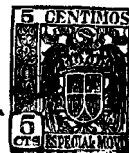

parencia.

Lo dicho es fiel reflejo de la invención, debiendo considerarse en sentido amplio, nunca en forma limitativa, siendo indiferentes las condiciones en que el modelo se realice en cuanto a tamaños, formas, colores y materiales empleados siempre y cuando no se alteren ni modifiquen las características fundamentales que definen al modelo y le tipifican.

#### REIVINDICACIONES

Se reivindican a nombre y favor de D. Luciano Jubert Taurel, de nacionalidad francesa, los términos siguientes:

1ª.- Un estuche para el embalaje de cintas adhesivas, caracterizado por hallarse constituido por dos partes o piezas fundamentales, realizadas en material plástico y totalmente simétricas, cuyas piezas están determinadas por sendas cápsulas comprensivas cada una de ellas de un cuerpo tronco-cónico y un voladizo o pestaña emergente, habiéndose dispuesto dichas cápsulas contrapuestas y enfrentadas para coincidir por sus respectivos pestañas, en cuya zona se unen o fusionan en un mismo cuerpo mediante un proceso de presión con calor o por cualquier otro procedimiento de soldadura.

2ª.- UN ESTUCHE PARA EL EMBALAJE DE CINTAS ADHESIVAS.

Todo conforme queda descrito en la presente Memoria que consta de TRES HOJAS mecanografiadas por una sola cara foliadas y dibujos anexos.

Madrid, 11 de Abril de 1.960.

*Luciano Jubert*

11 ABR



80115

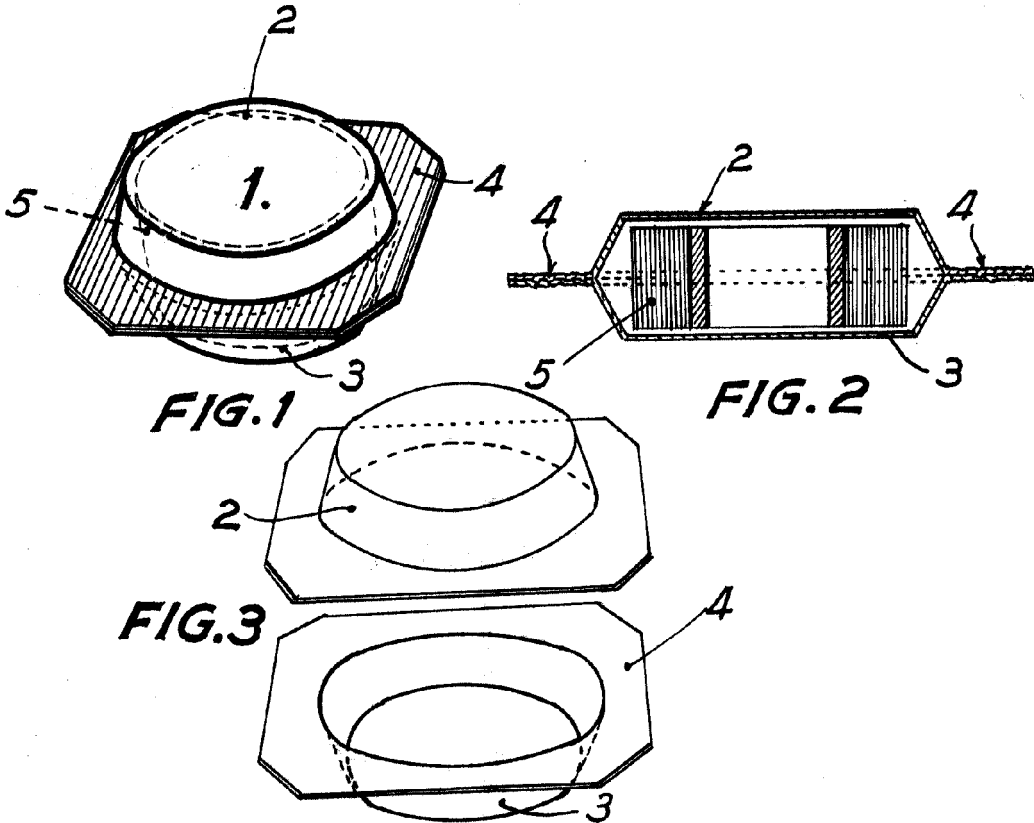

MADRID,

*Luciano Jubert Taurel*