

80112



80112

MODELO DE UTILIDAD

que por veinte años, para España y sus posesiones, se solicita a favor de "PLASTICOS ANDALUX S.A.", de nacionalidad española, domiciliada en Madrid (España), Eraso, 52, por: "PULVERIZADOR DE EMBOLO"

Memoria Descriptiva

La presente Memoria se refiere, como su enunciado indica, a un pulverizador en el cual se produce el flujo de aire, necesario para originar la succión y pulverización por el movimiento alternativo de un émbolo. Este

5



80112

10 va alojado en un pequeño cuerpo de bomba, cilíndrico, y es solidario con un botón exterior. Apretando este botón, se mueve el émbolo hacia el fondo del cilindro, produciendo el aire necesario para una pulverización. Al cesar la presión del dedo sobre el botón exterior, éste y el émbolo retroceden bajo la acción de un muelle interior quedando nuevamente en disposición de inyectar aire.

15 El botón de impulsión lleva en su centro un pequeño agujero, que comunica a través de una serie de piezas huecas con la cámara de compresión de la bomba. Al oprimir el botón, se coloca un dedo sobre ese agujero, cerrando así la comunicación del interior
20 de la bomba con la atmósfera. Una vez retirado el dedo, cesa la compresión y botón y émbolo vuelven a su posición de reposo. Mientras dura el retroceso, el aire aspirado por
25 el émbolo pasa a través del agujero a que nos estamos refiriendo.

30 Para mejor comprensión, ilustramos la presente descripción con un dibujo que se acompaña, a título de simple ejemplo y sin carácter limitativo.

8012



En ese dibujo:

35 La fig. 1 .- Ilustra una vista en perspectiva del objeto descompuesto en cada una de sus piezas, y precisamente en el orden en que estas van montadas.

La fig. 2 .- Representa la parte fija del objeto, seccionada por su plano de simetría para hacer visible su disposición interior.

40 La fig. 3.- Es el mismo elemento de la fig. 2, visto en planta.

La fig. 4.- Es el conjunto móvil émbolo - botón, cortado por un plano de simetría.

45 La parte fija o cuerpo del pulverizador, está constituida por una pieza (1) de forma característica, cuya boca inferior se adapta a la boca del frasco (mediante una rosca, en el modelo representado en el dibujo).

50 Esta boca inferior (15) forma un recinto, cuya parte superior es una cúpula semiesférica. Esta misma pieza (1) se extiende en dirección perpendicular a la interior en un cilindro husco (16), donde se aloja el émbolo.

55 Este cilindro se comunica con el recinto (15)



mediante dos conductos perpendiculares entre sí cuyos extremos son (9), (10), (11) y (12).

60 La pieza (1) se construye en material plástico, celulósido, etc, etc.

65 El conjunto émbolo-botón se compone de un vástago cilíndrico con cabeza circular (3). Una zapata o junta de presión con reborde flexible (5), una arandela de sujeción (6) y un cilindro-botón (7).

70 Todas estas piezas se montan formando un conjunto como el indicado en la fig. 4. La junta (5) queda aprisionada entre dos piezas circulares que son la cabeza de (3) y la pieza (6). Esta última presenta tres pequeños abultamientos separadores para que su contacto con la junta sea menos íntimo, permitiendo así una mayor elasticidad a ésta.

75 El vástago (3) llega hasta el fondo del botón (7) donde se introduce a presión en un saliente anular. La otra cara del botón se cierra mediante la pieza (6) que hace las funciones de tapa, presentando al exterior un resalte anular cuya finalidad veremos luego.

80



80.12

Todo este conjunto se monta simplemente a presión.

85 La cabeza de (3) presenta cuatro pequeños salientes que sirven para fijar el extremo del muelle.

El diámetro máximo (d) del conjunto émbolo-botón es idéntico al interior (d) del cilindro (16) de la pieza (1), entrando aquel en éste con gran ajuste.

90 Entre el émbolo y el fondo del cilindro (16) y comprimido el muelle (2) que tiende a expulsar de su alojamiento al émbolo. El anillo9tope (8) impide que el botón salga totalmente. Este anillo se coloca a presión o
95 encolado una vez se ha montado todo el conjunto. Su diámetro interior mínimo es igual al exterior (d) del botón. Con ello el resalte (6) no puede salir al exterior.

100 El objeto descrito conjuga su acción con la de un pequeño tubo introducido en la botella, como en otros modelos de pulverizadores.

105 Su funcionamiento, como ya hemos indicado antes, es muy simple. El conducto (13) y el orificio (14) ponen en comunicación el cuerpo de la bomba con la atmósfera exterior.



80112

Si, al apretar el botón, obturamos el orificio (14), sale el aire por (9), produciéndose la pulverización. Al cesar la opresión sobre el botón, éste vuelve atrás impulsado por el muelle (2) y como el orificio (14) ha quedado al descubierto, entra por él el aire aspirado. Este sistema ofrece una gran sencillez, pero puede añadirse una pequeña válvula, encajada en el saliente anular (4).

Este modelo presenta por tanto las siguientes ventajas: construcción económica y fácil montaje, gran solidez, funcionamiento seguro y sencillo y fácil reparación y limpieza interior.

La forma, material y dimensiones, podrán variar siempre que no se alteren las características esenciales del objeto descrito en la presente Memoria.

Descrita suficientemente la naturaleza y objeto de la presente Invención, se hace constar que el privilegio de concesión del Modelo de Utilidad que se solicita, deberá recaer sobre PULVERIZADOR DE EMBOLO.de acuerdo con las características esenciales de las siguientes:

80112



REIVINDICACIONES

135 1ª.- "PULVERIZADOR DE EMBOLO", caracteri-
zado por una pieza básica fija, adaptable a
la boca de los frascos por una cavidad de
eje vertical, desembocando esta cavidad en
un estrecho conducto vertical. Esta misma pie-
za básica, lleva, enfrentada perpendicularmen-
te a la anterior una segunda cavidad de super-
ficie interior cilíndrica, terminada también
140 en un conducto estrecho, que sale al exterior
horizontalmente y que comunica por el conduc-
to vertical.

145 2ª.- "PULVERIZADOR DE EMBOLO", según rei-
vindicación primera, caracterizado por un ém-
bolo que ajusta en la superficie cilíndrica
de la pieza básica fija, estando este émbolo
constituido por un conjunto de arandelas, en-
tre las que queda oprimida una junta flexible
de cierre hermético. Estas partes forma un
150 todo único con un pequeño casquillo cilíndri-
co en forma de pulsador. La unión se hace a
presión y las piezas que la realizan son hue-
cas en sentido longitudinal.

155 3ª.- "PULVERIZADOR DE EMBOLO", según
reivindicaciones anteriores, caracterizado por

80112



la interposición de un muelle entre el fondo de la parte fija y la cara interior del émbolo. La cámara ocupada por este muelle queda comunicada con la atmósfera exterior a través de dos conductos: uno es el horizontal descrito en la reivindicación primera, el otro es el descrito en la reivindicación segunda, formado a través del botón de opresión por las piezas huecas del émbolo. La tensión del muelle tiende a sacar el émbolo y, para evitar que esto suceda, existe un anillo de retención, montado a presión en el espacio que media entre el cilindro fijo y el botón móvil.

160
165
170

4ª.- "PULVERIZADOR DE EMBOLO".

Todo tal y como queda descrito y reivindicado en la presente Memoria descriptiva que consta de ocho hojas foliadas y mecanografiadas por una sola cara a la que se acompaña una hoja de planos para su mejor comprensión.

Madrid,

11 ABR 1960

CARLOS BALLESTERO
P.P.

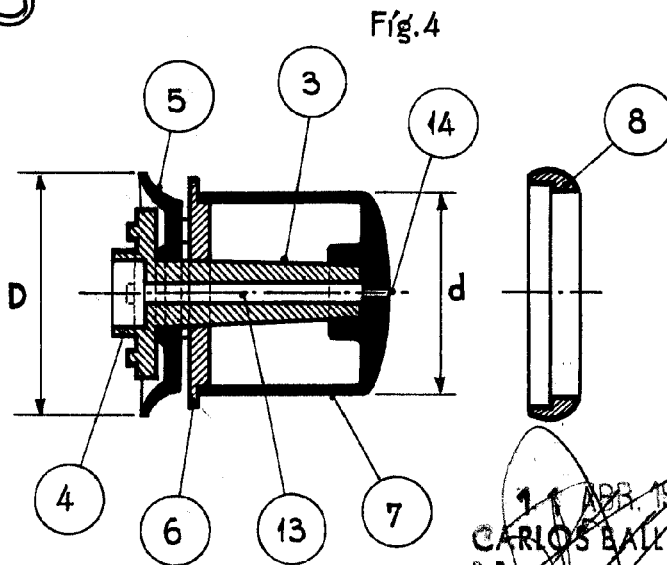
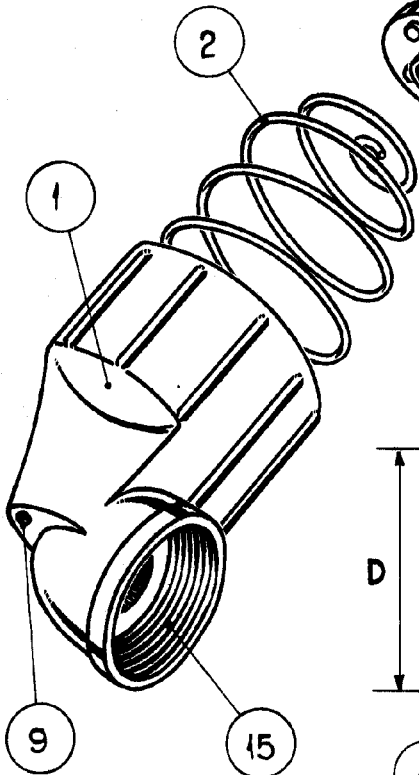
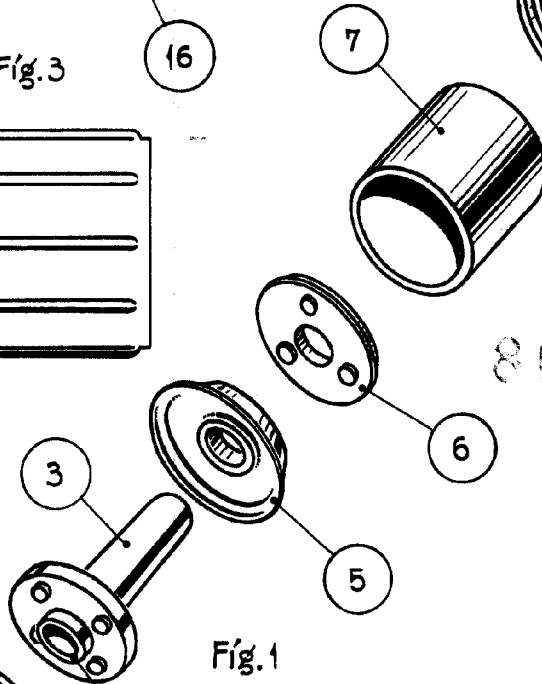
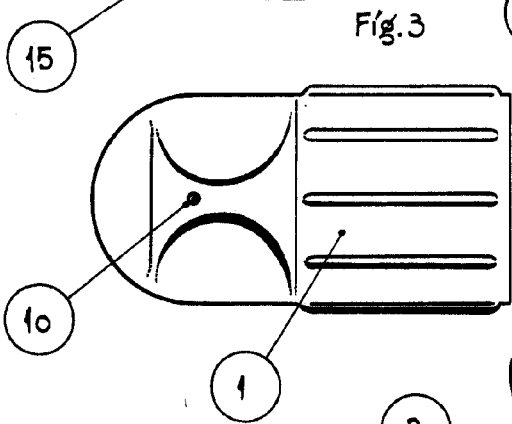
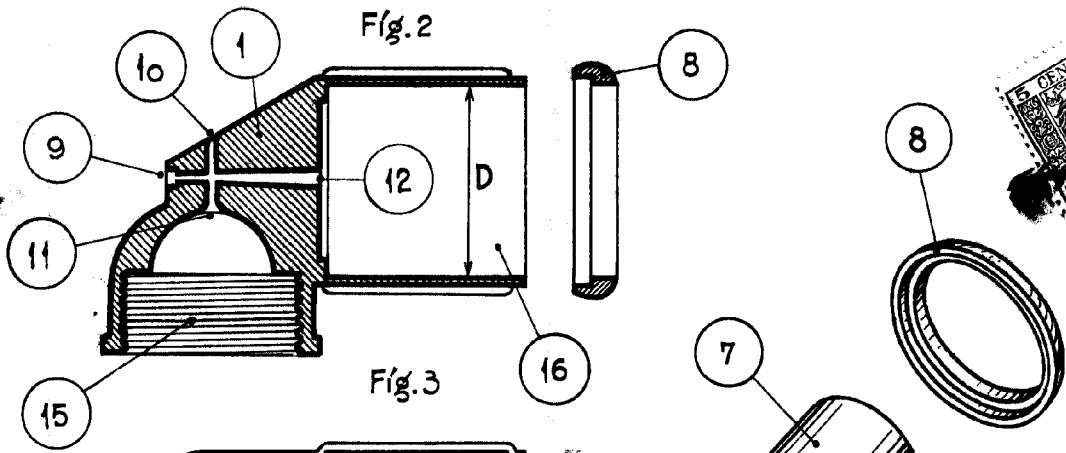

80112

11 APR 1960
 CARLOS BALLESTERO
 R.P.

Escala variable.