



21 M

79946

MODELO
DE
UTILIDAD

a favor de E. y J. PUJOL-XICOY, S. A., entidad española, domiciliada en Barcelona, Vía Layetana, 167, por "DISPOSITIVO ALIMENTADOR DE FLUIDOS VISCOSOS".

- . -

MEMORIA DESCRIPTIVA

- La presente invención se refiere a un dispositivo alimentador especialmente utilizable para impulsar fluidos viscosos, por ejemplo pinturas protectoras para bajos de vehículos, hasta dispositivos suministradores
5. que, en el caso de tales pinturas, pueden estar constituidos por pistolas atomizadoras o similares. Este dispositivo hace posible una alimentación constante de las pistolas u otros elementos suministradores, cosa no conseguida hasta la fecha con los medios usuales de aerografía.
- 10.



21 MAR 6

- Para ello el dispositivo consiste en un depósito provisto de una tapa de cierre hermético, amovible para su carga, y de una salida comunicante con su parte inferior para la expulsión del fluido, en cuyo interior se encuentra en disposición deslizante un tabique a modo de pistón, por encima del cual desemboca en el interior del depósito una entrada de aire a presión, destinado a empujar al pistón, y a la pintura que se encuentra debajo de él, hacia la boca de salida.
5. interior se encuentra en disposición deslizante un tabique a modo de pistón, por encima del cual desemboca en el interior del depósito una entrada de aire a presión, destinado a empujar al pistón, y a la pintura que se encuentra debajo de él, hacia la boca de salida.
15. De preferencia la tapa ocupa toda la base superior del depósito, es fijada en posición, herméticamente, contra el borde del mismo mediante una pluralidad de bridas ajustables, y lleva montado en su parte superior un colector tubular en el que se conecta un tubo de llegada de aire comprimido, y está provisto de dos dispositivos reductores de presión cuya salida comunica con el interior del depósito y con un tubo que conduce a la pistola proyectora, respectivamente.

- Los dibujos adjuntos muestran, a título de ejemplo no limitativo del alcance del invento, una realización práctica del dispositivo alimentador.
20. Los dibujos adjuntos muestran, a título de ejemplo no limitativo del alcance del invento, una realización práctica del dispositivo alimentador.

- En dichos dibujos: La figura 1 es una vista alzada, seccionada longitudinalmente del depósito alimentador que se describe, y la figura 2 una vista en planta del mismo.
25. En dichos dibujos: La figura 1 es una vista alzada, seccionada longitudinalmente del depósito alimentador que se describe, y la figura 2 una vista en planta del mismo.

Tal como se aprecia en la figura 1, el dispositivo está constituido por un cuerpo cilíndrico -1-, abierto por sus dos extremos, en cuyo borde inferior están



21 M

fijadas sendas ruedas orientables -2- destinadas a permitir su traslación sobre el suelo, y que lleva soldado interiormente, en disposición hermética, un fondo -3- en forma de tolva de cuyo vértice parte un codo -4- que termina en una tetilla -5-, destinada a recibir el extremo del tubo que ha de conducir el fluido viscoso a la pistola proyectora u otro dispositivo de empleo.

El borde superior del cuerpo -1- lleva soldado exteriormente un fuerte aro metálico -6-, provisto de ranuras periféricas en las que encajan, por una parte una junta de hermeticidad -7-, y por la otra el borde de un anillo correspondiente -8- que lleva unida una tapa -9-. La tapa -9- puede ser apretada de modo que cierre herméticamente contra la junta mencionada, mediante una pluralidad de bridas de tornillo -10- distribuidas regularmente alrededor de la periferia externa del depósito.

La tapa lleva fijados en su parte superior, dos monorreductores de presión ajustables -11-, cuyas salidas están conectadas, respectivamente, con el interior del depósito, mediante el tubo -12-, y con una tetilla -13- suministradora de aire comprimido a presión regulada, a un tubo que conduce a la pistola proyectora. Las entradas de ambos monorreductores están unidas al colector -14- que presenta la tetilla -15- donde se puede conectar un tubo alimentador procedente de cualquier fuente de aire comprimido.

Cuando el depósito hermético -16- formado en el



75506 21

- interior del dispositivo por los elementos descritos es llenado de una pintura de fondos o bajos de autom6viles u otro fluido denso a proyectar, y la tapa es colocada en posici6n y apretada adecuadamente, se puede
5. inyectar aire comprimido al interior de dicho dep6sito, a trav6s del reductor correspondiente, de modo que la presi6n interior actuar6 sobrenla superficie libre del fluido y le obligar6 a desplazarse hacia la salida de donde parte el tubo de suministro. A fin de reducir
 10. al m6nimo la cantidad de fluido que queda adherida a las paredes laterales del dep6sito a medida de su consumo, y para evitar en lo posible el contacto del mismo con el aire, dentro del dep6sito -16- se dispone el tabique -17- que ajusta con posibilidad de desplazamiento longitudinal con las paredes interiores del mismo, provisto del asa de maniobra -18-, el cual se apoya sobre la superficie libre de la substancia y la acompa1a en su desplazamiento hacia abajo.

20. Ser6n independientes del objeto de la invenci6n los detalles accesorios del dispositivo, tales como v6lvulas de purga -19- y de seguridad -20-, siempre que no alteren esencialmente el alcance de las reivindicaciones.



78346

N O T A

Se reivindica como objeto del presente modelo de utilidad:

5. 1. Dispositivo alimentador de flúidos viscosos, caracterizado porque consiste en un depósito provisto de una tapa de cierre hermético, amovible para su carga, y de una salida comunicante con su parte inferior para la expulsión del flúido, receptora de un tubo conductor de este último al dispositivo de utilización, en cuyo depósito se encuentra corridizo interiormente un tabique a modo de pistón, por encima del cual desemboca en el interior del mismo, una entrada de aire a presión, destinado a empujar al tabique descrito y al flúido que se encuentra debajo de él.

10. 2. Dispositivo alimentador de flúidos viscosos, según la reivindicación 1, caracterizado porque la tapa es fijada sobre el borde del depósito mediante bridas de presión, y lleva montado en su parte superior un colector tubular unido a un tubo de suministro de aire comprimido, provisto de sendos reductores de presión cuyas salidas comunican, respectivamente, con el interior del depósito y con el tubo de aire del dispositivo de utilización.

20. 3. Dispositivo alimentador de flúidos viscosos, Todo ello según queda descrito y reivindicado en la presente memoria descriptiva, la cual consta de

25.



21 MAR

76946

seis hojas foliadas, escritas a máquina por una sola de sus caras.

Barcelona, a 18 de marzo de 1960.

E. y J. PUJOL-XICOY, S. A.

p. a.



1960

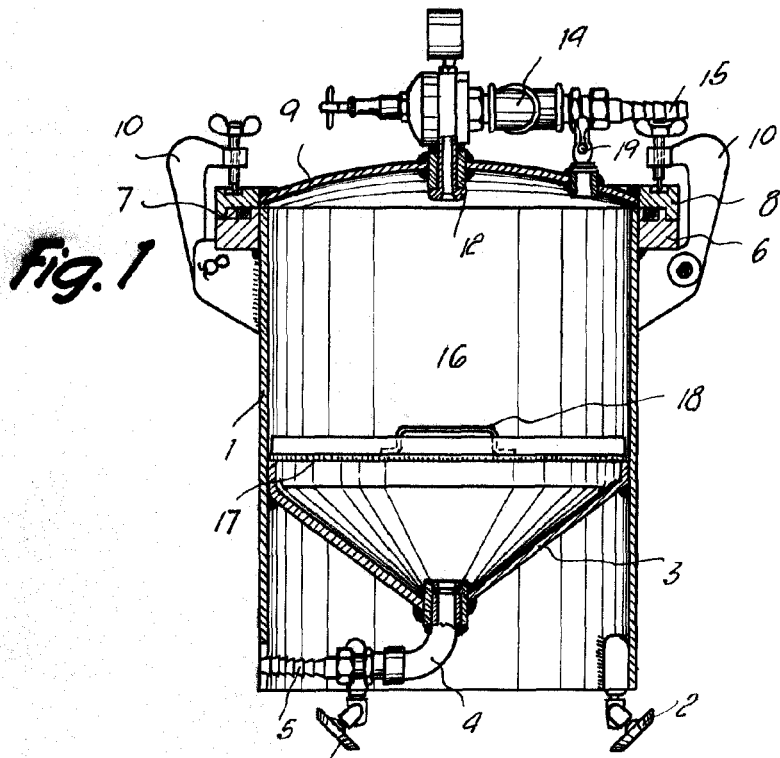

79946

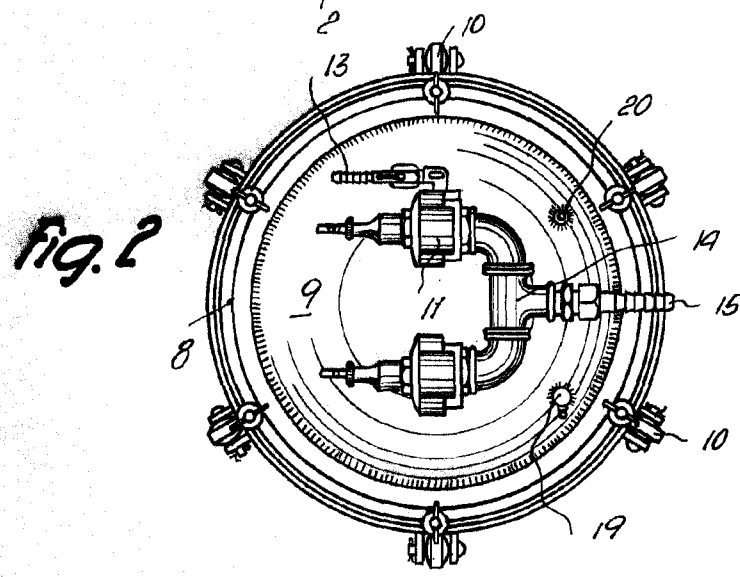

Barcelona, 18 Marzo 1960
E. y J. Pujol-Licoy, S.A.

[Handwritten signature]

6029