



79934

MEMORIA      DESCRPTIVA

Correspondiente a un MODELO DE UTILIDAD cuyo registro se solicita por veinte años.

A favor de

D. Francisco Casamajó Patris, de nacionalidad española.

Residente en BADALONA (Barcelona). - Madoz, 13

p o r :

“SACO PARA BEBES, PERFECCIONADO”

-----



79934

ABR 1968

La presente memoria descriptiva tiene como fin la declaración del objeto sobre que ha de recaer el privilegio de explotación industrial y comercial exclusiva en el territorio nacional de un Modelo de Utilidad, conforme a la legislación vigente en materia de Propiedad Industrial que, según expresa el enunciado, trata de un saco para abrigo de niños de corta edad que dispone de una prolongación que puede ser empleada indistintamente como capucha o manta y de una cinta ajustadora.

5.-

Los sacos infantiles reúnen por su constitución una serie de ventajas que los hacen sin lugar de dudas la prenda de abrigo de mayor utilidad entre las que se destinan a los lactantes.

10.-

El presente modelo de utilidad es un saco infantil, cuyas cualidades han sido aumentadas dotándolo de una capucha de tipo especial que puede ser usada indiferentemente como tal capucha o como parte de toquilla, abriéndola por medio de una cremallera, evitando con esto las consiguientes molestias cuando el niño permanece tendido y sin capucha.

15.-

20.-

Otro perfeccionamiento del presente saco reside en una cinta que al atarse permite sujetar al niño y ajustarle al cuerpo el saco impidiendo la entrada de aire frío.

25.-

Con el fin de facilitar la interpretación más exacta del objeto sobre que ha de recaer el presente privilegio, en el plano adjunto complementario de la presente exposición, se representa una forma práctica para la realización industrial y únicamente a título de ejemplo y, por consiguiente, sin carácter exhaustivo sino meramente informativo.

En este plano:

30.-

Fig. 1ª, saco con la capucha formada.

Fig. 2ª, saco con la capucha abierta.

Fig. 3ª, vista del saco indicativa de la disposición de



1 - ABR. 1960

la cinta.

En las expresadas figuras, las referencias corresponden:

35.-

(1).-Parte superior del saco.

79934

(2).-Solapas.

(3).-Cremallera de la capucha.

(4).-Cinta.

(5).-Ojales de salida de la cinta.

40.-

(6).-Fijación de la cinta.

(7).-Cremallera del cuerpo.

45.-

Como puede apreciarse en las figuras adjuntas el saco presenta a primera vista la forma general en este tipo de confecciones, distinguiéndose de éstas, en primer lugar, por la forma de la capucha, formada por la prolongación (1) de la parte dorsal del saco cuya forma desplegada es rectangular según se ve en la fig. 2ª.

50.-

El borde superior lleva cosida una cremallera (3), de forma que al doblar sus esquinas, ambas partes de la cremallera (3) se enfrentan coincidentes para unir las por medio de su cursor con lo que queda la capucha formada triangularmente según la fig. 1ª.

55.-

La parte delantera del saco presenta una abertura superiormente, formando las dos solapas (2). A ambos lados del extremo inferior de la abertura existen dos ojales (5) cuyo objeto es dejar paso a las cintas (4) que quedan alojada por la parte interna del saco, recubierta por la tira de tela plisada (6) y fijada por su extremo en el borde cercano a la cremallera (7).

60.-

Para ajustar el saco al niño basta atar mediante una lazada ambos extremos de la cinta (4) por la parte anterior, después de tirar de los dos extremos para reducir el perímetro medio del saco, consiguiendo con este ajuste evitar la posible entrada de aire frío a la parte interior del saco.



11 ABR 1960  
79934

65.- La cremallera (7), situada en un lateral del saco, sirve para facilitar la introducción del niño en el mismo.

70.- Descrita su ficiientemente la naturaleza del invento y su forma de realización práctica, únicamente cabe añadir que en el conjunto y partes independientes constitutivas del todo son susceptibles modificaciones y cambios de materias, forma y disposición en cuanto estas alteraciones no desvirtúan el fundamento esencial del mismo.

#### REIVINDICACIONES

75.- 1ª).- "SACO PARA BEBES, PERFECCIONADO" que se caracteriza por presentar la parte dorsal del mismo prolongada en forma rectangular por encima de su embocadura, pudiendo usarse en estas condiciones como parte de una mantilla o como capucha al unir las dos mitades del borde superior entre sí por medio de una cremallera o elemento de utilidad similar, con lo que se forma una capucha triangular como prolongación de la parte dorsal.

85.- 2ª).- "SACO PARA BEBES, PERFECCIONADO" que se caracteriza por unas cintas sujetadas interiormente al saco, en la parte superior del mismo, el cual presenta una abertura anterior que forma dos especies de solapas y una abertura lateral más larga cerrada por cremallera, fijándose las cintas por sus extremos interiores al saco mientras el resto sigue el perímetro interior del saco alojado dentro de un recubrimiento de tela plisada, saliendo al exterior por sendos ojales situados a ambos lados de la abertura frontal, para permitir el ajuste del saco al cuerpo del niño alojado en su interior mediante el atado de los extremos de la cinta.

90.- 3ª).- "SACO PARA BEBES, PERFECCIONADO".



79934

La presente memoria descriptiva consta de cinco hojas foliadas y mecanografiadas por una sola cara, componiendo un total de noventa y seis líneas, incluidas éstas.

Madrid, 1 de Abril de 1.960.-

ANTONIO ESTEBAN  
P. E.

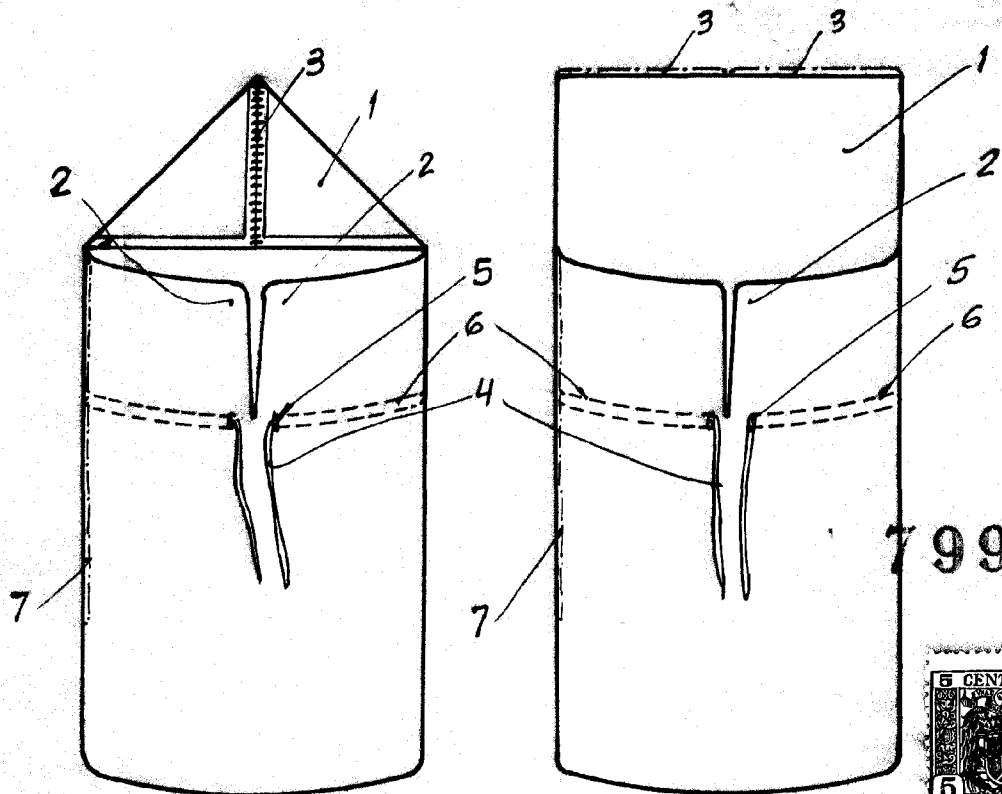

Fig. 1

Fig. 2

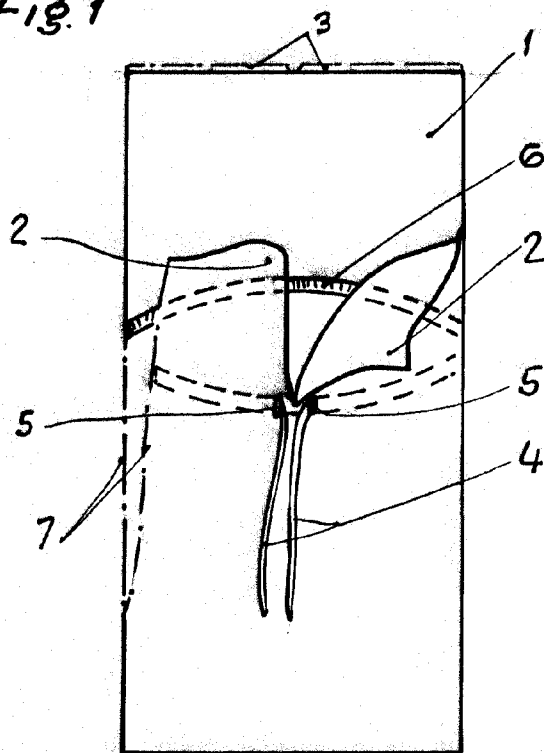

Fig. 3

Madrid, 1 de Abril de 1960

ANTONIO BARRAL  
P. P.

Escala variable