



79892

MEMORIA DESCRIPTIVA

del Modelo de Utilidad, por 20 años, solicitado a favor de Don Salvador BARRIS Torras, de nacionalidad Española, residente en Barcelona, calle de Curtidores numero 37. por :
" UN TAPON PARA BOTELLAS DE BEBIDAS GASEOSAS ".

El presente Modelo de Utilidad hace referencia a un tapón para botellas de bebidas gaseosas , de material plástico o similar, el cual presenta la ventaja sobre los denominados tapones corona, de poder utilizarse nuevamente y preservar al líquido contenido de la pérdida de gas, que tiene lugar en el caso de que quede destapado.

Consiste esencialmente en un cuerpo cilíndrico provisto de una serie de molduras transversales periféricas, que penetra en el cuello de la botella, y que se caracteriza por un tabique transversal, situado a la mitad de su longitud, el cual es ligeramente convexo hacia abajo, de manera que al recibir el empuje del gas contenido en el líquido del interior de la botella, tiene tendencia a aplanarse y, por lo tanto, a aumentar ligeramente su diámetro, con lo que aumenta el efecto de retención contra la pared interna de la botella.

La parte superior de este cuerpo cilíndrico, se continua en una cápsula circular de mayor diámetro, provista de nervios ra -



dialeá y de un casquete de cierre postizo, en el cual pueden grabarse e imprimirse las leyendas o marcas que se deseen.

20 En el diseño adjunto se representa a título de ejemplo, un corte longitudinal del tapón perfeccionado, objeto de este Modelo de Utilidad.

Siguiendo el dibujo, vemos el tapón constituido por un cuerpo cilíndrico -1-, provisto de una serie de molduras exteriores 25 -2- y de un tabique transversal interior -3-, ligeramente convexo hacia abajo, el cual, al recibir el empuje del gas del líquido de la botella en el sentido de la flecha -4-, tiene tendencia a aplanarse, y por lo tanto, a aumentar su diámetro, con lo cual se incrementa el efecto de presión contra la pared interna del gollete -5- de la botella, aumentando así el efecto 30 de retención. El extremo superior -6- de este cuerpo cilíndrico se continúa en una cápsula circular -7-, provista de una serie de nervios radiales -8- dispuestos en la parte inferior, y otros nervios -9- en la parte superior de la misma, completándose el conjunto con un casquete de cierre -10-, en cuya superficie superior -11- se graban o imprimen las leyendas o 35 marcas que se deseen. El extremo inferior -12- del cuerpo cilíndrico -1- es ligeramente convergente para facilitar la entrada del tapón en el cuello de la botella.

40 Se fabricará el tapón descrito de material plástico, tal como cloruro de polivinilo u otro similar, variando sus dimensiones, forma y acabado, y en general, cuantos detalles no alteren, cambien o modifiquen el objeto de este Modelo de Utilidad.



=====N O T A=====

79892

- 45 Se reivindica como objeto de este Modelo de Utilidad:
- 1ª.- Un tapón para botellas de bebidas gaseosas, esencial -
mente constituido por un cuerpo cilíndrico, ^{ligeramente elástico} provisto de una
serie de molduras periféricas transversales y caracterizado
por un tabique circular transversal de borde perimetral según
50 un plano horizontal situado aproximadamente en la mitad de la
longitud del hueco interior del cuerpo cilíndrico. Este disco
separador es ligeramente convexo hacia abajo, de manera que ,
al recibir la presión del gas contenido en el líquido, tiene
tendencia a deformarse disponiéndose según un plano horizon -
55 tal y aumentando su diámetro, con lo que se provoca un ensan -
chamiento de las paredes del cuerpo cilíndrico que quedan apli -
cadas a presión en la pared interna del cuello de la botella
con lo que se evita la salida del tapón.
- 2ª.- Un tapón para botellas de bebidas gaseosas, según reivin -
60 dicación 1ª., caracterizado porqué el extremo superior del
cuerpo cilíndrico correspondiente a la cavidad superior al
disco separador, se continúa en una cápsula de borde superior
abierto circular, de mayor diámetro, provista de nervios radia -
les exteriores e interiores de refuerzo y cerrada por un cas -
65 quete postizo, en cuya superficie superior se imprimen o gra -
ban las leyendas y marcas que convengan.
- 3ª.- Un tapón para botellas de bebidas gaseosas.
- Consta la presente memoria descriptiva de tres hojas foliadas
69 escritas por una sola cara.

Barcelona, 22 de Marzo de 1.960.

P. A.

H. LLORI
H. Llori

Escala variable.

J. Ferrer

BARCELONA 22 Mayo DE 1960

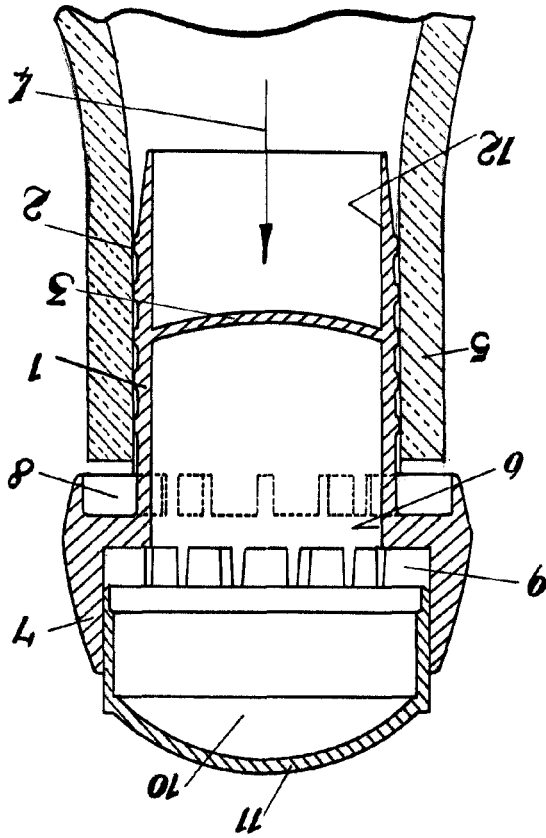

22 MAR

79892

hoja única.

Don Salvador Barris Ferrer.