

79879

MEMORIA DESCRIPTIVA

que se acompaña a la solicitud de

UN MODELO DE UTILIDAD

a favor de Hismar, S.L. (Laboratorios Gayoso), de nacionalidad española, domiciliada en MADRID, Jorge Juan, 141,

por:

"TAPÓN PERFECCIONADO"



La presente Memoria se refiere, como su enunciado indica, a un tapón construido de una sola pieza de goma o materia elástica similar, aplicable con preferencia a frascos conteniendo medicamentos y que facilita sensiblemente las operaciones de envasado realizando un cierre perfectamente hermético y seguro, permitiendo por otra parte en la primera fase de su aplicación al envase la salida de los gases en aquellos productos que los pro-

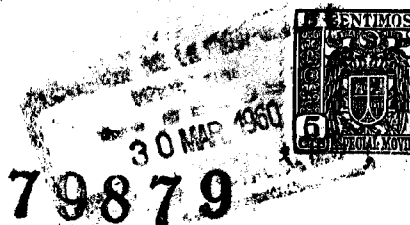

duzcan.

10 Por el aludido objeto se solicita el correspondiente privilegio de MODELO DE UTILIDAD conforme y al amparo del vigente Estatuto sobre Propiedad Industrial, a fin de garantizar a favor de los recurrentes el derecho a la explotación exclusiva del mismo en toda España y posesiones.

15 . A continuación se hará una descripción completa del tapón mencionado con referencia a los planos que se acompañan en los cuales se representa, a simple título de ejemplo, no limitativo, una forma preferente de realización susceptible de todas aquellas modificaciones de detalle que no supongan una alteración fundamental de sus características esenciales.

En dichos dibujos:

La fig. 1.- Ilustra el tapón en vista de alzado y semisección.

25 La fig. 2.- Es el mismo tapón visto en proyección horizontal inferior.

La fig. 3.- Muestra el tapón en su colocación inicial sobre la boca del fresco.

30 Según el ejemplo de ejecución representado, el tapón preconizado está integrado por una sola pieza de goma o similar con cabeza en resalte a modo de tope de penetración (1) y el núcleo insertable hendido de abajo arriba por un corte diametral (2) de sensible ancho que establece dos patillas (3) de superficie exterior cilíndrica y plana interiormente.

35

El mismo núcleo del tapón presenta periféricamente una canal circular (4) situada aproximadamente en

79873

30 MAR 1966



40

el tercio inferior de su altura, lo que permite que en las operaciones de envasado, pueda introducirse el tapón parcialmente hasta la indicada canal, creando la hendidura (2) una salida para el escape de los gases - que eventualmente produzcan las sustancias envasadas, después de lo cual es fácil el cierre total de un número considerable de envases preparados de la indicada -

45

manera, con solo presionar sobre los tapones mediante una superficie plana, lográndose un cierre perfecto, dado la gran superficie circular del tapón en contacto con la boca del frasco.

50

La forma, materiales y dimensiones, podrán ser variables y en general cuanto sea accesorio y secundario, siempre que no altere, cambie o modifique la esencialidad del objeto que se describe.

55

Los términos en que queda redactada esta Memoria son ciertos y fiel reflejo del objeto descrito, debiéndose tomar con carácter amplio y nunca en forma limitativa.

N O T A

=====

EL MODELO DE UTILIDAD, que se solicita recaerá sobre las particularidades características de las siguientes reivindicaciones:

60

1ª.- Tapón perfeccionado comprendiendo una sola pieza de naturaleza elástica, caracterizado porque su núcleo de penetración se dispone hendido de a-

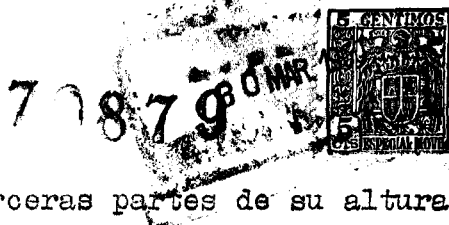

65

bajo arriba en las dos terceras partes de su altura, por un corte diametral de sensible ancho que determina dos patillas de superficie exterior cilíndrica y plana interiormente.

2ª.- Tapón perfeccionado, según la reivindicación primera, caracterizado porque el mismo núcleo presenta periféricamente una canal circular situada aproximadamente en el tercio inferior de su altura.

70

3ª.-TAPÓN PERFECCIONADO".

Todo según queda expuesto en la precedente Memoria que consta de cuatro hojas foliadas y mecanografiadas por una sola cara y hoja de dibujos que a la misma se acompaña.

Madrid, 30 Marzo de 1.960.

P.A.

Modesto Polo
J. Aubrey



FIG. 1

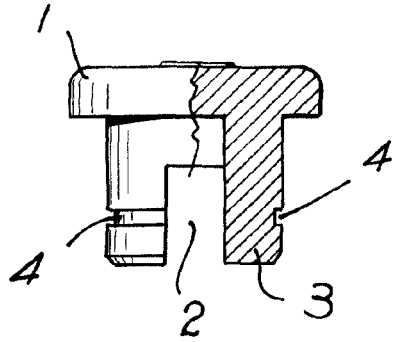

FIG. 2

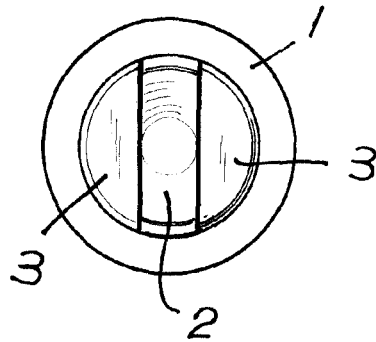
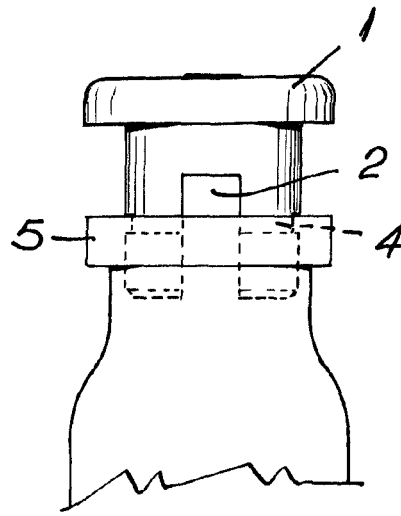

FIG. 3



Madrid. 30 MAR. 1960

P.D. Sanchez

ESCALA VARIABLE.