

79861

-2



79861

MODELO DE UTILIDAD

por 20 años

por "UNA CAJA PLEGABLE Y AUTOCERRABLE PARA EMBALAJE, PERFECCIONADA", a favor de Complementos Industriales, S.A., de nacionalidad española, domiciliada en Consejo de Ciento, 550, Barcelona.

=====

MEMORIA DESCRIPTIVA

Este Modelo de utilidad se refiere a una caja plegable y autocerrable para embalaje de productos alimenticios y similares, que presenta múltiples ventajas sobre los embalajes conocidos.

5. En los envases actualmente en uso, que están preformados en la placa de cartón que ha de constituir la caja, las paredes no poseen medio alguno de sujeción entre sí, de modo que en la operación del embalado,

79861

- 2 MAR



el operario ha de atender no solamente a la colocación de la mercancía, sino también ha de cuidar que la propia caja no se desarme, dada la tendencia natural del cartón a ocupar su posición primitiva. Ello representa engorro en la operación, así como pérdida de tiempo innecesaria.

El presente Modelo de utilidad evita de manera completa estos inconvenientes, por cuanto está provisto de pequeñas aletas que sujetan el conjunto, al quedar aprisionadas por cortes dispuestos en los elementos a los que se enfrentan, actuando de un modo simple pero eficaz para conseguir una estable conformación en el embalado y, desde luego, en su posterior utilización. La operación de plegado es rápida y el cierre se mantiene perfectamente por la propia tendencia del cartón a ocupar su primitiva forma, ya que ello actúa sobre la sujeción de las aletas, aumentando la consistencia de su autocerrado.

Para mayor comprensión, se adjuntan, a título de ejemplo, unos dibujos representativos de una caja realizada de acuerdo con el presente Modelo.

Las figuras 1 y 2, son vistas en perspectiva de la caja en cuestión, representándola en la primera, cerrada, después de la operación de envasado y en la segunda, conformada, a punto de admitir la mercancía que ha de contener. La figura 3 representa el troquelado de la hoja de cartón que la forma.

Según tales figuras, esta caja consiste esencialmente en una placa única de cartón u otro material, en la que, de un núcleo central rectangular -1- que constituye el fondo de la caja, se prolongan las cuatro caras laterales -2-3-4-5- que formarán las paredes de la caja una vez montada. La cara -5- se continua, a su vez, en una

79861



- expansión rectangular -6- que formará la tapa de la caja, la cual cara -6- posee una aleta -7- en la que existe la regata -8- que cerrará la caja, cuando por ella penetre la pestaña -9- que posee la cara enfrentada -4-. Tanto
5. esta cara -4- como la -5- poseen, en sus costados, otras aletas -10- en cuyo contorno figuran unas escotaduras que dan lugar a la uña -11-, responsable del autocerrado cuando se introduce y bloquea en la parte superior de los cortes rectos -12- que poseen las caras laterales
10. -2-3-. Tales cortes llegan hasta casi la mitad de las pestañas -13- de vértices redondeados, que se continua al exterior de las citadas caras -2-3-.

- En el plegado de la caja, se situarán perpendicularmente con la base -1-, las caras laterales -2-3-,
15. procediendo a continuación al doblado de la cara -4- y las aletas -10-, para que sean introducidas de fuera a dentro, dichas aletas en las ranuras -12- de las caras -2-3-. Repitiendo el ciclo para la cara -5- y sus correspondientes aletas -10- se tendrá formado el cuerpo para-
20. lelepipédico, cuyo bloqueo total queda conseguido al doblar las pestañas -13- de las caras -2-3- según sus líneas de vencimiento, porque ello trae consigo el doblado de las uñas -11- que traban la unión al disponerse oblicuamente a los cortes -12-. De esta forma se pasa a la dis-
25. posición de la figura 2 y si se introduce la pestaña -9- de -4- en la regata -8- de -7- se consigue el cierre perfecto de la caja embalaje según la figura 1.

- Todo cuanto no afecte, altere, cambie o modifique la esencia de la caja plegable y autocerrable anteriormente descrita, será variable a los efectos del presente
30. Modelo.

N O T A.



Se reivindica como objeto de este registro por Modelo de utilidad:

- 1.- Una caja plegable y autocerrable para embalaje, perfeccionada, caracterizada por consistir en una placa plana
5. en las que, de una zona central rectangular, se prolongan las cuatro caras que formarán las paredes laterales de la caja y la tapa de la misma, cuyas caras poseen dos de ellas sendos cortes transversales simétricamente dispuestos y que interesan gran parte de su anchura y las otras
10. dos, sendas expansiones laterales en cuyo contorno una escotadura dispuesta en uno de los lados menores, forme una uña susceptible de ensartarse en el correspondiente corte de la cara adyacente consiguiendo el bloqueo del conjunto y porque el cierre de la tapa se consiga a base
15. del mismo sistema al entrar una pestaña provista de sus correspondientes uñas, en un corte de la propia ala delantera de la tapa.

Sean cuales fueren las circunstancias que concurren en la esencialidad del Modelo definido en la anterior

20. reivindicación, cuyo objeto es:

2.- "UNA CAJA PLEGABLE Y AUTOCERRABLE PARA EMBALAJE, PERFECCIONADA".

Consta la presente memoria de cuatro hojas foliadas, mecanografiadas por una sola cara y del dibujo

25. adjunto.

Barcelona, dos de marzo de mil novecientos sesenta.

P.A. de Complementos Industriales, S.A.,

L. DURAN CORRETJER
P. P.

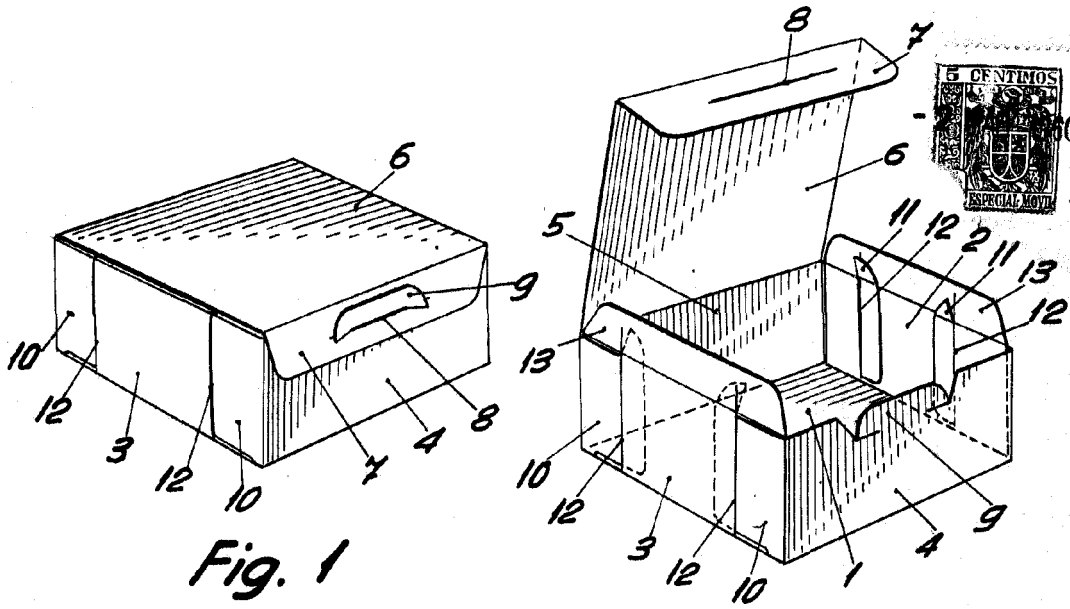

Fig. 1

Fig. 2

79861

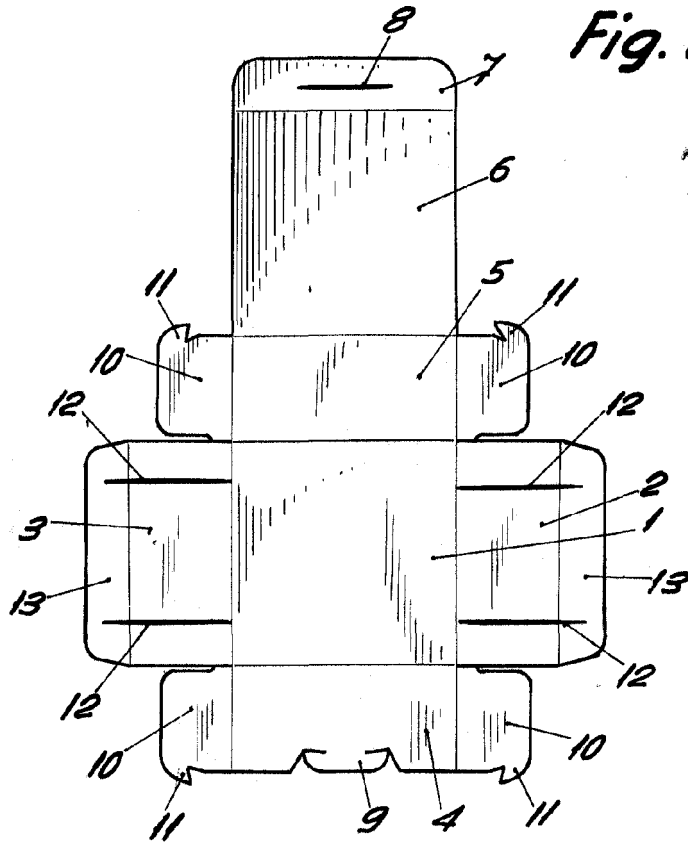

Fig. 3

BARCELONA, 2 MARZO DE 1960

L. DURAN

P.P.

ESCALA VARIABLE