

79850

15



79850

MODELO DE UTILIDAD

por 20 años

por "UN DOBLE TOPE PARA SELLOS FECHADORES, NUMERADORES Y SIMILARES DE GOMA", a favor de D. Jaime Martí Martínez, de nacionalidad española, domiciliado en Barcelona, Roger de Flor, 89, 1º, 4ª.

=====

MEMORIA DESCRIPTIVA

Por este Modelo de utilidad se describe un doble tope para sellos fechadores, numeradores y similares de goma, que permite obtener la impresión sobre papeles y documentos de las fechas, numeraciones o leyendas que se pretenden lograr con ellos, en forma más limpia y exacta, y además sin deteriorar ni desgastar o deformar los relieves correspondientes de las cintas móviles que una vez entintadas imprimen la numeración, leyenda o fecha en el papel o do-

15 MAR



79850

cumento.

5. Se adjuntan, a título de ejemplo, unos dibujos que nos permitirán dar una idea del doble tope que nos ocupa. En los dibujos, en la figura 1 se representa un fechador de cintas móviles provisto de este doble tope, visto de frente, y en la figura 2 el propio fechador visto de lado.

10. En ambas, -1- es el armazón del fechador; -2- el mango de maniobra, -3- el eje de giro común y fijo a -1- de las diferentes ruedas portacintas -4-, cada una de ellas solidaria con la correspondiente ruedecita dentada -5- más delgada pero de mayor diámetro, que se utiliza para seleccionar los signos, letras y cifras grabadas en relieve sobre las cintas de caucho -11-.

15. El eje inferior con tambor o ruedas usual en estos fechadores queda substituído por un simple travesaño -6- cuya cara inferior sirve de apoyo plano y horizontal para que, sirviendo de apoyo a la cinta, pueda efectuar con la adecuada y uniforme presión la impresión sobre el papel.

20. Este travesaño -6- se prolonga, por ambos extremos, más allá de las piezas o caras laterales del armazón del fechador y por sus respectivos extremos libres lleva unidos sendos topes -7- alargados, a modo de patines de huella horizontal y cuyos respectivos planos coinciden a una misma y muy ligera altura -8- sobre el nivel del papel -9- supuestos los relieves -10- de las cifras o letras simplemente apoyados sobre este papel.

25. Todo cuanto no afecte, altere, cambie o modifique la esencialidad del doble tope descrito, será variable a los efectos del actual Modelo.

30.



77250

N O T A.

Se reivindica como objeto de este registro por Modelo de utilidad:

5. 1. - Un doble tope para sellos fechadores, numeradores y similares de goma, que esencialmente consiste en dos patines rígidos de superficie inferior plana dispuestos a cada lado del armazón del fechador y numerador, unidos entre sí por un travesaño asimismo unido, rígidamente, al armazón; en forma tal que las superficies inferiores y planas de los patines coincidan por plano paralelo al del papel a imprimir situado a una altura de éste levemente superior, supuestos los guarismos, letras y relieves de las cintas simplemente apoyados sobre dicho papel.
10. 2. - El propio doble tope de la reivindicación anterior, caracterizado por el hecho de que el travesaño de unión de los dos patines presente una sección recta apropiada para servir en su caso de elemento de apoyo a las cintas con los bordes útiles de los tipos de guarismos, cifras, letras y números que, debidamente entintados, sirven para imprimir el papel.

Sean cuales fueren las circunstancias que concurren en la esencialidad del Modelo de utilidad definido en las anteriores reivindicaciones, cual objeto es:

25. 3. - "UN DOBLE TOPE PARA SELLOS FECHADORES, NUMERADORES Y SIMILARES DE GOMA".

Consta la presente memoria de tres hojas foliadas, mecanografiadas por una sola cara y del dibujo adjunto.

30. Barcelona, quince de marzo de mil novecientos sesenta.

P.A. de D. Jaime Martí Martínez,

L. DURAN CORRETJER
P. P.

15 MAR



79850

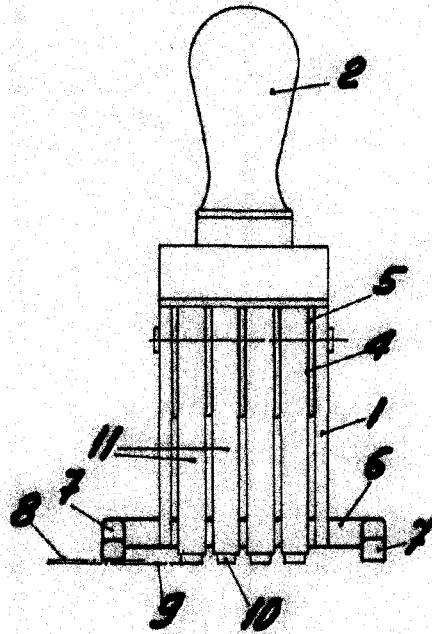

Fig. 1

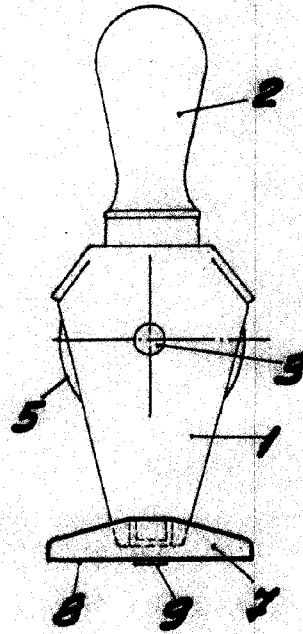

Fig. 2

BARCELONA, 15 MARÇO DE 1950

L. DURAN
P.P. *[Signature]*

ESCALA VARIABLE