

79837



2017 1960

79837

MODELO DE UTILIDAD

que por veinte años, para España y sus Posesiones, se solicita a favor de DON ANTONIO DIAZ FLORIDO, de nacionalidad española, residente en MALAGA (ESPAÑA), calle Cuarteles 2 y 4, por: "UNA BRAGA-FAJA".

Memoria Descriptiva

El presente modelo de utilidad cuyo registro se solicita, se caracteriza por constituir una braga-faja que presenta entre otras la ventaja de ser construida en tres piezas, una de ella principal construida en material elástico y las otras dos más pequeñas en hilo, seda, nylon etc.

Esta braga-faja vá formada por una pieza principal (1-figs 1-2) de material elástico, que cubre la cintura y parte baja posterior del cuerpo hasta las entrepiernas, para terminar en un corte arqueado (2-fig.1) en sentido ascendente, sobre el que vá cosida una pieza (3-fig.1) de forma alargada que cobre toda la parte delan-

79837

29 MAR 1960



tera del vientre, haciendo unión en una doble costura (4-fig.1) con otra pieza (5-figs.1-2) más pequeña que une a su vez sobre la parte inferior (6-fig.2) de la pieza elástica (1-figs.1-2), quedando constituida de esta manera la braga-faja.

15 El contorno de la pieza elástica (1-figs.1-2) vá reforzado con una tira (7-figs.1-2) también elástica, que le sirve de cinturilla para que una vez colocada la braga-faja haga el suficiente aprieto y sujeción.

20 Como complemento puede ir provista dicha braga-faja de una serie de tirantas (8-figs.1-2) fijadas a la parte inferior de la pieza (1-figs.1-2) en la zona que forman los perniles de la braga para la sujeción de las medias.

Este modelo de braga-faja puede sufrir modificaciones siempre que no alteren la esencialidad del invento.

25 Todo según se detalla en el dibujo adjunto que a título de ejemplo acompaña a la presente memoria descriptiva en el que representa:

La fig. 1: Una vista frontal de la braga-faja y,

La fig. 2: Una vista de la parte posterior de la misma.

30

-REIVINDICACIONES-

Se reivindica como de la propia y nueva invención la propiedad y explotación exclusiva de:

1.- Una braga-faja, caracterizada por estar constituida por una pieza principal de forma irregular de material elástico que cubre la cintura y parte baja posterior del cuerpo de una persona hasta las entrepiernas, donde hace unión con otra pieza más pequeña de tela o nylón, unida a su vez sobre otra pieza de forma alargada, a la que vá cosida sobre un corte arqueado en sentido ascendente, formando todo una sola pieza en forma de braga.

40

2.- Una braga-faja, según reivindicación 1ª, caracterizada por llevar montada sobre la parte superior y en todo su contorno, una

79837



tira de material elástico que forma la cinturilla, y por la parte inferior de los pernils, una serie de tirantas para la sujeción de las medias.

3.- "UNA BRAGA-FAJA".

Consta la presente memoria descriptiva de tres hojas numeradas y mecanografiadas en una sola cara a las que se acompañan un plano para su mejor comprensión.

MADRID, 29 MARZO DE 1.960-

Problema de la Eoma



196

Figura 1.

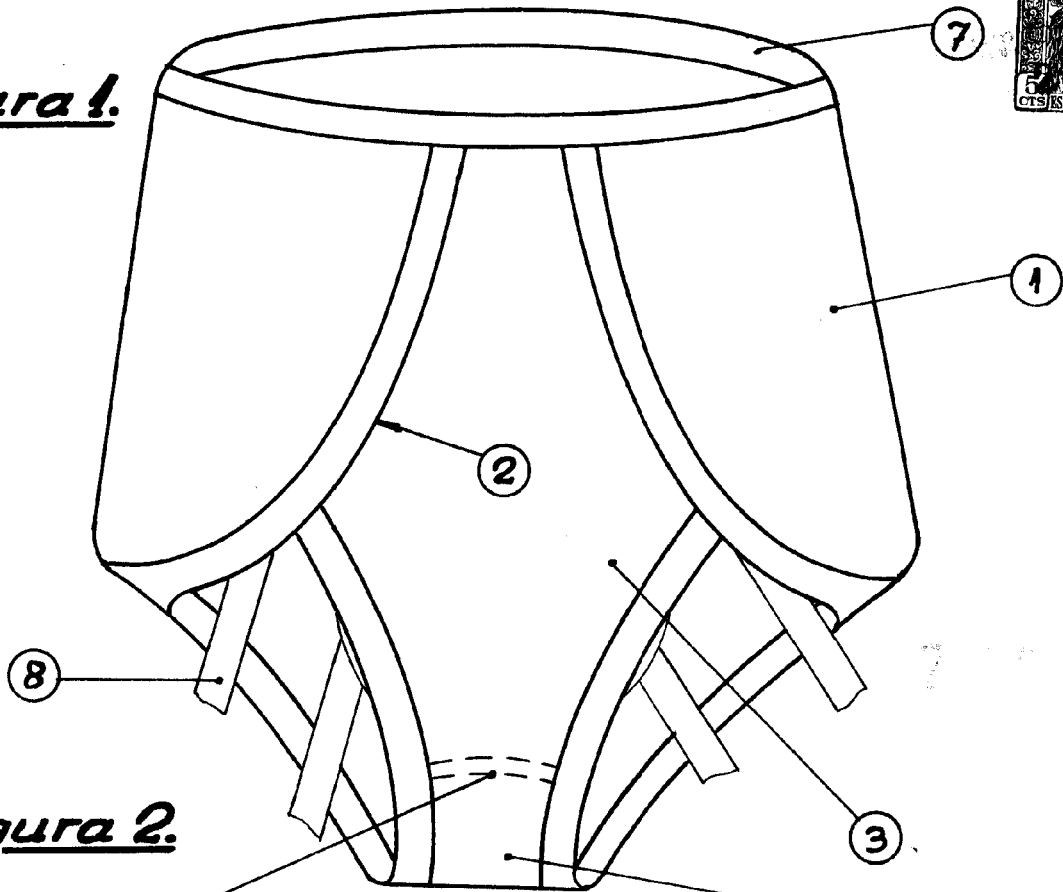

Figura 2.

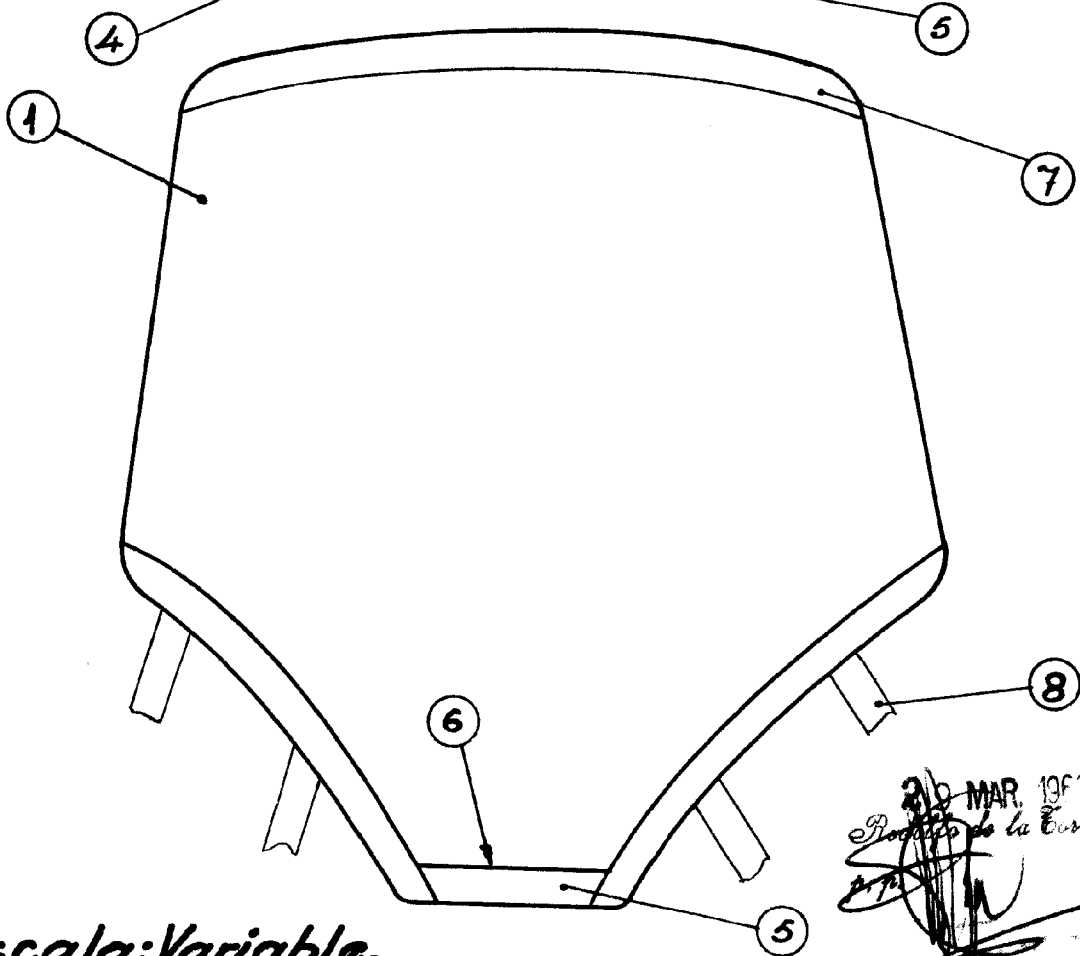

Escala: Variable.

20 MAR. 1960
Archivos de la Casa
[Signature]