



15

20

25

riscopio óptico de especial constitución para que pueda acoplarse a la cabeza de un nadador, a fin de que este pueda ver por encima de la superficie del agua, estando sumergido. Al efecto, el periscopio, que está compuesto por un tubo opaco de material liviano y a la vez resistente, va unido a una mascara de goma u otro material cualquiera, con medios para sujetarse a la cabeza del usuario, disponiendo del correspondiente espejo superior, debidamente inclinado, frente a una ventana de observación protegida por una plancha transparente de plástico o cristal, yendo unido el referido tubo por su parte inferior a otro tubo bifurcado en ángulo agudo, pero de material transparente, de tal modo que en el vértice interior del ángulo va dispuesto el otro espejo del periscopio, que queda así frente a la vista del usuario.

30

Otra importante particularidad de este aparato, es que, al ser transparente el cuerpo angular inferior al que se une la mascara, hace posible que el nadador que lo lleva adaptado, pueda ver, no solo lo que ocurre fuera del agua, por su condición de periscopio, sino también bajo del agua en amplísimo campo de visión a ambos lados y enfrente, arriba y debajo.

35

40

Aunque el aparato tiene un relativo gran volumen, no resulta molesto para el usuario, pues fuera del agua tiene un reducido peso y dentro del agua se hace prácticamente ingravido, a la vez que ayuda a la flotabilidad del nadador, debido a la columna de aire que se encierra en su interior. Por otra parte, sirve de localizador, o boya de situación del nadador submarino, por aparecer sobre la superficie del agua, visible por las embarcaciones



y otros nadadores.

45 También constituye una característica propia de este juguete o artículo deportivo, una válvula de cierre de bola de que va dotado, la cual actúa automáticamente cerrando la entrada de aire y agua al tubo de respiración en el momento se sumerge el nadador, o abriéndose de nuevo cuando emerge fuera del agua, para dar paso al aire.

50 Es pues evidente que se trata de un objeto original, tanto si se utiliza como artículo deportivo para pesca submarina o para la búsqueda de objetos sumergidos, o simplemente como elemento recreativo para la observación de la atractiva y vistosa flora y fauna marítima.

55 Para que las características generales que hemos expuesto puedan comprenderse más fácilmente, se acompaña una lámina de dibujos con la representación de un caso de realización práctica de uno de estos periscopios, bien entendido que no debe servir para limitar sus formas, proporciones, ni los detalles constructivos de tipo secundario, porque se aporta solamente con carácter de ejemplo aclaratorio.

60 Los citados dibujos representan en la figura 1 - una perspectiva del aparato montado para su uso, en la cabeza de un nadador, mientras que la figura 2 muestra - una sección vertical del mismo.

65 Ateniéndonos pues a los mencionados dibujos, vemos que este periscopio deportivo y recreativo consta de los siguientes elementos: de un tubo -1- de sección cuadrada o rectangular, que aunque puede fabricarse de cualquier material, se recomienda que sea de plástico robusto y resistente a golpes, debiendo ser este cuerpo opaco.



75

En la parte frontal superior existe una ventana -2- protegida por una plancha transparente de plástico o de cristal, ajustada hermeticamente, teniendo en su extremo superior una tapa inclinada -3-, en cuya cara interna va montado un espejo -4-, colocado de tal forma que capta los objetos que se coloquen frente al campo de visión de la ventana -2-, como indica la flecha de la figura 2. El tubo o cuerpo -1-, va unido por su extremo inferior a la

80

caja angular -5-, que más bien es un tubo bifurcado, también de sección rectangular, que ofrece la particularidad de ser totalmente transparente, llevando en el vértice interno del ángulo el otro espejo -6- de reflexión del periscopio que recibe la imagen reflejada por el espejo superior -4-.

85

Solidariamente unida a la caja transparente angular -5-, se encuentra la mascara de goma -7-, dotada de la cinta -8- de goma, o cualquier otro material, con hebilla u otro medio de unión, a fin de que acoplado la mascara a la cara del nadador, pueda sujetarse a su cabeza, tal como se aprecia en la figura 1.

90

Por último, hemos de señalar con -9- el resalte hueco existente en la parte superior, en cuyo interior hay una válvula de bola, tipo "snorkel", que permite la respiración natural por la nariz al usuario, cuya válvula se cierra cuando el nadador sumerge totalmente el aparato, obturando el paso de agua y aire y se abre de nuevo en cuanto el resalte -9- emerge sobre el agua.

95

Después de lo expuesto y de lo representado en los dibujos, se comprenderá la forma de actuación del aparato. O sea, en la posición de uso de la figura 1, el na-

100



105

dador sumergido en el agua, que mantenga el extremo del aparato fuera del agua, verá lo que ocurre fuera, por reflejarse las imágenes en el espejo -6-, situado frente a sus ojos, utilizándolo como periscopio. A la vez, el aparato le sirve también como máscara submarina, de amplísima visión en todas direcciones, a través de las paredes frontal, laterales e inferior de la caja angular -5-.

110

Finalmente conviene reseñar que serán variables las formas, tamaños, coloridos y materiales y todo aquello de orden accesorio que no altere lo esencial que se expone en la siguiente

N O T A

=====

115

Los puntos no conocidos ni practicados en España sobre los que se desea que recaigan las reivindicaciones de este Modelo de Utilidad, son:

120

1º.- Periscopio deportivo y recreativo, caracterizado porque en el extremo inferior del cuerpo tubular va dotado de una caja angular a modo de tubo bifurcado - en ángulo agudo, de la misma sección que el cuerpo principal, siendo dicha caja angular transparente en todas sus paredes, llevando situado el espejo inferior del periscopio, precisamente en el vértice interior de dicha caja angular, la cual va solidariamente unida a una máscara provista de medios de sujeción a la cabeza del usuario, de tal modo que la imagen captada por el espejo superior inclinado a través de la ventana frontal superior, de observación, es reflejada en el espejo inferior, precisamente frente a los ojos del usuario, el cual puede ver, además, por arriba del espejo, por debajo y por los

130



135

lados del mismo a través de las paredes de la caja transparente mencionada, estando dotado además este aparato de una válvula de bola que cierra el paso del aire y el agua, cuando el aparato es sumergido totalmente y la abre cuando emerge. Y

140

2º.- "PERISCOPIO DEPORTIVO Y RECREATIVO", de conformidad en un todo en lo esencial y fines industriales a lo descrito en la precedente Memoria Descriptiva y gráficamente representado en los adjuntos planos para su mejor comprensión.

Esta Memoria consta de SEIS hojas escritas o mecanografiadas por una sola cara a doble espacio en 140 líneas.

Valencia, 12 de Marzo de 1960
Por autorización de la interesada

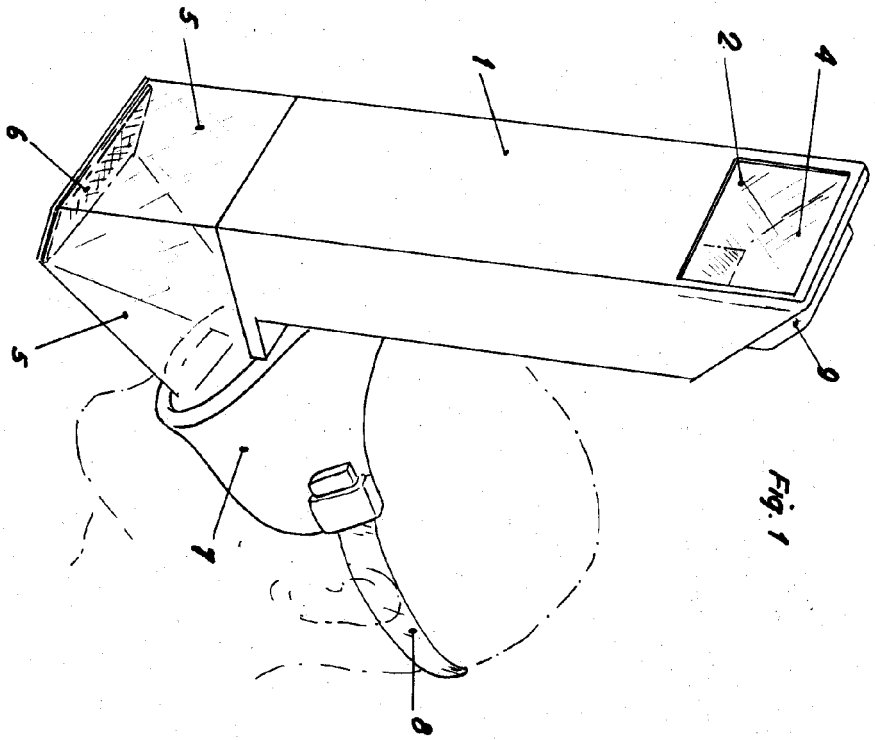

Fig. 1

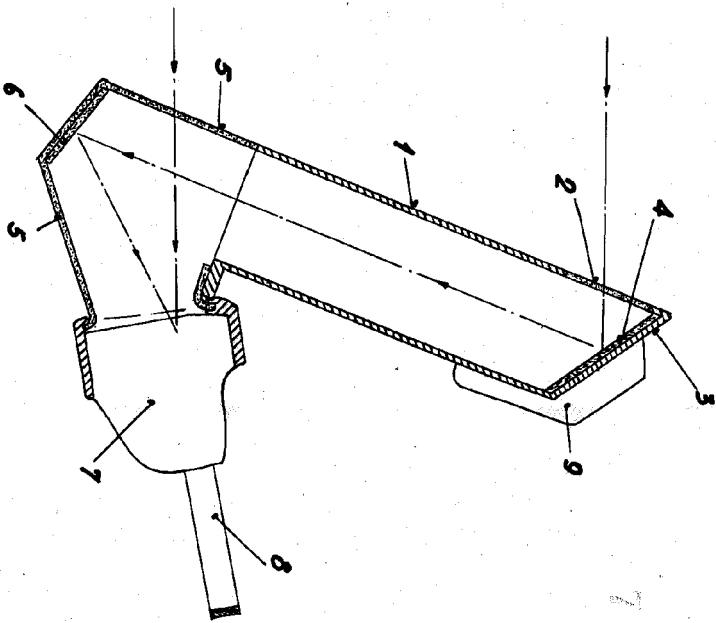

Fig. 2

ESCALA VARIABLE
 VALENCIA, 13 MARZO 1960
 P. A.

[Handwritten signature]

78014

29

