

79785

79785



26 MAR 1930

Memoria Descriptiva

Correspondiente a un MODELO DE UTILIDAD que por un periodo de veinte años para toda España, se solicita a favor de

D. José ORICH TORRENTS

de nacionalidad española, con domicilio en Barcelona, Avenida San Ramón Nonato nº 31. 2º. para

"BOQUILLA PERFECCIONADA ATOMIZADORA DE LIQUIDOS"

El presente Modelo de Utilidad, tiene por objeto la protección en España de una boquilla atomizadora para líquidos, la que para una mayor claridad en su descripción la efectuamos con referencia al plano que unido a la memoria se acompaña.

5        Está constituido por un cuerpo cilindrico hueco -3- en uno de cuyos extremos de forma tronco-cónica, lleva alojados dos pequeños tubos unidos entre sí por la parte posterior; formandose una película entre ambos tubos. El tubo -1- dá entrada al líquido a través del conducto -5- alojado tambien dentro del cuerpo



Por la zona central -2- de los tubos -1- y -4- pasa el aire que penetra a través del cuerpo -3- y que permite la expulsión al exterior atomizado del líquido recibido a través del conducto -5-.

15 Lo expuesto, puede ser objeto de modificaciones de detalle siempre que las mismas no alteren ni cambien de un modo esencial la naturaleza del modelo de Utilidad, pudiendo por consiguiente ser indistinta la clase de materiales, formas, tamaños y coloridos.

20

N O T A

---

Descrito que queda el Modelo de Utilidad se considera que su objeto debe de recaer sobre las siguientes

R E I V I N D I C A C I O N E S

---

Primera: BOQUILLA PERFECCIONADA ATOMIZADORA DE LIQUIDOS caracte-  
25 rizada por un cuerpo cilindrico hueco, en uno de cuyos extremos de forma tronco-cónica, lleva alojados dos pequeños tubos unidos entre sí por su parte posterior, y formandose una película entre ambos.

Segunda: BOQUILLA PERFECCIONADA ATOMIZADORA DE LIQUIDOS caracte-  
30 rizado por la reivindicación primera y porque el tubo de mayor diámetro está en conexión con un conducto para paso del líquido, cuyo conducto se aloja igualmente en el interior del cuerpo a que se hace referencia en reivindicación anterior.

Tercera: BOQUILLA PERFECCIONADA ATOMIZADORA DE LIQUIDOS caracte-  
35 rizada por las reivindicaciones anteriores y porque a través de la zona central común a los tubos ya reseñados, pasa el aire para facilitar la expulsión al exterior del líquido atomizado que penetra por el conducto tambien descrito.

Cuarta: BOQUILLA PERFECCIONADA ATOMIZADORA DE LIQUIDOS

---



Todo ello tal y como queda descrito en la presente memoria que consta de tres hojas mecanografiadas, escritas por una sola cara y del plano que unido a la misma se acompaña.

Madrid a 23 de Marzo de 1.960

Juan del Valle

P.P.

D. JOSE ORIOL

Hoja única

26 MAR 1960



79785

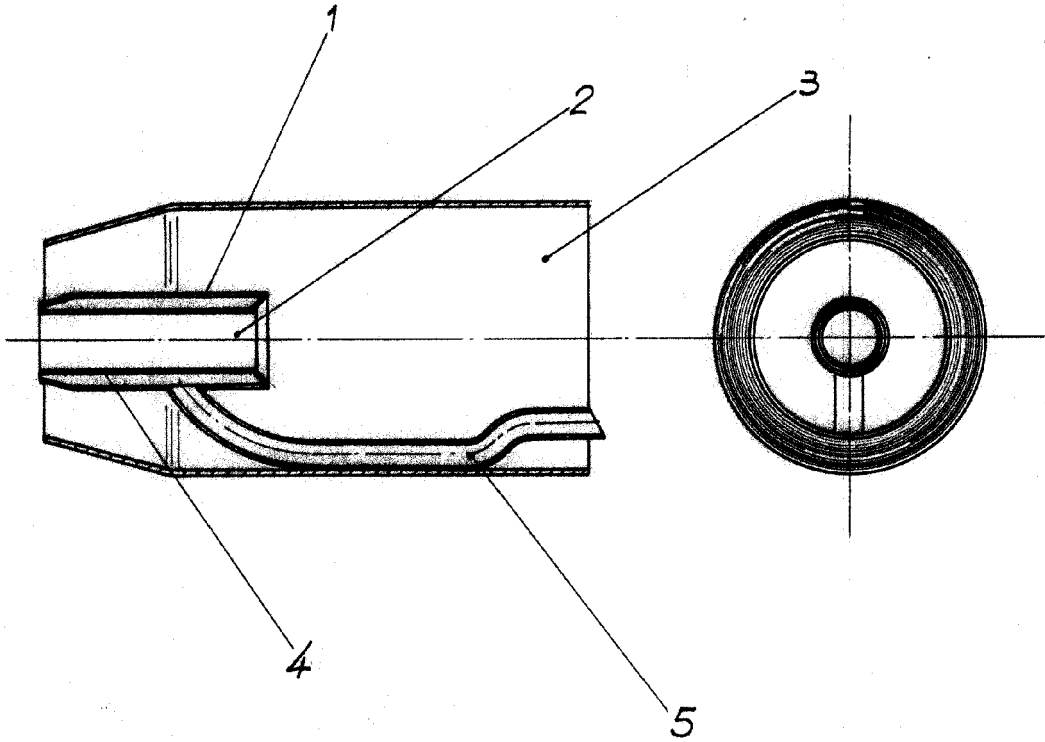

Escala variable

Madrid, 23 Marzo de 1960

JUAN DEL VALLE

P. P.