

78

79760



25 MAR

25 MAR 1960

Memoria Descriptiva

Correspondiente a un MODELO DE UTILIDAD que por un periodo de veinte años para toda España se solicita a favor de D. José ORIOL TORRENTS de nacionalidad española, con domicilio en Barcelona, Avenida San Ramón Nonato nº 31, 2º, por

"UN BOQUILLA DEFLECTORA PARA PRODUCTOS PULVERULENTOS"

El objeto del presente Modelo de Utilidad es la protección en nuestra Nación de una boquilla deflectora para productos pulverulentos, la cual para una mayor claridad pasamos a describir haciendo referencia al plano que unido a la presente memoria se acompaña.

5

Está constituida por dos piezas principales. Una cilíndrica hueca -2- adaptable por un extremo al aparato, y en el otro lleva acoplada una pieza circular -1- provista de una persiana deflectora -3-.

10

Su funcionamiento es el siguiente:

El aire mezclado con el producto pulverulento de que se trate, es proyectado desde el aparato a través del cuerpo -2- con-

..//..



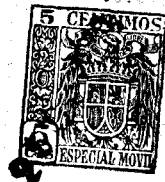

79760

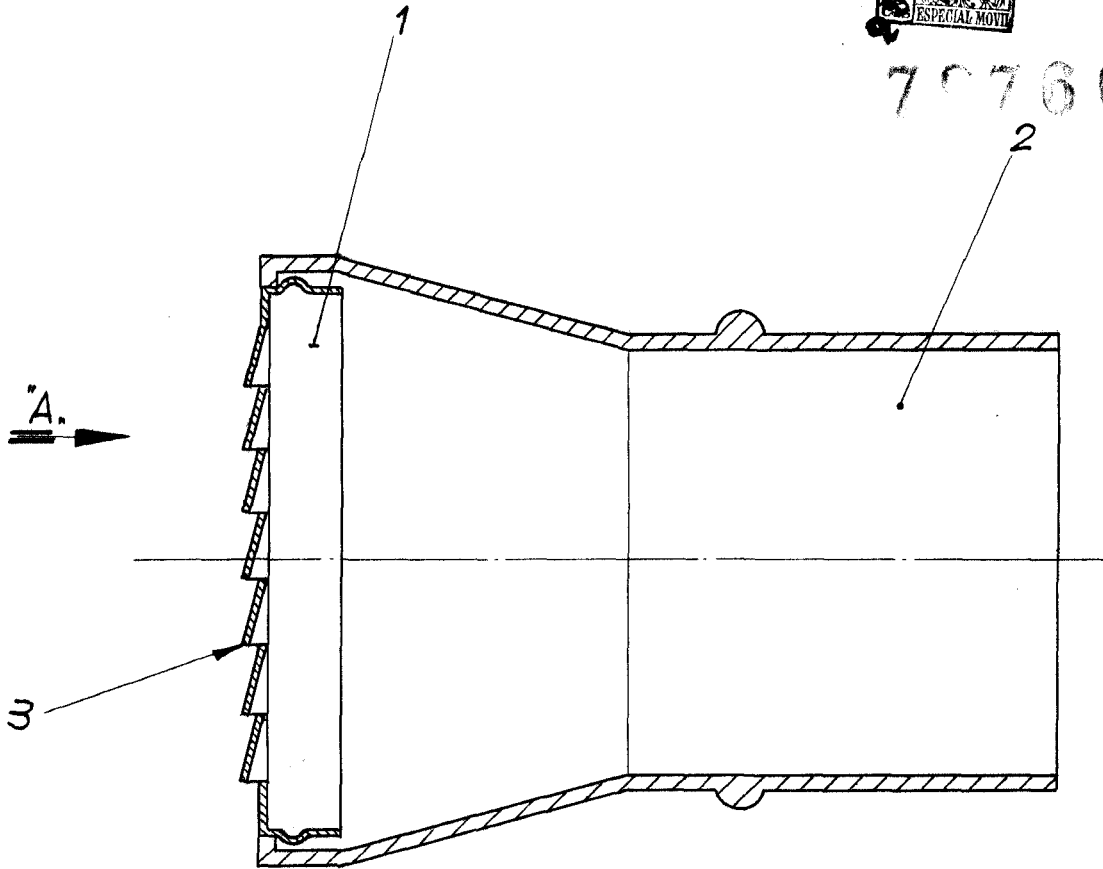

"A."

3

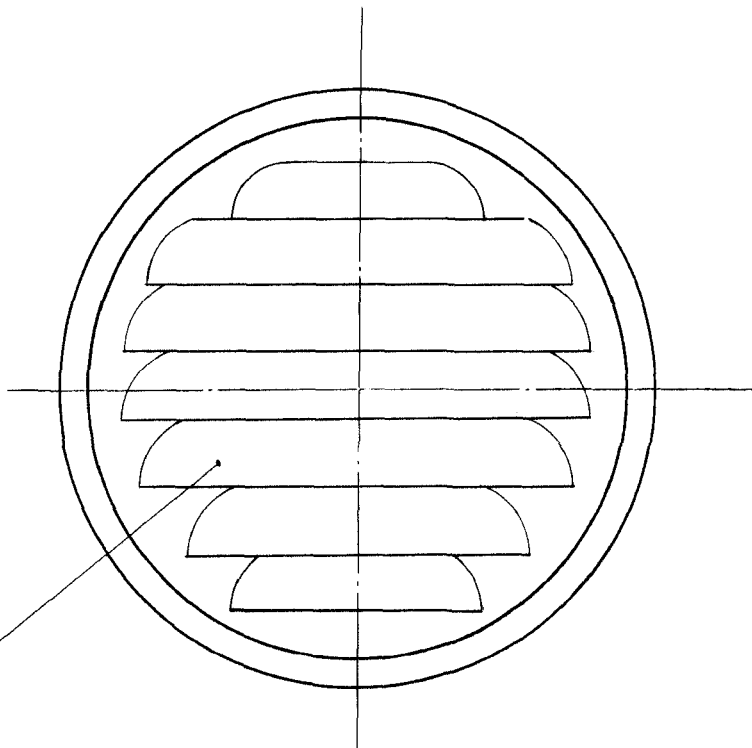

Escala variable

Madrid, 23 Marzo de 1960

*Handwritten signature*