

25 MAR 1960



79755

MODELO DE UTILIDAD
POR VEINTE AÑOS
EN ESPAÑA

Solicitado a favor de D^a. Josefa Calahorra Gonzalez, de nacionalidad española, domiciliada en BARCELONA, C/. Santa Amelia nº 22

P O R

==;==;==;==;"BOTA IMPERMEABLE PERFECCIONADA"==;==;==;==;==;

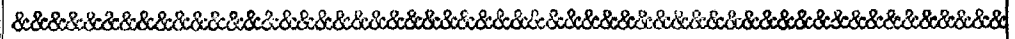

MEMORIA DESCRIPTIVA

En el presente Modelo de Utilidad vamos a referirnos a una bota impermeable perfeccionada que presenta considerables ventajas con respecto a otras botas actualmente existentes.

5

Tiene la ventaja primordial de permitir ser utilizadas con zapatos femeninos de tacón alto, siendo además fáciles de doblar obteniendo con ello su cierre hermetico contra la pierna de la usuaria y posibilitando gracias a su escaso volumen, su comodo transporte durante su no utilización.

10

79755



15

A causa de todo ello no cabe duda de que esta bota impermeable perfeccionada ha de resultar de gran utilidad práctica, de modo que su solicitante se hace merecedora al privilegio de exclusividad que el presente Modelo supone produciendo además un efecto nuevo al conseguir con su utilización una considerable economía de espacio y una mejora estética é higiénica.

20

Consiste esencialmente la nueva bota impermeable perfeccionada en una bota de material plástico flexible y preferentemente transparente que comprende junto al tacón y la suela un refuerzo perimétrico y dos corchetes de cierre dispuestos a ambos lados de la cara, en la parte central inferior uno de ellos y en el vertice superior anterior el otro.

25

Para que la idea general anteriormente expuesta pueda ser más fácilmente comprendida en la descripción que sigue nos vamos a referir a la lámina de dibujo que se acompaña que nos muestra un caso de realización práctica, de la nueva bota impermeable perfeccionada, naturalmente que tratándose de un ejemplo aclaratorio el dibujo en cuestión deberá interpretarse en su más amplio sentido y sin caracter limitativo alguno.

30

35

En el referido dibujo se representa una vista lateral en alzada de la nueva bota indicandose por -1- su parte alta, por -2- el refuerzo inferior, por -3- el tacón, por -4- la suela, por -5- el corchete de una de las caras de -1-, por -6- el corchete de la cara opuesta, por -7- el vertice superior anterior de -1- y por -8- el asa de cierre del corchete -6-.

40

La utilización de esta nueva bota resulta altamente práctica, cómoda y eficaz. Gracias a la flexibilidad de -1- puede fácilmente doblarse, haciendo que el vertice -7- vaya a colocarse sobre el corchete -5-, y

25 MAR 1960

79755



45 reteniendo a la bota en dicha posición mediante el acoplamiento del asa -8- sobre el corchete -5-.

Asimismo por las características especiales de esta nueva bota, la futura usuaria puede hacer uso de la misma con zapato de tacón alto por permitirlo su especial disposición.

50 Además su transporte durante la no utilización de dicha bota, resulta sumamente ventajoso por ocupar un volumen muy limitado al poderse doblar la parte -1- sobre el refuerzo inferior -2- sin efectuar en dicho caso el cierre entre los corchetes -5- y -6-.

55 Descrita suficientemente la naturaleza y constitución de esta nueva bota impermeable perfeccionada, se ha de hacer constar que podrá realizarse en diversidad de formas, tamaños y materiales así como que podrán introducirse variaciones secundarias que no alteren la esencialidad de su objeto que se pone de manifiesto con la siguiente

60

N O T A

65 Los puntos nuevos no conocidos ni practicados en España sobre los cuales se desea recaigan las reivindicaciones del presente Modelo de Utilidad son:

70 1ª.-Bota impermeable perfeccionada, caracterizada porque junto a la suela y tacón presenta una porción de refuerzo, siendo la parte alta de la bota más flexible y toda ella preferentemente transparente, comprendiendo en uno de sus lados y en un punto intermedio, un corchete, y otro corchete en su otra cara y precisamente en el vertice superior anterior, provisto este último corchete, de un asa de cierre para acoplar al primero de dichos corchetes.

75 2ª.-"BOTA IMPERMEABLE PERFECCIONADA", de conformidad en un todo en lo esencial y fines industriales a

79755

25 MAR 1960



lo descrito en la precedente Memoria Descriptiva y gráficamente representado en el adjunto plano para su mejor comprensión.

Esta Memoria consta de CUATRO hojas mecanografiadas por una sola cara a doble espacio en 79 líneas.

Madrid, 25 Marzo 1.960

Por autorización del interesado.

JOSE LOPEZ
SA



26 MAR 1960

79755

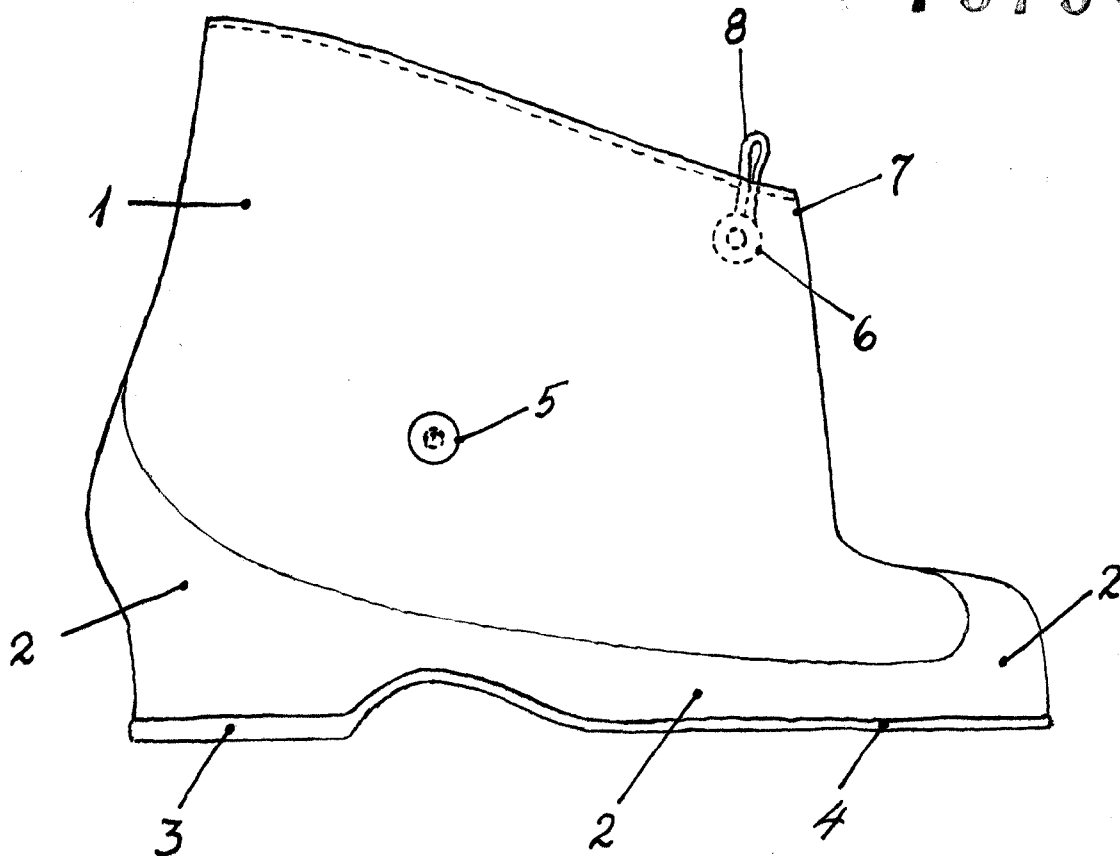

Escala variable
Madrid-Marzo-1960

JOSE LOPEZ
P. P.