

79708



MODELO DE UTILIDAD

79708

Solicitantes : Doña Ana Rus Ibañez y Don Paulino
-Gallego Benítez.

Residencia : Malagón (Ciudad Real) c/Luis Tassier
núm. 23.

oooOooo

MEMORIA DESCRIPTIVA

Sobre:

"ENVASE PERFECCIONADO".

oooOooo

El presente Modelo de Utilidad tiene por objeto un envase, fabricado preferentemente en polietileno, destinado a contener productos tales como colonia sólida y similares.



5 En los dibujos adjuntos, a título de ejemplo no -
limitativo, se ilustra una forma de ejecución del inven-
to, y en ellos:

Fig. 1, es una vista lateral del cuerpo del en-
vase.

10 Fig. 2, es una vista superior del cierre del en-
vase.

Fig. 3, muestra la tapa o cierre del envase, -
abierto.

15 Fig. 4, representa el cierre o tapa, cerrando el
envase.

Con referencia a dichos dibujos, el envase com-
prende un cuerpo cilíndrico hueco, 1, unido a la tapa de
cierre, 2, que encaja a presión, mediante una tira rec-
tangular, 3, presentando

20 La tapa propiamente dicha, presenta un doble cuer-
po, 4, y en su interior dos barras cruzadas, 5, que ajus-
tan el perímetro del cierre al de la parte inferior del -
envase, y termina doblándose en forma semicircular, 6, o
doble pestaña, que impide totalmente la evaporación y la
25 deformación de la boca del envase.

Es fácilmente comprensible que podrán variar los
materiales, tamaños y proporciones de este Modelo, ya que
estas accesoriedades quedan comprendidas en la invención,
al no alterar su esencialidad.

30 NOTA

Descrita suficientemente la naturaleza del inven-
to y su forma de realización práctica, se hace constar -
que la presente memoria es susceptible de modificaciones
de detalle, en cuanto no altere su esencialidad, y siendo,
35 por tanto, lo que se solicita Modelo de Utilidad por 20 -



años en España, lo que se recoge en las siguientes:

REIVINDICACIONES

- 1ª.- Envase perfeccionado, que se caracteriza porque comprende un cuerpo cilíndrico hueco, en el que encaja a presión la tapa de cierre, estando unidos dicho cuerpo y tapa mediante una tira rectangular, y presentando dicha tapa un doble cuerpo y en su interior dos barras cruzadas, que ajustan al perímetro del cierre al de la parte interior del envase.
- 40
- 2ª.- Envase perfeccionado, según reivindicación precedente, que se caracteriza porque la tapa termina doblándose en forma semicircular o doble pestaña, que impide totalmente la evaporación y la deformación de la boca del envase.
- 45
- 3ª.- "Envase perfeccionado"; según queda sustancialmente descrito en la presente memoria, que consta de tres páginas mecanografiadas por una sola cara y se representa en los dibujos adjuntos.
- 50

Madrid, 24 de Marzo de 1960.

EMILIO GUILL SIRVENT

P. P.

79708

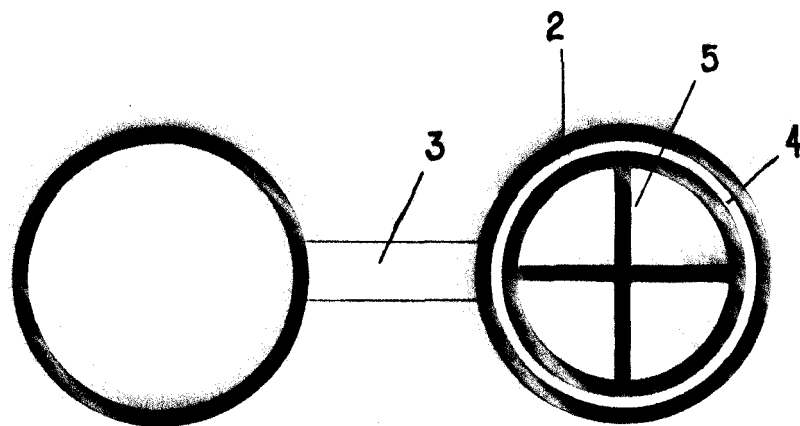

FIG. 2

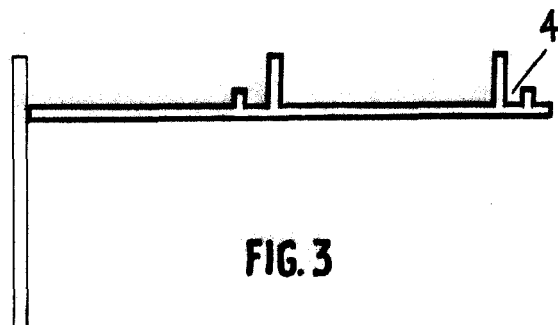

FIG. 3

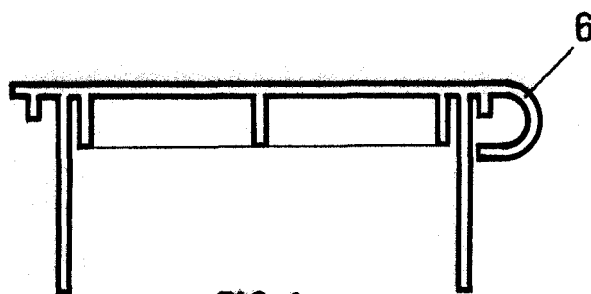

FIG. 4

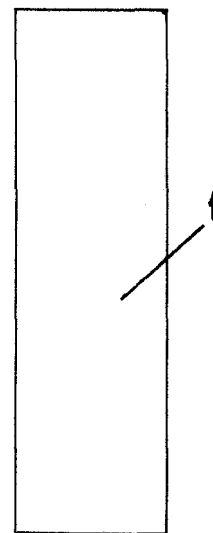

FIG. 1

MADRID,
ANA RUS IBÁÑEZ Y PAULINO GALLEGO BENÍTEZ,
P.P.