

11 MAR. 1960



79674

M O D E L O
D E
U T I L I D A D

a favor de Don JOSE JORBA GABARRO, de nacionalidad española, residente en Igualada (Barcelona), calle Rubió, 10, por "GAJA PERFECCIONADA".

- . -

MEMORIA DESCRIPTIVA

La presente invención se refiere a una caja perfeccionada, que además de caracterizarse por su extrema sencillez y facilidad de fabricación, permite obtener nuevos efectos de reclamo al hacer posible mantener su tapa abierta y de modo estable.

5.

La caja indicada consiste en un cuerpo receptor y una pieza que adopta la función de tapa o cubierta, que se acopla sobre el cuerpo cubriéndolo por sus lados y parte posterior. La tapa se mantiene unida al cuerpo mediante dos remaches alineados que unen los lados adya-

10.

11 MAR. 19



centes de los citados cuerpo y tapa determinando un eje de articulación cercano al vértice postero-inferior del primero, y para hacer posible el cierre de la caja, la tapa tiene una escotadura en su borde delantero.

5. Para mejor comprensión de cuanto se indica en la presente memoria descriptiva se acompaña un dibujo en el que, tan sólo a título de ejemplo, se representa un caso práctico de realización de una caja de características iguales a la del objeto de la invención.

10. En dicho dibujo, la figura 1 muestra una vista en perspectiva de la caja cerrada; la figura 2 a una vista en sección transversal alzada por la parte correspondiente a la unión de los dos cuerpos; y la figura 15. 3 una vista en perspectiva a la caja abierta.

La caja aludida está compuesta por dos cuerpos, uno inferior o receptáculo -1- que comprende paredes laterales -2-, una pared posterior -3- y una pared delantera -4-, y un cuerpo superior o tapa -5- que tiene 20. paredes correspondiente a las anteriores numeradas -6-, -7- y -8-, respectivamente.

La unión de ambos cuerpos se lleva a cabo mediante los remaches huecos -9- que unen las paredes -2- y -6- de cada lado del conjunto en puntos enfrentados 25. transversalmente y cercanos a la arista inferior de la pared -3- del cuerpo -1-, de tal suerte que no impida el libre movimiento basculante de la tapa -5-.

Dada la coincidencia de las paredes -4- y -8-,

11 MAR. 1965

79674



para permitir la oscilación de la tapa -5-, la pared -8- de ésta y la parte delantera de los lados -6- y -7- están rebajados según se aprecia en -10-.

5. Se comprende que serán independientes del objeto de la invención los materiales empleados en los diferentes elementos constitutivos de la caja, así como la forma y dimensiones, tanto absolutas como relativas, de los mismos, y, en general, todo cuanto no afecte a su esencialidad.

- . -

N O T A

10. Se reivindica como objeto del presente modelo de utilidad:

15. 1. Caja perfeccionada, que se caracteriza por estar constituida por un cuerpo y una tapa que lo cubre lateralmente, estando dichos cuerpo y tapa articulados mediante dos remaches alineados cerca de una de las aristas inferiores del primero y que conectan las paredes adyacentes de ambos elementos, estando el extremo libre de la tapa provisto de una escotadura que permite su paso sobre el borde superior del cuerpo.

20. 2. Caja perfeccionada.

Todo ello según queda descrito y reivindicado en la presente memoria descriptiva, la cual consta de

11 MAR. 1960



79674

cuatro hojas foliadas, escritas a máquina por una sola cara.

Barcelona, a 11 de marzo de 1960.

José JORBA GABARRO

p. a.

Fig. 1

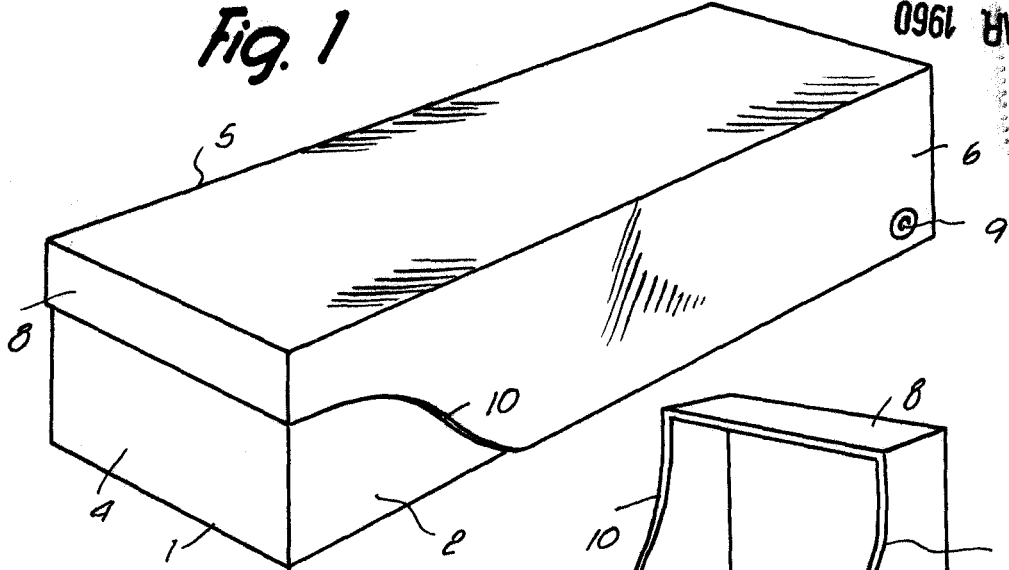

0961



Fig. 2

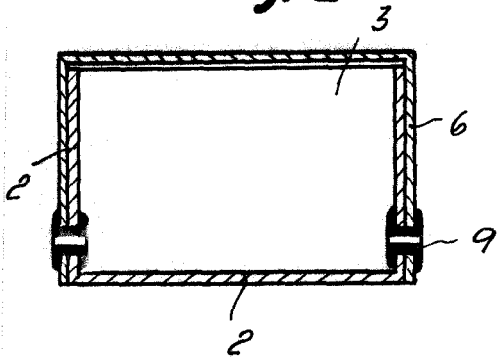
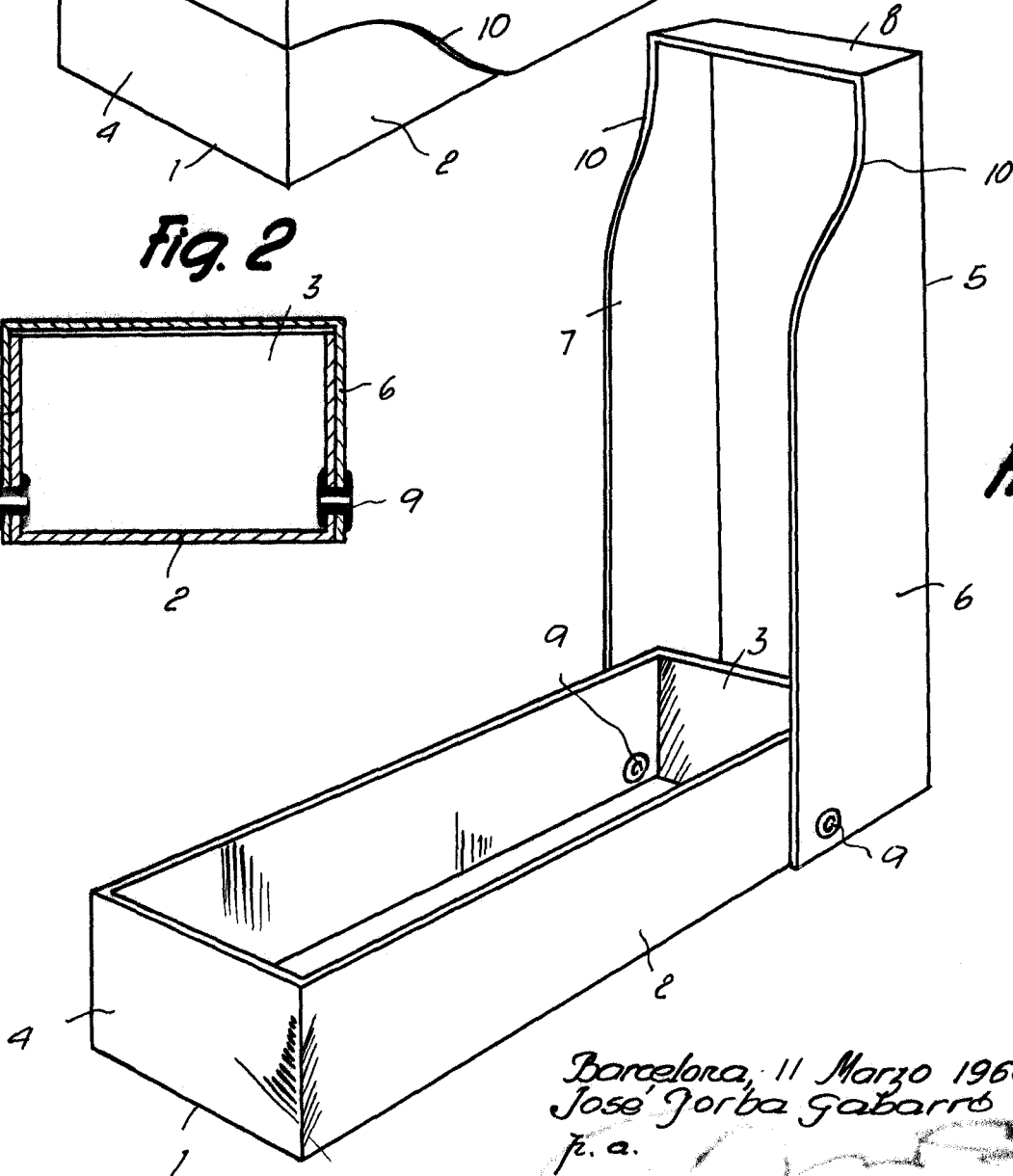

Fig. 3



Barcelona, 11 Marzo 1960
 José Jorba Gabarró
 p. a.

6707