

79653

79653

22 MAR.



22 MAR 1960

MEMORIA DESCRIPTIVA

---

Correspondiente a la solicitud de registro de Modelo de Utilidad que, por veinte años, se solicita para España y sus Colonias, a favor de Don Benito MANSO ALONSO, de nacionalidad española, residente en San Sebastián, Paseo de Colón, -núm. 7, 5ª, - - - - -

p o r

" TAPON PERFECCIONADO PARA ENVASES FLEXIBLES "

---

Las excelentes condiciones que reúnen los envases flexibles, a base de tubo soldado en sus extremos, ha generalizado los mismos, pero la doble soldadura presenta el inconveniente de que una vez abierto no es posible cerrarlo de nuevo, por lo que ha de utilizarse la totalidad del contenido o desperdiciar éste.

Para evitar este inconveniente, se ha estudiado y reali-



22 JUN 1960

10

zado el tapón perfeccionado para envases flexibles que constituye el objeto de la presente Memoria descriptiva y una - de cuyas posibles formas de realización se representa en el dibujo adjunto, dado como simple ejemplo aclaratorio sin carácter limitativo.

15

La Figura representa la vista en alzado de un envase flexible, provisto del tapón de que se trata antes de la apertura.

20

Como puede apreciarse, el envase se cierra en su parte superior por soldadura de sus paredes sobre un cuerpo lenticular (1), sobre cuya superficie convexa se levanta un cuerpo troncocónico (2) provisto en posición diametral de dos aletas semicirculares (3) y su extremo presenta un ensanchamiento (4).

25

El cuerpo (1-2) presenta una perforación ciega axial (5) y bajo las aletas semicirculares (3) tiene una zona de debilitamiento por la que se rompe el cuerpo (1) cuando se imprime a las aletas (3) un movimiento de giro en el sentido indicado por la flecha (6), quedando separado del conjunto a partir de la citada zona de debilitamiento.

30

Ahora bien, como existe la perforación (5), al separarse la parte superior, queda libre la salida del contenido a través de la misma, ya que su profundidad, desde la cara inferior del cuerpo lenticular (1), alcanza algo más que la zona de rotura.

35

Una vez que se ha extraído toda la cantidad de producto que se estime suficiente, podrá cerrarse de nuevo el envase introduciendo en el conducto de salida la parte superior del cuerpo (2), venciendo con el ensanchamiento (4) la natural elasticidad del conducto, por lo que el envase queda cerrado estancamente.

22 MAR 1960  
22 MAR



40

De lo expuesto se desprende que el cierre del envase, antes de iniciar su utilización es perfecto, y que una vez abierto puede cerrarse fácilmente sin necesitar de ningún complemento, como no lo precisa para la primera apertura, sin que esta disposición encarezca el envase, dada su sencillez y lo económico del material, ventajas que se unen a la novedad del mismo.

45

Mientras no se alteren sus principios fundamentales, podrá modificarse el ejemplo de realización descrito y representado, en detalles secundarios de materia, forma y dimensiones y, más especialmente, en los puramente decorativos, como el color, por ejemplo.

50

N O T A

EN RESUMEN: El Modelo de Utilidad que, por veinte años, se solicita para España y sus Colonias, ha de recaer sobre las siguientes reivindicaciones:

55

1ª.- " TAPON PERFECCIONADO PARA ENVASES FLEXIBLES " que se caracteriza porque el tubo que lo constituye, cerrado por soldadura en su extremo de carga en la forma usual, monta por el extremo opuesto sobre un cuerpo lenticular, al que se suelda, el cual se prolonga externamente en un tronco de cono que, diametralmente opuesta, tiene unas aletas semicirculares, bajo las cuales se presenta una zona de debilitamiento, de tal modo que, actuando sobre las aletas, se separan la parte lenticular y la troncocónica y como el conjunto presenta una perforación axial ciega, queda libre la salida del producto, que puede ser cerrada introduciendo en la misma el extremo ligeramente engruesado de la parte troncocónica, para lograr un cierre estanco.

60

65

70

2ª.- Por último, se reivindica como objeto sobre el que ha de recaer el Modelo de Utilidad que, por veinte años, se solicita para España y sus Colonias, -----

79653

-4-

22

22 MAR. 1960



p o r

" TAPON PERFECCIONADO PARA ENVASES FLEXIBLES "

75 Todo conforme queda expresado en la presente Memoria descriptiva que consta de cuatro hojas escritas a máquina por una sólo cara y planos que se acompañan.

Madrid, 22 MAR. 1960

P.A.,



79653

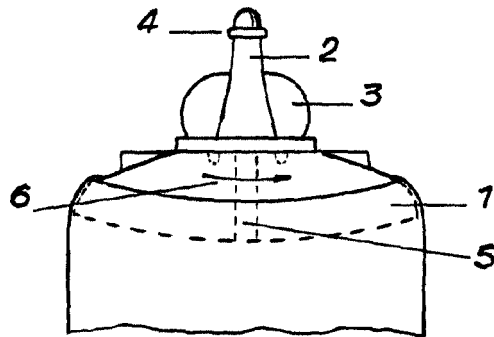

ESCALA VARIABLE  
MADRID, 22 MAR. 1960  
P.A.