

- 0047



79647

MODELO DE UTILIDAD

que por veinte años, para España y sus Posesiones, se solicita a favor de la Firma ALPINA KASE A.G., entidad suiza, residente en BURGDORF (SUIZA), Oberburgstrasse 12, por: "EMBALAJE CONSTITUIDO POR UNA HOJA BASE Y UNA HOJA DE RECUBRIMIENTO".

Memoria Descriptiva

Objeto de la presente invención es un embalaje, especialmente para queso en cajita, constituido por una hoja base y una hoja de recubrimiento, con por lo menos un organo para rasgar dispuesto en la hoja base con posibilidad de levantarlo del embalaje para rasgarlo, que según la presente invención difiere de los embalajes conocidos en el sentido de que el organo para rasgar está

5 constituido por una pestaña que forma una parte de la hoja base.

El plano presenta un ejemplo de realización del objeto de la invención, ilustrando:

10

Fig. 1 una vista en perspectiva del embalaje terminado,

79647¹⁹⁶⁰

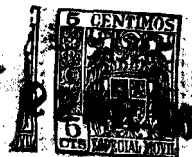

en forma de una ración de queso, y

Fig. 2 una proyección horizontal de la hoja base en estado plano.

15 En el plano es el 1 la hoja base que en estado plano tiene por lo menos aproximadamente una forma poligonal. Dicha hoja 1 tiene, en la figura 2 en el lado izquierdo, una parte 2 redondeada que se aparta de la forma poligonal. Al establecerse el embalaje, se pliega dicha hoja 1 por la línea de contorno 3 del embalaje pun-
20 teada en fig. 2 hacia arriba, originándose en las esquinas del contorno de la planta en forma de sectores las superposiciones 4,4' y 5, mientras que la pestaña 2 queda todavía libremente hacia arriba. Una vez introducido el queso blando, se coloca la hoja de recubrimiento 6, rebordeándose a continuación los bordes 7,8 y 9 y presandoles contra la hoja de recubrimiento 6. Con ello se pliega
25 la pestaña 2 por la línea 10 punteada en figura 2, sin unirse con la hoja de recubrimiento 6, sino que dista de la misma, formando así un organo para rasgar. Si se tira de la pestaña de rasgar, entonces se raja la pared lateral contigua, siendo así fácilmente posible quitar las otras partes del embalaje.

30 También puede imaginarse una forma de realización en dos que la hoja 1 tenga en los lados una pestaña para rasgar 2.

La invención tiene, en relación con otros embalajes que sirven para el mismo objeto, la ventaja de que el organo para rasgar es elaborado directamente al calarse la hoja base, no precisándose montar en una operación posterior. Al mismo tiempo se aprovecha mejor el material disminuyéndose los desechos y no encareciéndose en absoluto la disposición de las pestañas para rasgar el
35 embalaje.

-REIVINDICACIONES-

40 Se reivindica como de la propia y nueva invención la propiedad y explotación exclusiva de:

1.- Embalaje constituido por una hoja base y una hoja de recubrimi-

79647 220



45

ento con por lo menos un organo para rasgar dispuesto en la hoja base con capacidad de levantarlo del embalaje, con objeto de rasgarle, caracterizado porque el organo para rasgar del embalaje es una pestaña que forma de la hoja base.

2.- " EMBALAJE CONSTITUIDO POR UNA HOJA BASE Y UNA HOJA DE RECUBRIMIENTO".

Consta la presente memoria descriptiva de tres hojas numeradas y mecanografiadas en una sola cara a las que se acompañan un plano para su mejor comprensión.

MADRID, 22 MARZO DE 1.960-

Rodolfo de la Torre
p. p.



Fig.1

79647

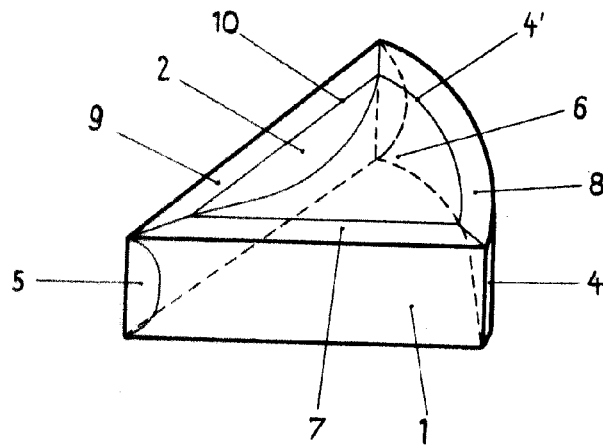
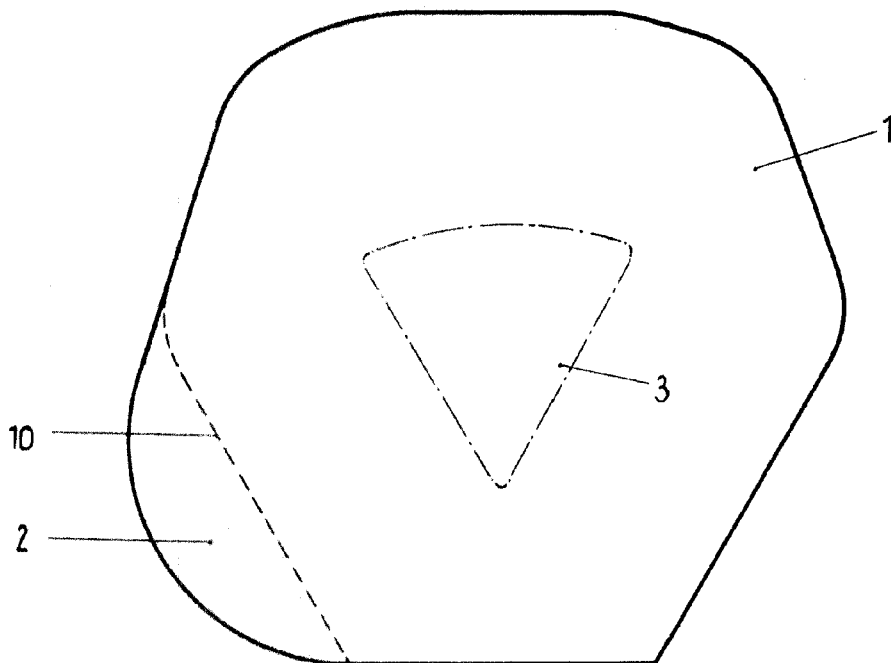

Fig.2



ESCALA VARIABLE

