



24

21M

79630

MEMORIA DESCRIPTIVA.

MODELO DE UTILIDAD.

PAIS : ESPAÑA.

DURACION : 20 AÑOS.

OBJETO : -SOPORTE DE FIJACION PARA
-MAQUINAS DE FOTOGRAFIAR-

A nombre de : DON PEDRO URIZAR ECHEVERRIA.

Residente en : EIBAR (Gipúzcoa).

Nacionalidad : ESPAÑOLA.

(N. U. 1.215, A-R).



Si algo se conoce como instrumento de fijación y apoyo para las máquinas fotográficas en la actualidad, es el ya conocido de todos propiamente llamado trípode, que tiene más bien aplicación entre los fotógrafos profesionales como industria, que para ser empleado por los principiantes y aficionados a esta sana y popular diversión como es el arte de sacar fotografías.

10.- Tiene pues por objeto esta solicitud obtener el certificado legal de la Propiedad Industrial para llevar a la práctica el soporte citado en lugar precedente, el cual consta de lo siguiente:

15.- Un cuerpo 1 alargado de sección cuadrada del que por una de sus plamos laterales parten perpendicularmente dos brazos paralelos 2 y 3 a modo de quijadas siendo roscado el de la parte inferior, en el cual va la espiga 4 que cursa su recorrido entre el espacio que le separa del otro superior, contra el que llega a amordazar bien el borde de una mesa, respaldo de silla u otro mueble similar que ofrezca algún saliente.

20.- En el extremo de la espiga y por el plano superior del brazo 3 lleva dos puas 5 y 6 que tienen por objeto la acomodación en ciertos lugares tales como en las ramas de los árboles o en otros puntos a los cuales no tienen acceso las máquinas ni sin el soporte, medios de fijación.

25.- Longitudinalmente en el plano inferior del cuerpo va aplicado el tornillo 7 formado con rosca mixta, cuyo extremo

21 MAR 1906



79630

21 MAR 1906

30.- tiene por misión penetrar en la madera, y por la otra superior se le ha provisto de una pieza cilíndrica escalonada 8 formada con una concavidad en la que se aloja la cabeza esférica 9 del dispositivo de empalme de la máquina fotográfica, a la que se le fija en la orientación que se desee merced a los tornillos de apriete 10 y 11.

Por las reducidas dimensiones de este soporte se hace portable en un bolsillo, ya que va en una cobertura envasada.

35.- En la única figura de que consta el presente plano puede apreciarse una de las infinitas orientaciones en que puede ser fijada la máquina fotográfica aún estando el soporte en la posición vertical sujetado como está en el borde de la mesa, tal como aparece trazado en puntos en el dibujo.

40.- Descrita suficientemente la naturaleza del invento y el modo de llevarlo a la práctica, se hace constar que las disposiciones anteriormente indicadas son susceptibles de modificaciones de detalle sin que por ello se altere la esencia del invento.

REIVINDICACIONES.

45.- 1ª.- Soporte de fijación para máquinas de fotografiar, caracterizado por un cuerpo del que por uno de sus planos laterales parten dos brazos paralelos a modo de quijadas, roscado el inferior, en el que una espiga tiene el recorrido entre el espacio que le separa del otro superior, contra el que llega a 50.- amordazarse el borde de una mesa, respaldo de silla u otro mueble similar que sea capaz de ofrecer algún saliente.

2ª.- Soporte de fijación para máquinas de fotografiar, según la reivindicación 1ª, caracterizado por estar formado el

21 MAR 1960
79630



55.- plano superior del brazo y la espiga, con unas púas que tienen por objeto la acomodación en ciertos lugares, tales como en las ramas de los árboles o en otros puntos a los cuales no tienen acceso las máquinas ni sin el soporte, medios de fijación.

60.- Soporte de fijación para máquinas de fotografiar, según reivindicaciones precedentes, caracterizado porque en el plano inferior del cuerpo lleva aplicado un tornillo formado con rosca mixta, cuyo extremo tiene por misión introducirse en la madera y por la otra superior se le ha provisto de una pieza giratoria en dicho cuerpo, de forma cilíndrica, eschlonada con una concavidad en la que va alojada la cabeza esférica del dispositivo de empalme de la máquina, la cual puede ser fijada en la orientación que se desee por medio de los tornillos de apriete señalados en el adjunto dibujo.

m 46.- "SOPORTE DE FIJACION PARA MAQUINAS DE FOTOGRAFIAR".

Madrid, 21 MAR. 1960

PEDRO URIZAR ECHEVERRIA.

P. U.

79830

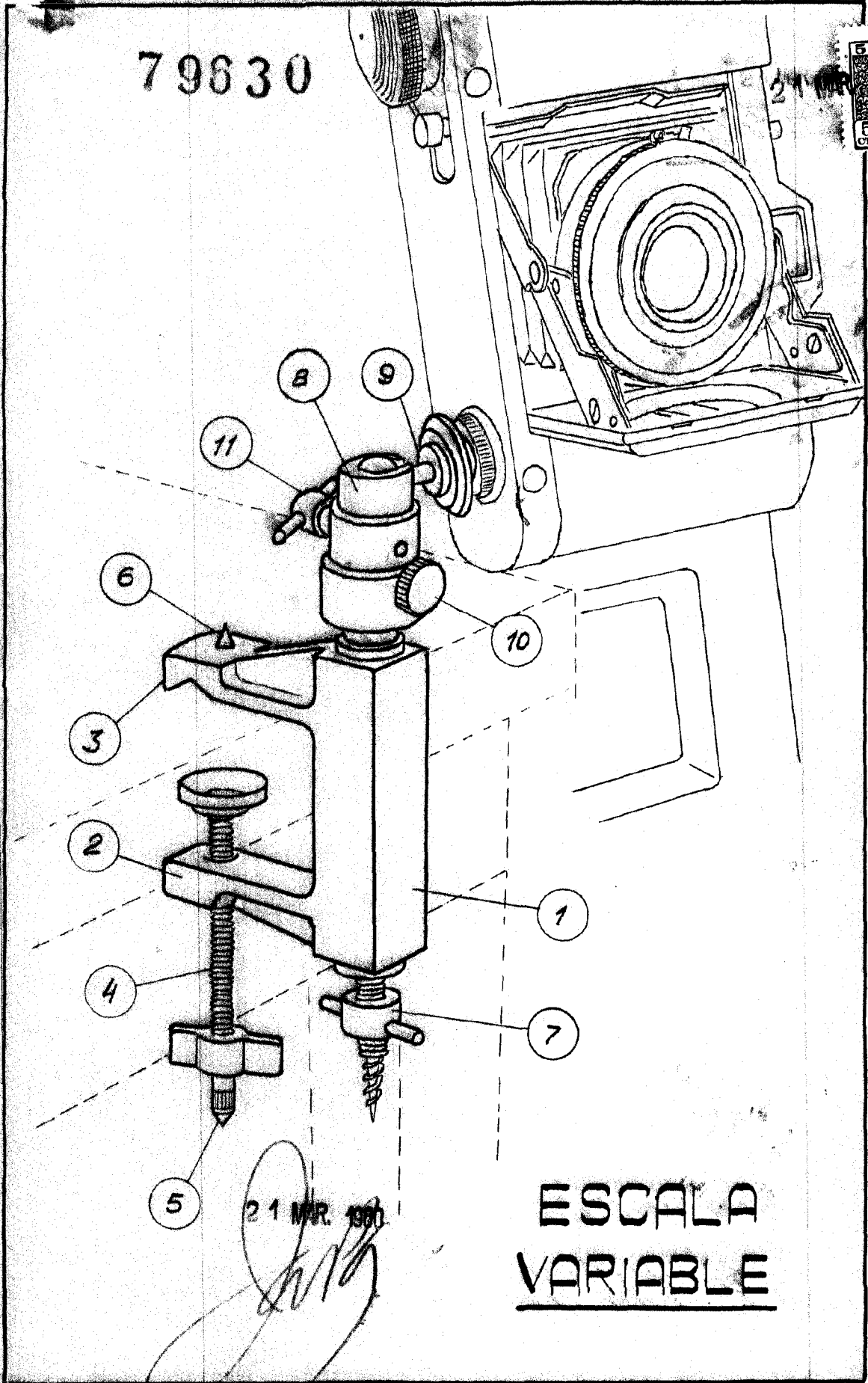

21 MAR. 1970

ESCALA
VARIABLE