





gomas periféricas que tienen las fajas normales y suprime el mal efecto causado por los corchetes que producen abultamientos y apariencias en los vestidos de telas finas.

10 b.- Evita asimismo la molestia derivada de que, en las fajas corrientes, al ser de una pieza todo, entra en la entrepierna.

15 c.- En las fajas corrientes, por la forma en que está cortado el delantero, tiene que bajar las nalgas, y además su uso es antihigiénico por no poderse cambiar la parte baja.

d.- Es ajustable a todas las medidas por su elasticidad.

20 La faja perfeccionada que se preconiza presenta un ajuste perfecto, una adaptabilidad total, una posibilidad de limpieza y recambio de la pieza puente entrepierna, un abrochado sin posibilidad de que los corchetes produzcan abultamientos y deformaciones y una conformación que imparte comodidad y aporta línea estilizada y elegante a la figura.

25 En el adjunto plano se ha representado una forma de ejecución del modelo de que se trata.

La figura 1 representa la faja vista por delante, y

La figura 2 la representa vista por detrás.

30 Como puede apreciarse la faja consta de un cuerpo compuesto por un delantero (1) fusiforme al que se adosan dos adyacentes (2) y (3), todos ellos no elásticos, llevando uno de los adyacentes una abertura condenable mediante un cierre cremallera (4) perfeccionando la unión mediante corchetes (5) que enganchan en hebillas (6) quedando este cierre recubierto por fuera por la pieza (3) y por dentro por una pieza pro-

35



79606

tectora (7).

40 A continuación de las piezas adyacentes van piezas elásticas (8) y (9) más anchas por abajo que por arriba y la faja se cierra por detrás con tejido no elástico conformado por cosido de tres piezas, una central (10) que se ensancha por abajo y dos laterales (11) y (12) que llevan pliegues (13) de conformación.

45 Este modelo lleve además, como característica muy importante, la pieza puente entrepierna (14) que evita que la faja se suba, siendo esta pieza amovible para su fácil lavado, a cuyo efecto posee ensanchamientos en sus extremos en los que van ojales en los que abrochan botones dispuestos en la parte inferior delantera y trasera de la faja.

50 El modelo en cuestión es realizable en cualesquiera tamaños y materiales adecuados, siendo susceptible de toda clase de modificaciones de detalle que no alteren su fundamento.

-:- N O T A -:-

55 Los puntos de invención propia y nueva que se presentan para que sean objeto de este modelo de utilidad, en España, por veinte años, son los siguientes:

60 1ª.- Faja perfeccionada, caracterizada porque consta de un cuerpo compuesto por un delantero fusiforme al que se adosan dos adyacentes de los que uno lleva una abertura cerrable con cierre cremallera y con enganches de corchetas que quedan cubiertas, por fuera, por la mencionada pieza, y, por dentro, por una pieza protectora, yendo a continuación de las piezas adyacentes otras de tejido elástico, más anchas por abajo que por arriba, cerrándose la faja por atrás por medio de tres piezas, una central estrecha

65

7960618



por arriba y ancha por abajo y otras dos laterales con rebajes de conformación.

2ª.-"FAJA PERFECCIONADA".

70

tal y como se ha descrito en la memoria que antecede, representado en el dibujo que se acompaña y para los fines que se han especificado.

Consta la presente memoria descriptiva de cuatro hojas escritas a máquina por una sola cara.

Madrid, 18 de Marzo de 1960

Escala variable

7 96 06

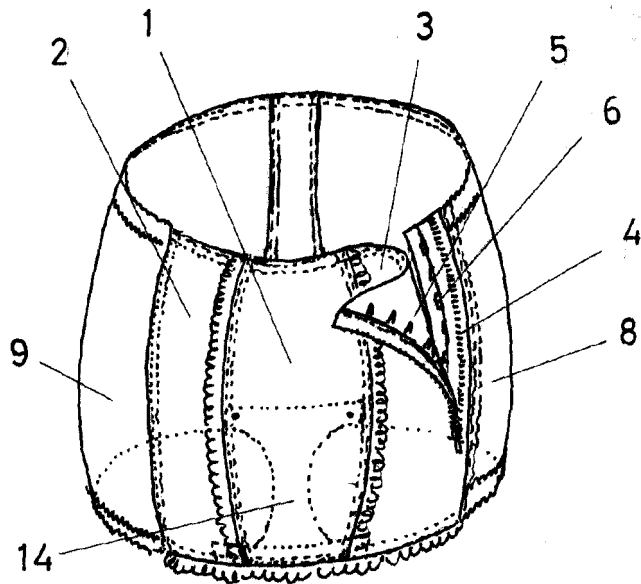

FIG. 1

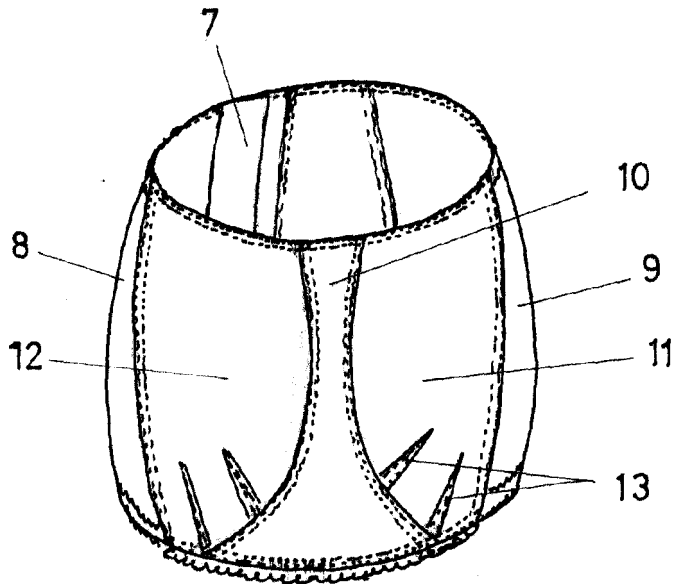

FIG. 2

*V. P. Soler*