

79595



17 MAR 1960

79595

MEMORIA DESCRIPTIVA

que se acompaña

a la solicitud de

un MODELO DE UTILIDAD por VEINTE AÑOS en ESPAÑA a favor
de

Don VILLAR VENTERO GARCIA, de nacionalidad española, resi
dente en Madrid, calle León nº 24,

por

"DISPOSITIVO LIJADOR PARA LA LIMPIEZA DE PLATINOS"

795 95



5.- La invención a que se refiere la presente memoria constituye una novedad industrial con características y ventajas que la hacen merecedora del privilegio de explotación exclusiva que por ella se solicita, de acuerdo con las prescripciones del vigente Estatuto sobre Propiedad Industrial, de 26 de Julio de 1929, texto refundido, publicado el 30 de Abril de 1930.

10.- La presente invención, se refiere, como su enunciado indica, a un dispositivo lijador para la limpieza de los platinos del Delco de los automóviles, que presenta innumerables ventajas por cuanto a su utilidad práctica respecta.

15.- Hasta la fecha, la limpieza de un órgano tan delicado, como son los platinos, se hacía por el propio conductor o usuario del automóvil, que al apreciar avería en los mismos, procedía a rasparlos con el rascador de una caja de cerillas, a los efectos de librarlos de la capa de suciedad que es motivo del defectuoso funcionamiento del dispositivo, al impedir el perfecto contacto de las superficies metálicas o platinos propiamente dichos.

20.- Esta manipulación antedicha, es más perjudicial que beneficiosa, ya que si bien y de momento se logra un mediano arreglo, la fina superficie de platino es rayada, siendo rebajado el metal de una manera irregular en su superficie dada la dificultad de manejo de un útil tan rudimentario, para un trabajo tan delicado y que tanta precisión requiere.

25.- En consecuencia, el dispositivo lijador a que se contrae el invento, viene a solventar, como ya se ha dicho, de una forma perfecta y sencilla al mismo tiempo, estos inconvenientes.

En los dibujos que se ilustra, a una mejor interpretación se ha representado el útil lijador en vista de perfil, habiéndose separado en un extremo las capas que lo componen para su mejor descripción.

30.- Está constituido esencialmente, por un cuerpo laminar central (1) de cartón prensado, sobre cuyas caras, hay adheridas dos láminas de ma

795 95



terial abrasivo, (2) y (3).

El cuerpo central (1) reúne condiciones de rigidez suficientes para facilitar el manejo del útil, a la vez que por sus condiciones de flexibilidad es muy apto para el manejo a que se destina.

5.-

A su vez, las lijas (2) y (3), son del tipo de las llamadas lijas al agua, y no rayan en absoluto, sino que pulen el metal.

10.-

El conjunto formado por estos tres elementos forma una especie de lima rectangular de caras planas y paralelas, y es totalmente apto para ser introducido entre los platinos enfrentados, los cuales y por su normal estructura, presionarán sobre las caras (2) y (3) del útil, bastando con movimiento de vaivén de la lija, para que las superficies de los platinos sean pulidas de una forma cómoda, y por igual, sin rayaduras ni desigualdades.

15.-

Por todo lo expuesto, y sin necesidad de mayores consideraciones que las ya expuestas, se comprenden las importantes ventajas que para todos los conductores, mecánicos y en general usuarios del automóvil, facilita esta invención.

20.-

Hecha la descripción precedente hemos de añadir que los detalles de realización de la idea expuesta pueden variar sin que por ello cambie la esencia de la invención que es la que se desprende de los párrafos que anteceden y la que se reivindica en la siguiente

NOTA

25.-

En resumen: El Modelo de Utilidad que se solicita recaerá sobre las reivindicaciones que siguen:

30.-

1º.-Dispositivo lijador para la limpieza de platinos, caracterizado porque está constituido esencialmente por un cuerpo laminar central que tiene al mismo tiempo características de rigidez y flexibilidad suficientes (cartón prensado), sobre cuyas caras se disponen adheridas, dos planchas de un material abrasivo constituido por unas láminas de lija al agua, formando el conjunto de los tres elementos un cuerpo rectangular alargado de superficies planas y paralelas.

79595



2.º Se reivindica por último como objeto sobre el que ha de recaer el Modelo de Utilidad que se solicita: "DISPOSITIVO LIJADOR PARA LA LIMPIEZA DE PLATINOS".

5.-

Todo conforme se describe y reivindica en la presente memoria, que consta de cuatro páginas mecanografiadas y dibujos que se acompañan.

Madrid, 17 Marzo 1960

ALFONSO UNGRIA

Alfonso Ungria

10.-

L



78595

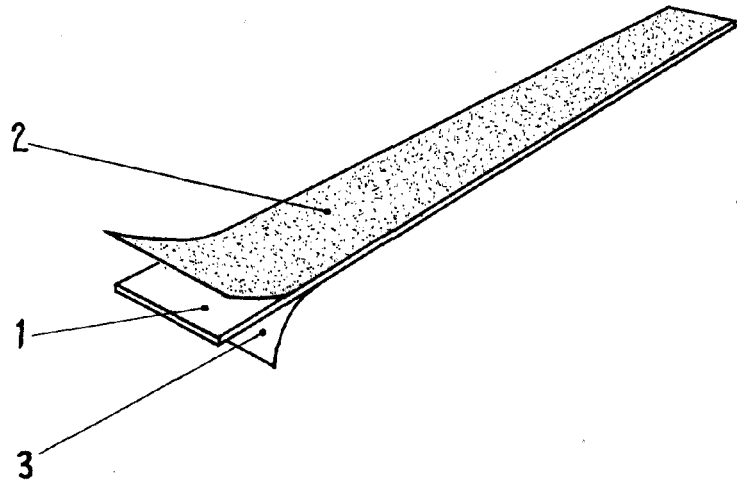

ESCALA VARIABLE
MADRID, 17 DE Marzo DE 1960
ALFONSO UNGRÍA