

79583

17 MAR 1930



79583

MODELO DE UTILIDAD

por veinte años

a favor de

Don Eloy ROLDAN CHAVES

de nacionalidad española

residente en Málaga. Sevilla 11.

P O R

"AMORTIGUADOR PARA VEHICULOS DE TRACCION MECANICA"

MEMORIA DESCRIPTIVA

Consiste el objeto del presente Modelo de Utilidad en un amortiguador para vehículos de tracción mecánica.

Hasta la fecha no se conoce en el mercado un amortiguador que reúna las condiciones que en sí, tiene el que es objeto de este Modelo de Utilidad por veinte años.

Para la mejor comprensión del objeto de este Modelo de Utilidad se acompaña un plano explicativo a título de ejemplo en el cual pueden apreciarse las características esenciales del mismo

17 MAR 1960



79583

apreciándose en la Figura A.

- 10 En -1- la camisa guardo polvo.
En -2- el cilindro donde se desliza el émbolo.
En -3- la cámara de aceite y protección de la camisa interior.
- En -4- el émbolo con cuatro orificios para válvulas.
- 15 En -5- retornos de goma sintética o materia adecuada.
En -6- las válvulas de expulsión son muelle flexible.
En -7- de la Fig. -B- las válvulas de compresión con resorte graduado según presión.
En -8- se aprecian las arandelas de sujeción de los re-
- 20 sortes.
En -9- se aprecia la válvula de entrada del aceite en la cámara interior.
En -10- se aprecian los orificios de entrada del líquido a la válvula -9-.
- 25 En la Fig. -B- se aprecia una vista de pájaro del émbolo con sus válvulas invertidas y un orificio para desahogo del líquido.
- Como se apreciará éste amortiguador hidráulico consta de Una camisa interior metálica donde se desliza el émbolo.
- 30 Tiene otra camisa exterior también metálica que sirve para protección y la primera y de la cámara de muelle.
Otra tercera camisa metálica también que sirve para guarda polvo y protección del amortiguador.
- El émbolo de duraluminio o materia adecuada, lleva dos
- 35 válvulas de expulsión accionadas por volas de acero comprimidas por resortes metálicos calculados según presión.
- El eje del amortiguador metálico tiene una válvula de presión en la parte donde enborna con el émbolo, también accionado por bolas y resortes de acero calculado, dicha vál-

17 MAR 1960



79583

40 la vá introducida en el interior del eje, y el mentado re-
sote vá según presión.

En la parte baja de la cámara, interior lleva una pieza
metálica y en el centro de dicha pieza vá introducida otra
cuarta válvula como las anteriores que sirve para dejar paso
45 o cierre al aceite en la camisa interior al bajar el émbolo,
la válvula se cierra con lo que se consigue que la cámara in-
terior queda saturada de aceite, y de ésta forma al iniciar
el émbolo la carrera de presión no encuentre ningún fallo,
consiguiéndose un funcionamiento perfecto.

50 La parte superior o sea el cierre del amortiguador lleva
una pieza metálica gemela a la anteriormente descrita con
un rebaje en el centro para introducir el retén. Esta pie-
za vá apimida con otra del mismo material que tiene en el
centro el rebaje que hace unión al retén y a ésta la oprima
55 una tuerca roscada a la camisa exterior.

En los extremos de las piezas que tiene el retén interior
vá un rebaje en el que lleva una arandela flexible que sirve
para retener el líquido de la cámara exterior.

60 En los extremos del amortiguador lleva unido unas piezas
bien con espárragos y tuercas o circulares según el tipo de
vehículo a que se cople éste amortiguador.

Descrito suficientemente el objeto del presente Modelo de
utilidad, solamente cabe hacerse constar que, podrá ser ob-
vieto de mejoras siempre y cuando no se altere la esencial-
65 dad del mismo, no invalidándole el cambio de forma ni los
materiales que emplear en su fabricación o realización.

REIVINDICACIONES
((

Reivindica el recurrente la propiedad y el derecho exclusivo
de fabricación en España y sus Dominios del objeto del pre-

17 MAR 1960

79563



70 presente Modelo de Utilidad por veinte años, caracterizado en las siguientes reivindicaciones:

1ª. Amortiguador para vehículos de tracción mecánica, caracterizado esencialmente por una camisa interior metálica por donde se desliza un émbolo y de otra camisa de las mismas características para protección de la primera y para la cámara de aceite, y otra tercera camisa que sirve para guarda polvo y protección del aparato amortiguador.

2ª. Amortiguador según reivindicación anterior, caracterizado esencialmente por un émbolo que lleva dos válvulas de expulsión accionadas por dos bolas metálicas comprimidas por resortes metálicos calculados según presión,

3ª. Amortiguador según reivindicaciones anteriores caracterizado esencialmente por un eje metálico que lleva una válvula de presión en la parte donde enborna con el émbolo, también accionada por bolas y resorte metálico calculado según presión, dicha válvula va introducida en el interior del eje,

4ª. Amortiguador según reivindicaciones anteriores, caracterizado esencialmente porque en la parte baja de la camisa interior lleva una pieza metálica y en el centro de dicha pieza va introducida una cuarta válvula como las anteriores que sirve para dar paso o cierre al aceite en el camisa interior.

5ª. Amortiguador según reivindicaciones anteriores, caracterizado esencialmente porque en la parte superior o sea el cierre del amortiguador lleva una pieza metálica gemela a la antes descrita con un rebaje en el centro para introducir el retén, ésta pieza va oprimida con otro del mismo material que tiene en el centro el rebaje que hace unión al retén y a ésta la oprime una tuerca roscada a la camisa



79583

exterior.

105 6ª. Amortiguador según reivindicaciones anteriores, caracterizado esencialmente porque los extremos de las piezas que tiene el retén interior vá un rebaje en el que se acopla una arandela elástica que sirve para la retención del líquido de la cámara exterior.

110 7ª. Amortiguador según reivindicaciones anteriores, caracterizado esencialmente porque en los extremos del amortiguador váan fijados las piezas para la fijación del mismo al vehículo.

8ª. Por "AMORTIGUADOR PARA VEHICULOS DE TRACCION MECANICA" Sean cuales fueren las circunstancias que concurren en la esencialidad del presente Modelo de Utilidad.

115 Consta éste Modelo de Utilidad de cinco hojas mecanografiadas por una sola cara, numeradas, foliadas y acompañadas de un plano explicativo a título de ejemplo.

Madrid diecisiete de marzo de 1.960

P.A.



Fig-A-

75583

Fig-B-H

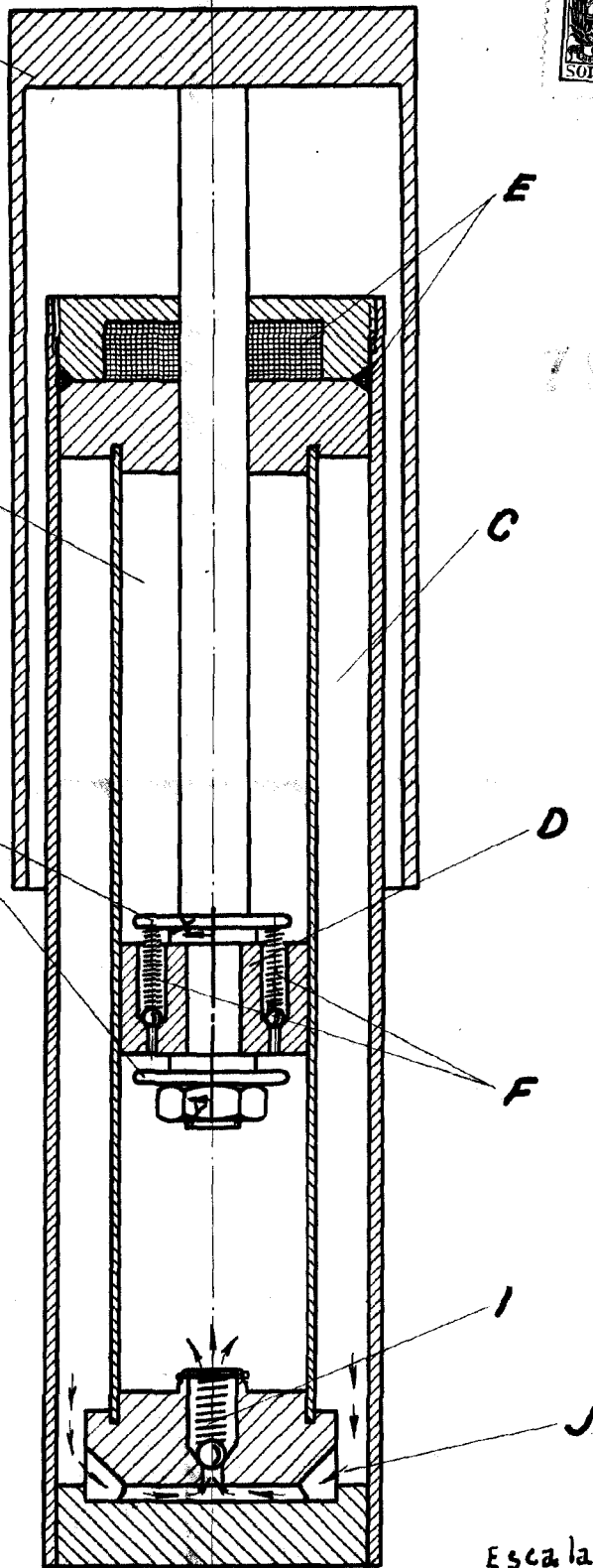
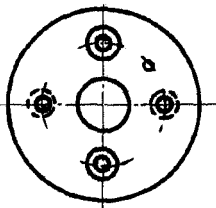
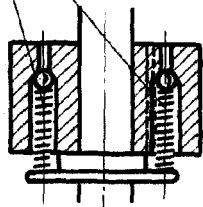

Escala variable
Madrid 17 Marzo 1960

P.A.
[Handwritten signature]