



79581

MEMORIA DESCRIPTIVA.

MODELO DE UTILIDAD.

P A I S : ESPAÑA.

DURACION : 20 AÑOS.

O B J E T O : *SACO-ENVASE PERFECCIONADO*.

A nombre de : DON AGUSTIN PASCUAL OVIEDO.

Residente en : VALENCIA, Padilla 10.

Nacionalidad : ESPAÑOLA.

(M.U. 1.210, P/O).

7958 1



- 5.- Tiene por objeto la presente solicitud, la protección en territorio español de un saco-envase perfeccionado, cuyas características le hacen merecedor del privilegio de Modelo de Utilidad, conforme y al amparo del vigente Estatuto Ley sobre Propiedad Industrial.
- 10.- Para cierta clase de envasado, principalmente productos de algún grueso, vienen usándose sacos-envase de rejilla, formados por hilos textiles entrecruzados de manera especial, que dan gran resistencia al envase así fabricado a la vez que ahorran materia prima al dejar gran espacio en hueco, con la consiguiente economía en el precio de coste.
- 15.- Precisamente, debido a la constitución de dichos envases, éstos quedan plegados en poco espacio, pero al ir a usarlos, no tienen consistencia, quedando arrugados, por lo que entorpecen su manejo al no adoptar inmediatamente de desplegados la forma característica de los mismos.
- 20.- Además, es difícil poner inscripciones, por otra parte tan necesarias en toda clase de envasado, ya que el modo de ponerlas hasta ahora es pegar o coser un papel de pequeño tamaño en las fibras del saco-envase, pero en estas clases de sacos-envase no agarran bien por la poca materia constitutiva de los mismos, y si lo hacen suelen
- 25.- poco tiempo.

79581



30.- Con objeto de evitar todos estos inconvenientes, se ha ideado el saco-envase objeto de la presente invención, que consiste en disponer de modo adecuado una tira transversal de tejido más tupido que el saco, de una altura determinada, que, a la vez que sirve de refuerzo, dando firmeza al saco al desplegar éste, permite pegar o coser con facilidad toda clase de inscripciones.

35.- El objeto de la presente invención está ilustrado, a título de ejemplo, en una forma de realización, en el adjunto dibujo, en cuya única figura se representa el saco-envase objeto de la presente invención.

A continuación se hará una detallada descripción del saco-envase perfeccionado que se desea proteger, con referencia a los dibujos indicados.

40.- Está constituido en detalle, por un saco-envase (1), formado por una tela rectangular de hilos entrecruzados, cuyos extremos se unen en una costura (2) por la parte lateral y por el fondo, yendo los bordes de la boca reforzados por costuras (3).

45.- En el centro y transversalmente, lleva una tira de tejido tupido (4) de altura aproximadamente igual a un tercio de la altura del saco, la cual va adherida a la tela por medio de unas costuras (6) en los bordes transversales y sus extremos coincidentes con los extremos laterales cosidos del saco-envase, llevando un doblez y un cosido (5), que aseguran la unión y posición en el saco-envase de dicha tira de tejido.

55.- Colocada como se ha descrito, debido a la tupidez de ella, podrá adherirse fácilmente cualquier clase de inscripción.

17 MAR 1960

7958 17



60.- Descrita suficientemente la naturaleza del invento y el modo de llevarlo a la práctica, se hace constar que, las disposiciones anteriormente indicadas son susceptibles de modificaciones, tanto de detalle como de materiales, sin que por ello se altere, cambie o modifique la esencialidad del objeto descrito.

REIVINDICACIONES.

65.- 1ª.- Saco-envase perfeccionado, caracterizado por haberse previsto sobre un saco-envase de rejilla una tira de un material similar más tupido que el saco, colocada transversalmente y de altura aproximadamente igual a un tercio de la altura del saco-envase, la cual va unida a éste por unas costuras en los bordes transversales, terminando sus extremos en uno de los laterales del saco-envase, consolidándose la unión por un dobles cosido en dicho lateral, permitiéndose de esta manera poner inscripciones en la tira, la cual sirva también para afirmar la estabilidad y consistencia del saco-envase al desplegarlo.

75.- 2ª.- "SACO-ENVASE PERFECCIONADO".

Madrid, 7 MAR. 1960
AGUSTIN PASCUAL OVIEDO.

P. E.

ESCALA VARIABLE

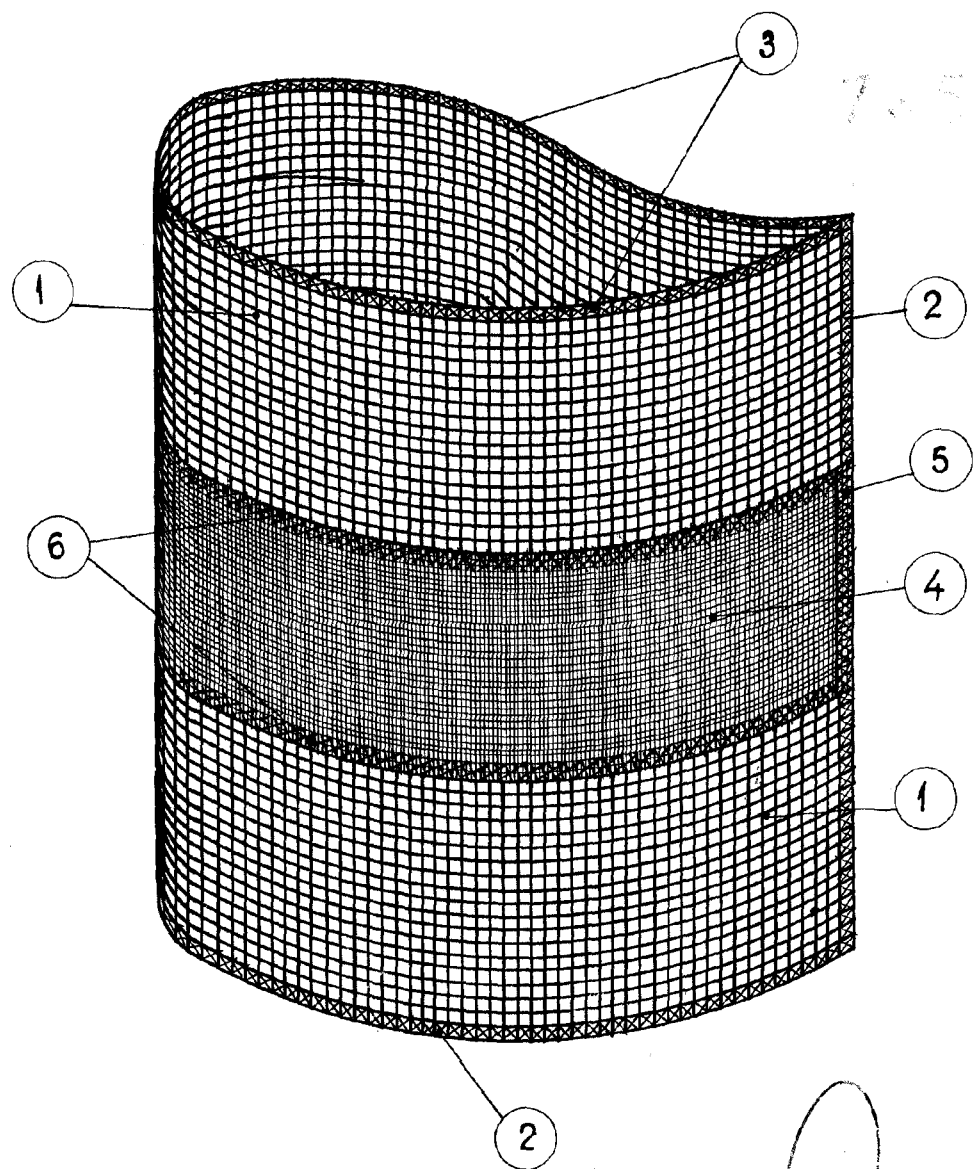

Madrid 7 MAR. 1960

P.A.