



79572

M O D E L O
D E
U T I L I D A D

para "DISPOSITIVO DE EQUIPO DE FOCO MULTIPLE PARA FOTOGRAFIA",
a favor de DON GASPAR MAMPEL FERNANDEZ, de nacionalidad espa-
ñola, con domicilio en Barcelona, Calle Canuda, nº 13.

MEMORIA DESCRIPTIVA

El presente modelo se refiere a un dispositivo de
equipo de foco múltiple para fotografía.

Es de gran utilidad para la toma de fotografías y vis-
tas cinematograficas poder disponer de todos los elementos ne-
cesarios de forma que sean desmontables para que ocupen poco
5. espacio, formando un equipo de fácil traslado, y que al propio
tiempo reunan la condición de poder facilmente tomar las vis-
tas desde cualquier punto y con la luz suficiente.

La invención objeto de este modelo, reúne en un equipo
10. facilmente transportable todos los elementos esenciales para

79572



una buena toma de fotografías, y en esencia consiste en un dispositivo de equipo en el que entran como elementos esenciales, un juego de focos, cada uno de los cuales comprende en el cuello de su campana un mango montado en juego basculante.

5. Este mango tiene en su extremo medios de fijación a los restantes elementos. Estos consisten en un brazo transversal tubular con extremos adecuados para fijar el mango, un juego de pinzas para fijar el mango en cualquier punto de los diversos elementos tubulares, un juego de bielas-antebrazo variable y orientable que se monta en los extremos del brazo transversal.

Este brazo por intermedio del mango puede montarse en un soporte de sobre mesa o bien sobre un trípode.

10. Con este equipo se puede, fijando los diferente elementos según convenga, tomar vistas con la luz suficiente y bien orientada, desde cualquier punto que interese.

Con el fin de facilitar la explicación, se acompaña a la presente memoria una lámina de dibujos en la que se ha representado un caso de realización, que se cita a título de ejemplo.

20. En el dibujo:

la figura 1, representa en perspectiva un foco montado con juego basculante al mango.

la figura 2, representa el brazo transversal.

25. la figura 3, representa un juego de bielas antebrazo.

la figura 4, representa un juego de focos montados por medio de pinza y de mango.

la figura 5, representa el foco montado en una base de sobre mesa.

30. la figura 6, representa los focos montados en los extremos de las bielas y sobre una base de sobre mesa.

79572



la figura 7, representa los focos montados en los extremos del brazo y en disposición de montarse sobre un trípode.

Como puede observarse en las figuras el equipo consta de un juego de focos, indicando uno de ellos en la figura 1.

5. Este foco está constituido por una campana parabólica 1 con cuello cilíndrico 2 provisto en su interior de un porta-lámparas. Del cuello sale el cordón eléctrico flexible 3 que partiendo del porta-lámparas interior se introduce en el mango 4 que vá provisto de un interruptor 5 y del que sale el cordón flexible colocándose una clavija 6 de enchufe en el otro extremo.

10.

El cuello de la campana del foco tiene fijadas dos aletas 7 las cuales se fijan por los otros dos extremos al mango con facilidad de movimiento basculante y con medios de fijación en cualquier posición determinada.

15.

El mango tiene en sus extremos medios de fijación adecuados para poderse fijar en los otros elementos que componen el equipo. Estos elementos son el brazo transversal 8, figura 2, que lleva en la parte central 9 medios de fijación del mango y al propio tiempo puede fijarse la cámara fotográfica. Los extremos del brazo 10 llevan medios de fijación del mango y también de los ante-brazos móviles 11 que se indican en la figura 3 que a su vez en los extremos llevan medios de fijación del mango.

20.

En la figura 4, se indica la fijación de uno de los focos 12 en un punto cualquiera de las partes tubulares de los elementos del equipo mediante una pinza 13 que consiste en una placa de dos piezas separables 14 y 15 que dejan entre sí un hueco del diámetro del tubo del elemento al que se quiera fijar fijándose mediante dos varillas roscadas y sendas tuercas de palomilla. La placa lleva asimismo medios para que pueda fijarse

25.

30.



7-572

cualquier elemento del equipo.

La figura 5, representa una de las formas de montaje de los focos sobre una base de sobre mesa 16.

5. La figura 6, esta indicada otra de las formas de disposición del equipo en la que se monta dos focos por mediación de los mangos correspondientes a los extremos de los ante-brazos y el brazo transversal sobre una base de sobre mesa.

10. La figura 7, representa otra de las formas de disposición del equipo en el que la cámara fotográfica vá montada en el centro del brazo con dos focos en los extremos del mismo y el conjunto sobre la columna de un trípode.

15. El modelo dentro de su esencialidad puede ser llevado a la práctica en otras formas de realización que difieran en detalle de la indicada a título de ejemplo en la descripción, a las cuales alcanzará igualmente la protección que se recaba. Podrá, pues, construirse en cualquier forma y tamaño, con los materiales más adecuados, por quedar todo ello comprendido en el espíritu de las reivindicaciones.

N O T A

20. Descrito el objeto y utilidad de la invención, lo que se declara como no divulgado ni practicado en España, comprende las siguientes reivindicaciones:

25. 1. Dispositivo de equipo de foco múltiple para fotografía, caracterizado por el hecho de comprender en combinación y como elementos esenciales, un juego de focos, independientes, cada uno de los cuales comprende en el cuello de su campana

79572



- un mango montado en juego basculante con respecto de dicho cuello, comprendiendo el mango en su extremo medios para fijación a los restantes elementos, que consisten en un brazo transversal con extremos adecuados para fijar el mango, un juego de pinzas para fijar este mango en un punto cualquiera de las partes tubulares de los elementos, una base de sobremesa con medios de retención del mango, un juego de dos bielas-antebrazo para sosten variable y orientable de los focos y un brazo auxiliar que sirve para relacionar el conjunto montado, ya sea sobre la base de sobremesa ya sobre un trípode normal.
- 5.
- 10.

2. Dispositivo de equipo de foco multiple para fotografía.

- Según se describe y reivindica en la presente memoria que consta de cinco páginas, foliadas y escritas a máquina por una sola de sus caras, acompañadas de una lámina de dibujos.
- 15.

Barcelona, para Madrid, a 8 de marzo de 1.960.

GASPAR MAMPEL FERNANDEZ.

p. a.

JAIMÉ ISERN

D. D.

G/pp.

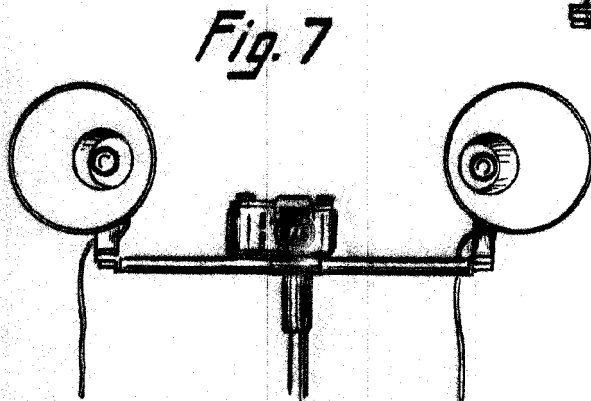
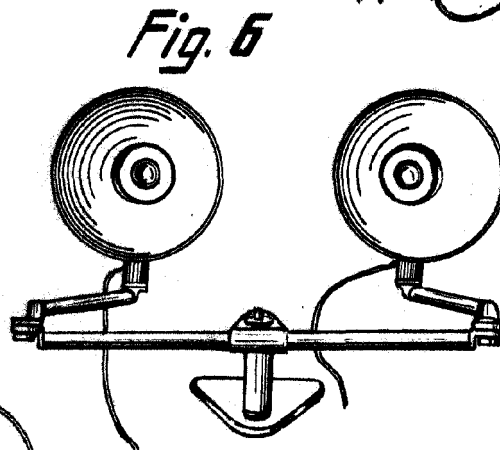
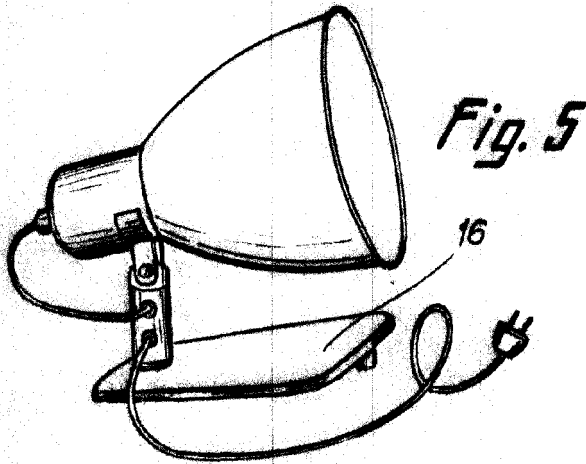
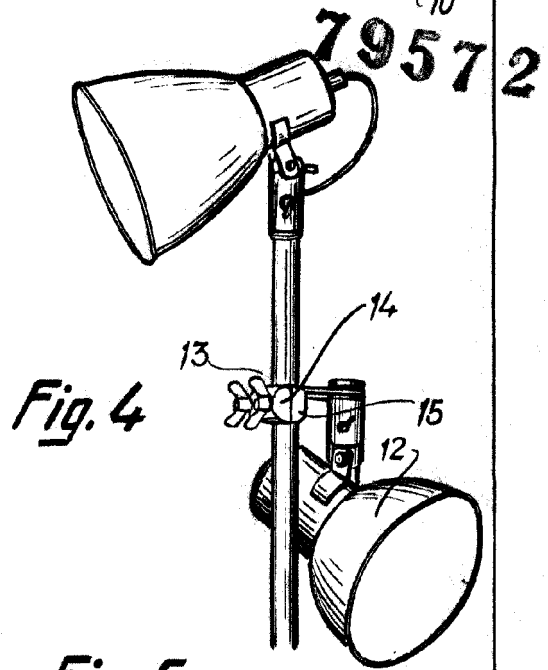
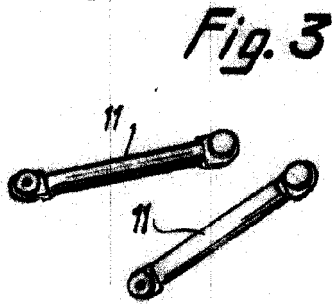
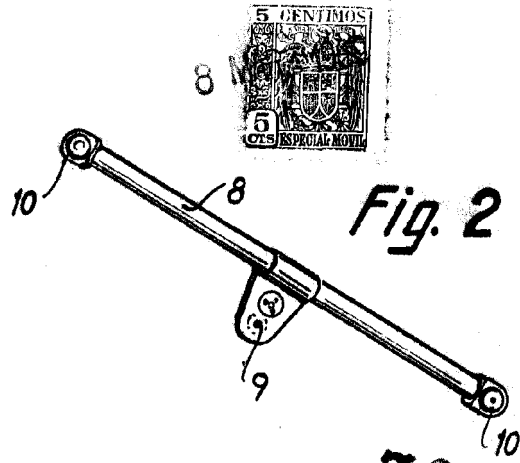
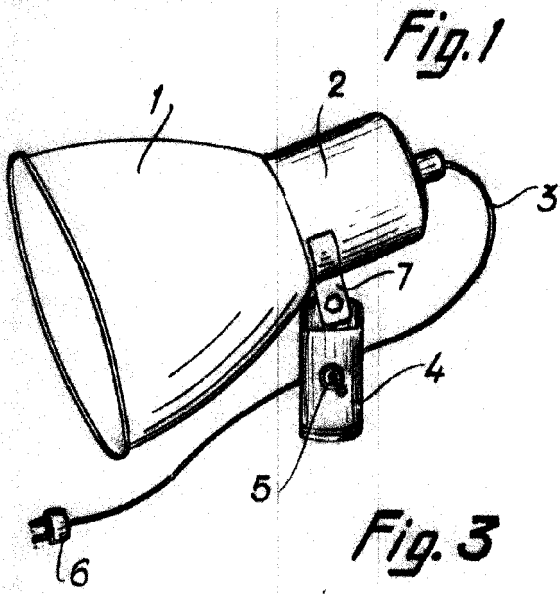

Madrid, 3 MAR. 1960

p.p. Jaime Isern