

4 MAR 19

7955 1

M O D E L O
D E
U T I L I D A D

a favor de GÉNEROS DE PUNTO MANILA, S.A., entidad española, domiciliada en Tarrasa (Barcelona), Calle San Lorenzo, 38, por "BRAGA-FAJA".

- . -

MEMORIA DESCRIPTIVA

La presente invención se refiere a una braga-faja de ingeniosa concepción que la hace más cómoda y de mejor adaptación que las conocidas hasta la fecha.

5. Para ello la braga en cuestión está constituida por tres piezas, una central que se extiende de la parte delantera a la parte posterior de la cintura pasando por la entrepierna, mientras que las dos restantes cubren las partes laterales. Estas secciones estarán confeccionadas con tejido formado por urdimbre y trama
10. con la particularidad que uno de estos elementos es-

73551

4 MAR



tará constituido por hilo elástico, y las piezas están dispuestas de tal suerte que el hilo elástico tome dirección longitudinal en la central y transversal en las dos restantes.

5. Como remate del conjunto se ha dotado a las partes correspondientes a la cinturilla y las bocas inferiores de una tirilla elástica aportando las correspondientes a estas últimas elementos de sustentación de los tirantes sujetadores de las medias.
10. Para la comprensión de lo expuesto, se acompaña un dibujo que presenta una vista en perspectiva del objeto de la invención, citado a título de ejemplo, no limitativo del alcance de la misma.

La braga-faja consta de tres piezas, una central -1- que descendiendo desde la cintura por la parte abdominal cubre la región de la entrepierna para rebatirse hacia la región glútea hasta la parte posterior de la cintura, y otras dos -2- que cubren las partes laterales. Estas secciones están confeccionadas con tejido formado por urdimbre y trama, con la particularidad de que uno de estos elementos estará constituido por hilo elástico que tomará en la pieza central una dirección longitudinal y en las laterales transversal.
20. Se ha dispuesto como límites de la prenda unas tiras elásticas, tanto en la parte correspondiente a la cintura -3- como la de las bocas inferiores -4-, estando dotadas estas últimas de elementos -5- que permiten la sustentación de los tirantes sujetadores de las me-
- 25.

4 MAR 19



79551

días.

- Se comprendera que serán completamente independien-
tes del objeto de la presente invención, los materiales
y sistemas de unión, mientras con ello no se altere la
esencialidad de la misma.
- 5.

7 . -

N O T A

Se reivindica como objeto del presente modelo
de utilidad:

1. Braga-faja, que se caracteriza por el hecho
de estar constituida por tres piezas, una central que
se extiende desde la parte delantera a la posterior de
la cintura pasando por la región de la entrepierna, y
las dos restantes que cubren las partes laterales, es-
tando dichas piezas confeccionadas con un tejido de
urdimbre y trama, uno de cuyos elementos está constitui-
do por hilo elástico, y dispuestas de manera que el hi-
lo elástico toma dirección longitudinal en la pieza
central, y transversal en las dos laterales.
- 10.
- 15.

2. Bragaefaja.

- La presente memoria consta de tres hojas folia-
das, escritas a máquina por una sola cara.
- 20.

Barcelona, a 4 de marzo de 1960.

GENEROS DE PUNTO MANILA, S.A.

p.a.



79551

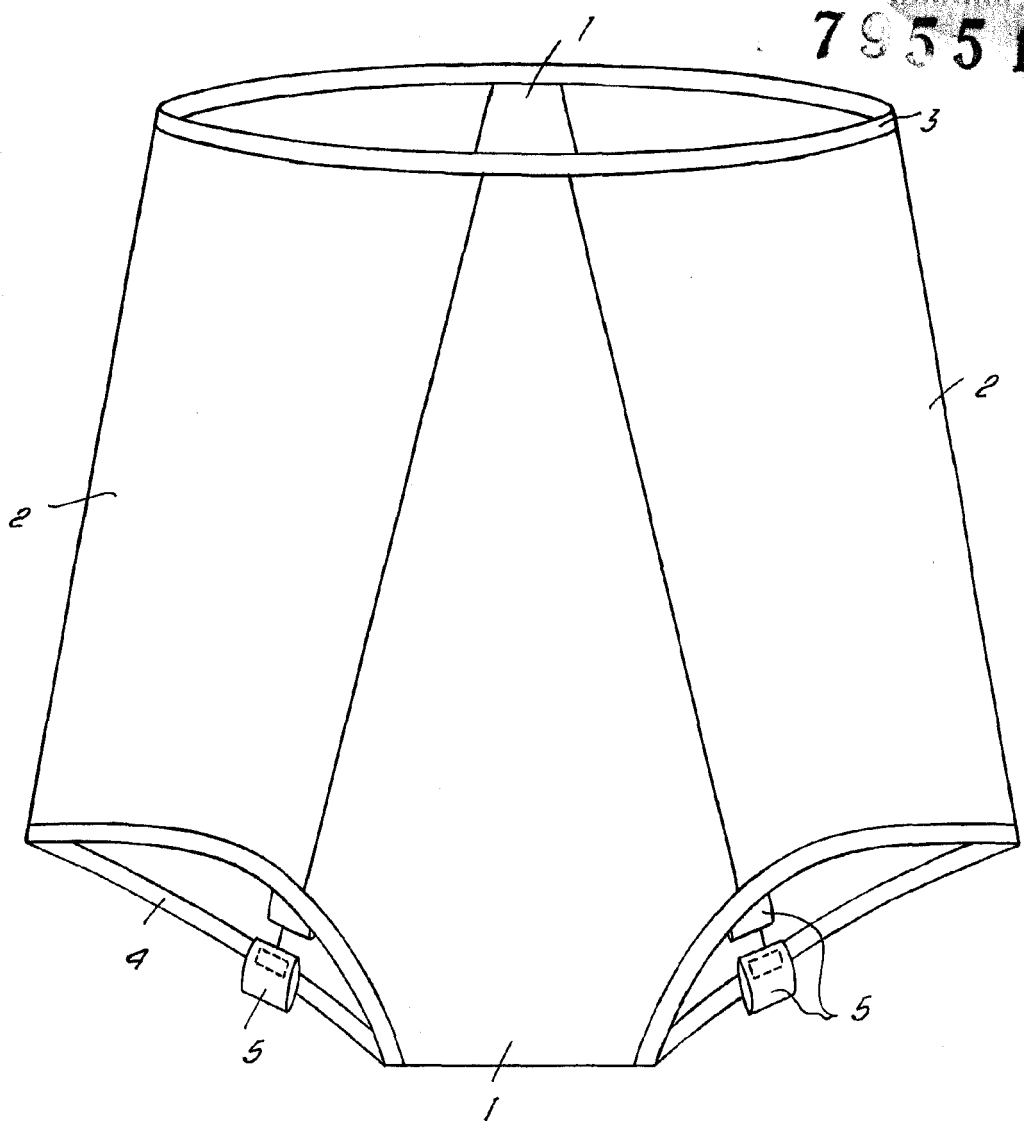

6711

Barcelona, 4 Marzo 1960
Generos de Punto Manila, S.A.

p.g.