

79541



79541

MODELO DE UTILIDAD

que por veinte años, para España y sus Posesiones, se solicita a favor de DON FRANCISCO AZNAR PERELIA, de nacionalidad española domiciliado en BARCELONA (ESPAÑA), calle Aragón, 52, por: "PERFIL PERFECCIONADO CON ACOPIAMIENTO PARA CINTA ORNAMENTAL CAMBIABLE".

-Memoria Descriptiva-

La presente solicitud tiene por objeto garantizar la propiedad y explotación exclusiva en territorio español, de un perfil cuya característica especial radica en que merced a dos canales paralelas, puede montarse a presión una cinta metálica ornamentadora susceptible de recambio y que cubre al mismo tiempo las cabezas de los tornillos o clavos utilizados para fijar la pieza, obteniéndose de este modo una estética perfecta.

La hoja de planos que ilustra esta memoria, refleja en su figura 1ª la sección de los elementos que establecen la disposición del perfil, mientras la figura 2ª representa en cor

75541

15 MAR 1960



te el montaje del mismo.

15

Este perfil que puede fabricarse en material plástico o cualquier otro adecuado, comprende dos piezas, una que constituye la base o soporte A) provisto longitudinalmente en sus aristas con sendos rebordes B) paralelos que en relación con la superficie del fondo forman otras tantas guías donde encajan a presión los bordes de una cinta o cintillo metálico D) para ornamentación, la cual oculta al mismo tiempo las cavidades C) equidistantes en que se alojan las cabezas de los tornillos destinados a fijar el perfil en la superficie donde se aplique.

20

Aparte de las ventajas que se derivan de este tipo de perfil, tanto en su aspecto económico al facilitar su montaje como por la facil incorporación del elemento que tapa los puntos de fijación, hay que tener en cuenta el beneficio que supone poder intercambiar las cintas ornamentales de acuerdo con la decoración del medio en que se adopte.

25

Descrita la naturaleza y objeto del presente modelo de utilidad, se declara que los puntos cuya protección se solicita por veinte años en España, están comprendidos en las siguientes:

30

-REIVINDICACIONES-

35

1ª.- Perfil perfeccionado con acoplamiento para cinta ornamental cambiabile, que se caracteriza porque sus aristas longitudinales llevan sendos rebordes paralelos, que en relación con el fondo forman otras tantas canales para encajar a presión los respectivos bordes de una cinta ornamentadora, la cual, simultáneamente, oculta las cavidades equidistantes en que asientan sus cabezas los tornillos o clavos que fijan el conjunto.

2ª.- "PERFIL PERFECCIONADO CON ACOPLAMIENTO PARA CINTA ORNAMENTAL CAMBIABLE".

Consta la presente memoria descriptiva de dos hojas numeradas y mecanografiadas por una sola cara a las que se acompaña un plano para su mejor comprensión.

MADRID, 15 Marzo de 1.960.

[Handwritten signature]
D. J. P. de la Torre



79541

Fig. 1^a

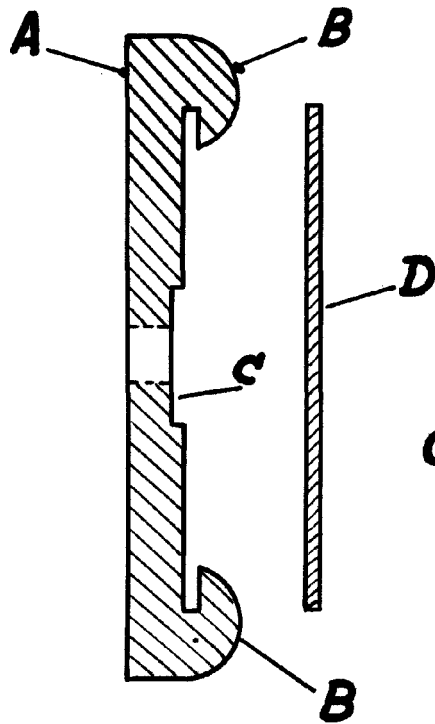
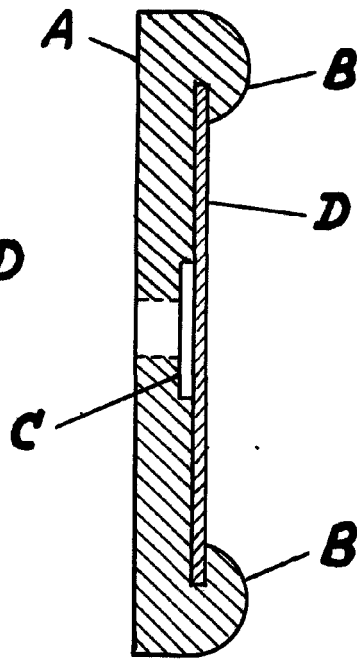

Fig. 2^a



ESCALA VARIABLE

Madrid, Marzo 1960

Felipe de la Torre