

79440

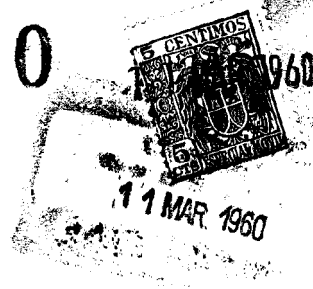

79440

MODELO DE UTILIDAD

que por veinte años, para España y sus posesiones, se solicita a favor de Don ELIAS HARO García de nacionalidad española, domiciliado en Madrid (España), Sanz Raso, 53, por: "TAPON DE PRESION"

Memoria descriptiva

La presente Memoria se refiere, como su enunciado indica, a un tapón de presión especialmente adecuado para el cierre de botellas que contengan líquidos espumosos sometidos a una determinada presión.

5

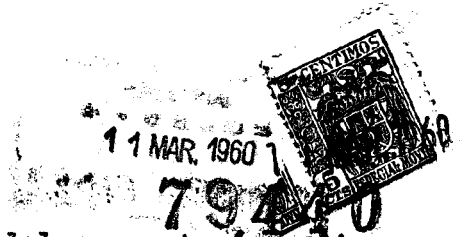

La esencialidad del nuevo tapón radica
en la disposición del mismo por una ventosa interior que penetra en la embocadura de la botella y que precisamente por la presión existente en el interior de ella, hace que este suplemento del tapón se dilate para adherirse firmemente a las mismas paredes de la embocadura, viéndose reforzada esta acción por un doble cierre de forma de la pared interior del faldón externo del tapón que rodea la embocadura exteriormente.

El objeto que se persigue con la construcción del tapón que se preconiza, consiste esencialmente en el abaratamiento de la operación de tapados en las botellas, ya que este tapón se realiza en un material económico, tal como plástico semirígido, y susceptible de ser obtenido en grandes series por inyectado, operación que resulta muy económica viéndose acentuada esta ventaja por el hecho de que el cerrado se efectúa sin necesidad del empleo de máquinas especiales rebordeadoras etc.

Para la mejor comprensión de cuanto antecede, se acompaña una hoja de planos, en los que se representa, esquemáticamente, el nuevo tapón de presión y el cual a continuación y con

11 MAR. 1960

79440

referencia a los mismos dibujos, se describe detalladamente.

En la figura primera una vista en planta que muestra el interior del tapón.

35

La figura segunda representa un corte diametral del alzado del mismo tapón, colocado en una botella.

40

Según queda representado, con (1) se designa la embocadura de la botella en tanto que (2) es la parte superior plana del tapón que dispone de un faldón (13) envolvente de la embocadura de la botella, existiendo en este faldón e inferiormente un realce de sección redondeada (4) que se sujeta en la voluta final (5) de la misma embocadura.

45

50

En la parte central se presenta otra faldón (6) de un diámetro exterior correspondiente al interior de la embocadura en la que hace penetrar y que presenta la particularidad de tener su extremidad inferior biselada tal como se indica con la marca (7) con el objeto de aumentar la adaptabilidad de este cierre a la embocadura.

55

Descrita suficientemente la naturaleza y objeto de la presente invención, se hace constar que el privilegio de concesión del Modelo de

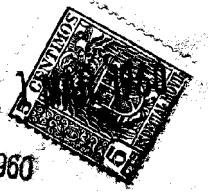

11 MAR 1960

79440

utilidad que se solicita, deberá recaer sobre
TAPON DE PRESION de acuerdo con las caracterís-
ticas esenciales de las siguientes



79440

REVINDICACIONES

60 1ª.- "TAPON DE PRESION", esencialmente ca-
 racterizado por estar realizado por moldeo en
 una sola pieza de material semirígido de forma
 tal que se logra una superficie exterior plana su-
 periormente y disponiéndose por la parte intema
 de esta misma superficie un faldón circular de
 diámetro igual al interno de la embocadura de la
 botella a cerrar, siendo la extremidad de este
 65 faldón biselada en todo su perímetro con la angu-
 lación en la pared exterior del mismo.

70 2ª.- "TAPON DE PRESION", según la reivindica-
 ción anterior y caracterizado porque en la parte
 inferior del mismo existe un segundo faldón ci-
 líndrico de diámetro interior igual al exterior
 de la embocadura, con la particularidad de que es-
 te faldón dispone en la parte inferior e intema
 de un realce tórico que penetra en la embocadu-
 ra por debajo de la voluta final de la misma.

75 3ª.- "TAPON DE PRESION"
 Según queda sustancialmente descrito y rei-
 vindicado en la presente Memoria Descriptiva que
 consta de cinco hojas foliadas y mecanografiadas
 por una sola cara a la que se acompaña una hoja
 de planos para su mejor comprensión.

Madrid, 11 MAR. 1960
 CARLOS BALLESTERO
 P.P.

1 MAR 1960



1960

79440

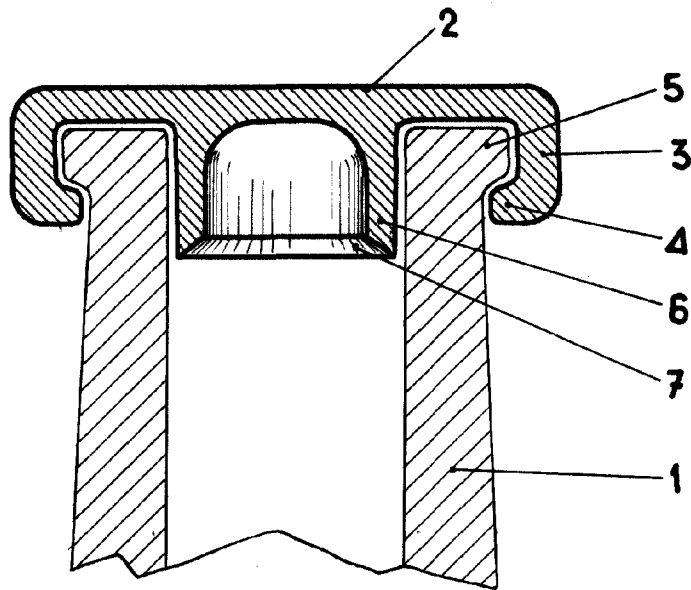
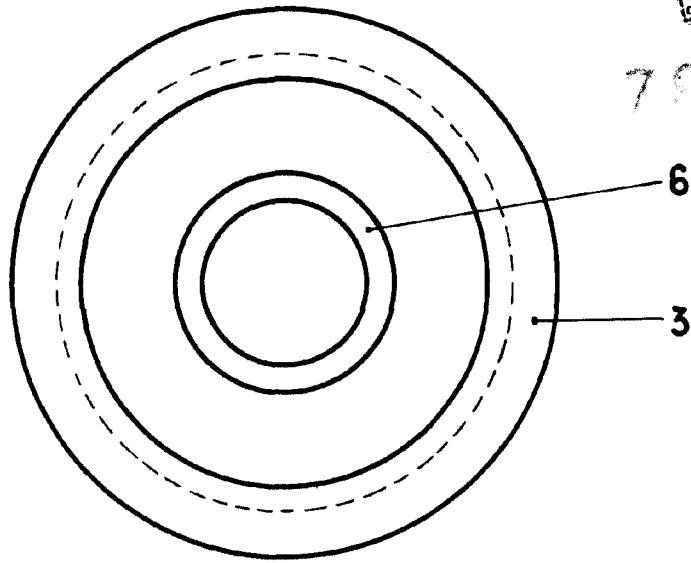

ESCALA VARIABLE

Madrid, 1 MAR 1960
CARLOS BALLESTERO
P.P.