

27 FEB



79384

M O D E L O  
D E  
U T I L I D A D

a favor de Don RICARDO SCHAEFER SERRA, de nacionalidad alemana, residente en Barcelona, calle Avi6n Plus Ultra, 13-15, 1ª, 2ª, por "SOPORTE PARA LA FORMACION DE TOALLEROS".

- . -

MEMORIA DESCRIPTIVA

La presente invenci6n se refiere a un soporte para la formaci6n de toalleros, el cual, por si mismo o combinado con otro --formando paraja con 6l y con ayuda de una barra--, constituye un toallero atractivo y ligero, de realizaci6n sencilla y f6cil colocaci6n.

5. El soporte indicado consiste esencialmente en una base de contorno adecuado, de cuya zona central parte, con perfil apropiado, un corto brazo hueco. Este presenta en su extremo, en sentido transversal, un taladro con cortos rebordes axiales, en los cuales es

10.

27 FEB



79384

5. susceptible de ser fijada una anilla abierta. Dicha anilla está provista en sus extremos de sendas cabezas, acoplables en el taladro, las cuales presentan en su contorno nervios longitudinales y están provistas en sus caras enfrentables de espiga y vaciado acoplables que aseguran la continuidad del contorno, así como de rebordes posteriores que limitan su penetración en el taladro.

10. Para la mejor comprensión de cuanto se indica en la presente memoria descriptiva se acompaña un dibujo en el que, tan sólo a título de ejemplo, se representa un caso práctico de realización de un soporte de características iguales al del objeto de la invención.

15. En dicho dibujo la figura 1 muestra una vista en perspectiva, con la anilla fuera de su alojamiento; la figura 2 una vista según una sección longitudinal, estando la anilla montada sobre el brazo; la figura 3 una sección convencional parcial, del extremo del brazo con la anilla acoplada a él; y por último en la figura 4 se observa una vista en perspectiva de un toallero formado con dos soportes iguales al del objeto de la invención, y una barra recta usual.

20. El aludido soporte está constituido por una placa base -1-, con reborde periférico -2-, de forma alargada, y que puede estar dotado de los medios más adecuados para su montaje, de cuya zona central anterior parte un corto brazo -3-, hueco, de sección rec-

27 FEB



79384

tangular y perfil arqueado dirigido hacia la parte superior, cuyo brazo presenta en su extremo un taladro transversal -4- cuyas bocas presentan unos rebordes -5- que sobresalen escasamente de los lados del brazo. En

5. dicho taladro -4- es susceptible de ser montada una anilla abierta -6-, cuyos extremos están provistos de sendas cabezas -7- y -8-, con nervios longitudinales -9- en su contorno y valona circular -10- en su arranque. La cabeza -7- está dotada axialmente de una espiga -11- ,

10. a la que corresponde, en la -8-, un vaciado -12-, de sección apropiada a ella.

Como se deduce de la descripción hecha y por la observación del dibujo, el soporte objeto de la invención es susceptible de ser empleado con la anilla descrita, para constituir por si mismo un toallero, como

15. se representa en las figuras 1 y 2, o bien formando pareja con otro igual, separados a distancia adecuada, como se representa en la figura 4, con la ayuda de una barra -13- cuyos extremos se acoplan en los taladros -4-, previo retiro de las anillas -6- por desacoplamiento elástico de sus cabezas -7- y -8-.

20.

Se comprende que serán independientes del objeto de la invención los materiales empleados en el soporte, así como la forma y dimensiones, tanto absolutas como relativas, del mismo, procedimiento empleado

25. para su obtención y, en general, todo cuanto no afecte a su esencialidad.

27 FEB



79384

N O T A

Se reivindica como objeto del presente modelo de utilidad:

5. 1. Soporte para la formación de toalleros, que se caracteriza por estar constituido por una base de contorno adecuado, provista de medios de montaje y de la que parte hacia arriba un brazo hueco de longitud y perfil conveniente, en cuyo extremo existe transversalmente un taladro pasante en el que es susceptible de ser fijada una anilla abierta, y dotada de cierta elasticidad, cuyos extremos llevan previstas sendas cabezas, acoplables por ambos lados del taladro.
10. 2. Soporte para la formación de toalleros, según la reivindicación 1, que se caracteriza porque las cabezas de la anilla presentan en su contorno nervios longitudinales y una valona de tope con las bocas del taladro, estando sus caras enfrentables provistas de espiga y vaciado, respectivamente, acoplables entre sí.
15. 3. Soporte para la formación de toalleros, según la reivindicación 1, que se caracteriza por el hecho de que la anilla es desmontable como consecuencia de su elasticidad de modo que el soporte queda apto para sostener, junto con otro, una barra recta igual.
20. 4. Soporte para la formación de toalleros.
25. Todo ello según queda descrito y reivindicado



27 FEB.

79384

en la presente memoria descriptiva, que consta de cinco  
hojas foliadas, escritas a máquina por una sola cara.

Barcelona, a 27 de febrero de 1960.

Ricardo SCHAEFER SERRA

I. PONTI

p.a.

p.p.

79384

Fig. 1

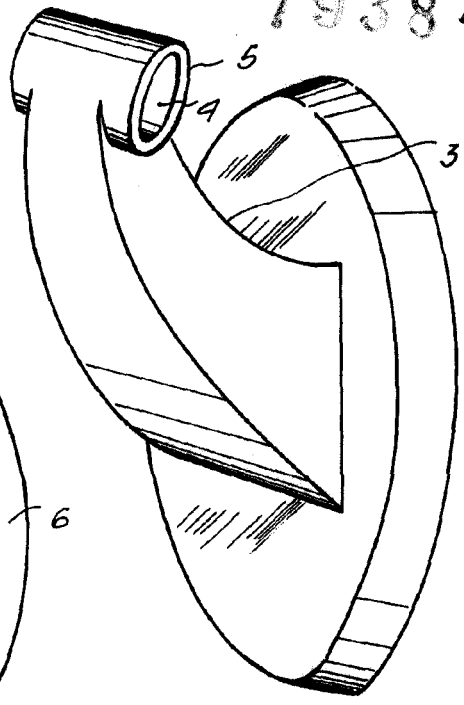
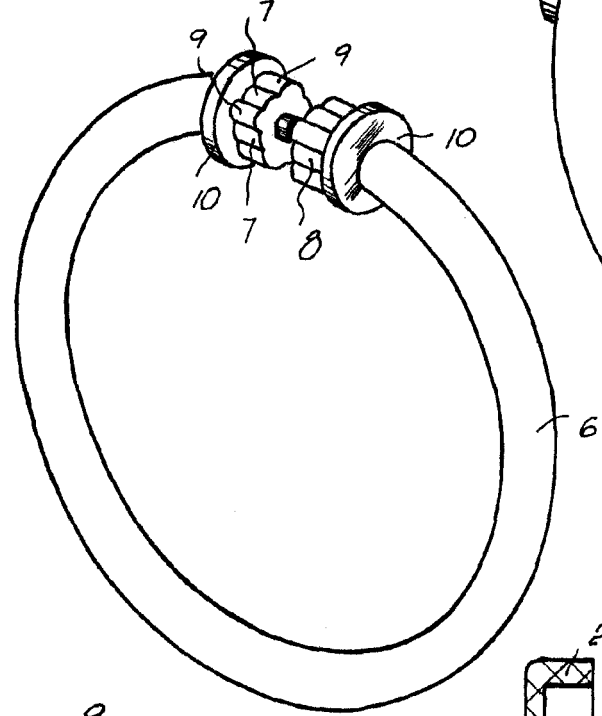
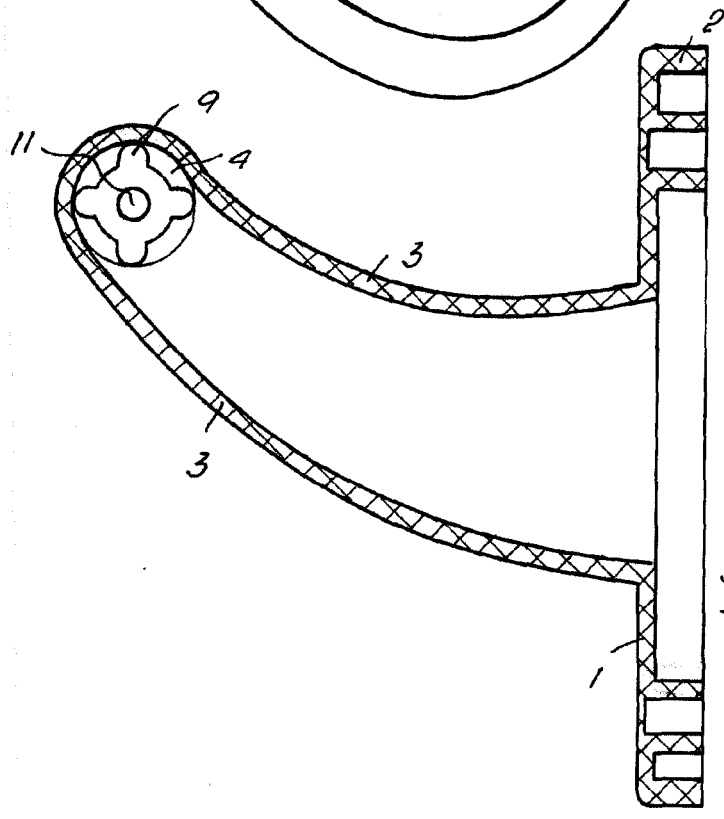

Fig. 2



Barcelona, 27 Febrero 1960  
 Ricardo Schaefer Serra  
 P. A. L. PONTI  
 P. P.

27 FEB. 1960  
 5 CENTIMOS  
 6 OTS ESPECIAL MOVIL

6699

79384

Fig. 3

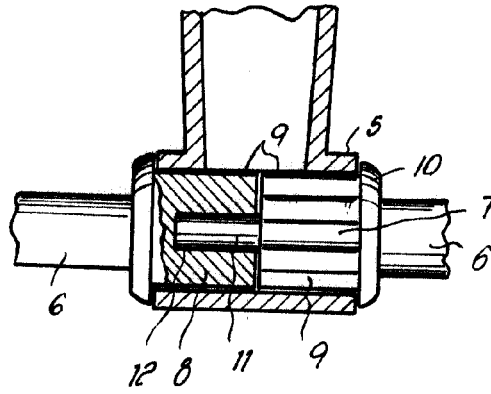
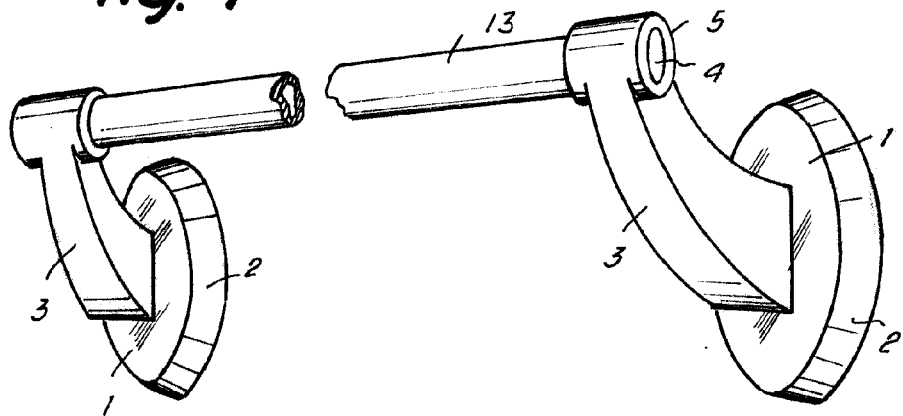

Fig. 4



Barcelona, 27 Febrero 1960  
 Ricardo Schaefer Serra  
 r. a.

6694

27 FEB

