

79350

79350

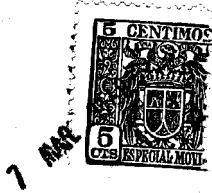

7 MAR 1960

MEMORIA DESCRPTIVA

Correspondiente a un MODELO DE UTILIDAD cuyo registro se solicita por veinte años.

A favor de

D. Victor Manuel Ruiz Moreno García Cuevas, de nacionalidad española.

Residente en MADRID.-Alcalá, 147

por :

"TAPON PERFECCIONADO"

79350



La presente memoria descriptiva tiene por objeto en la declaración del objeto sobre que ha de recaer el privilegio de explotación industrial y comercial exclusiva en el territorio nacional de un Modelo de Utilidad, conforme a la legislación

5.- vigente en materia de Propiedad Industrial que, según expresa el enunciado, trata de un tapón perfeccionado para recipientes que presenta una envolvente cuyo borde actúa como doble cierre, constituyendo una cámara que rodea la embocadura del envase.

10.- Este tapón va especialmente indicado para los envases de productos de perfumería, tocador, farmacéuticos, lociones, etc., y en general en todos aquellos productos que requieran una presentación cuidada y un cierre fácilmente manejable y eficaz.

15.- En este cierre se combinan, debido a su especial forma, dos propiedades que le hacen muy superior a los cierres actualmente en uso. Una de estas se refiere a su fácil manejo por el usuario, al presentar un perímetro exterior mucho mayor que en los tipos corrientes, lo que proporciona mayor comodidad en la apertura y cierre. Otras ventajas se derivan del hecho de poseer la cámara originada por la envolvente. En esta cámara pueden alojarse la hoja de información o prospecto para el uso del contenido, propiedades, aplicaciones, etc., etc., de esta forma se evita tener que pegar etiquetas en el envase. En la superficie exterior de dicha envolvente puede emplearse por su dimensión para marcar el nombre o marca del producto y otras referencias.

20.- Por otra parte considerando este tapón en el aspecto estético pueden fácilmente apreciarse en el múltiples posibilidades en cuanto a variación exterior de forma que lo hacen aplicable a cualquier tipo de envase, armonizando con el estilo de estos y enriqueciendo notablemente su presentación.

25.- Con el fin de facilitar la interpretación más exacta del



objeto sobre que ha de recaer el presente privilegio, en el plano adjunto complementario de la presente exposición, se representa una forma práctica para la realización industrial y únicamente a título de ejemplo y, por consiguiente, sin carácter exhaustivo sino meramente informativo.

35.-

En este plano:

Fig. 1ª, sección del tapón.

40.-

Fig. 2ª, vista exterior del tapón aplicado a un envase.

Fig. 3ª, vista por la parte interna.

En las expresadas figuras, las referencias corresponden:

(1).-Envolvente lateral.

(2).-Cierre interno.

45.-

(3).-Envase.

(4).-Cierre exterior.

El tapón, como puede apreciarse en las figuras adjuntas, está constituido por una sola pieza, preferentemente de materia plástica. En su forma se distingue, la envolvente exterior (1), cilíndrica y cerrada por la parte superior.

50.-

Esta envolvente contiene al cierre interior (2) formado como prolongación de la cara interior de la parte superior de ésta. El cierre (2) es cilíndrico y presenta su interior roscado para su acoplamiento a la embocadura del envase, siendo su posición concéntrica con la envolvente (1).

55.-

Como se ve claramente en la figura 1ª, el tapón se ajusta al envase (3) efectuando el cierre en dos lugares distintos. El primero, con el cierre interior (2) al roscar este en la forma usual en la embocadura del envase y el segundo al apoyarse en todo su perímetro el borde de la envolvente sobre el propio envase según (4).

60.-

Este segundo cierre, además de actuar como refuerzo del primero, crea una cámara alrededor del cuello del envase que puede emplearse como alojamiento suplementario simplemente, o

79350

7 MAR. 1960



65.- bien dotándole una tapa en forma de corona circular que se alojará en el interior y fijaría por un medio apropiado, prolongando incluso, si fuera preciso el cierre interno.

70.- Describa suficientemente la naturaleza del invento y su forma de realización práctica, únicamente cabe añadir que en el conjunto y partes independientes constitutivas del todo son susceptibles modificaciones y cambios de materias, forma y disposición en cuanto estas alteraciones no desvirtúan el fundamento esencial del mismo.

REIVINDICACIONES

75.- 1ª).-"TAPON PERFECCIONADO" que se caracteriza por estar constituido por una envolvente de forma apropiada que rodea lateralmente a un casquillo al cual se une formando un solo cuerpo, en cuyo interior existen los elementos necesarios para su acoplamiento a la embocadura del envase, de forma que al 80.- realizar dicho acoplamiento el borde inferior de la mencionada envolvente se apoya en todo su perímetro sobre la parte externa superior del envase, realizando un doble cierre de éste y creando una cámara que admite ser utilizada para el alojamiento de impresos y otros.

85.- 2ª).-"TAPON PERFECCIONADO".

La presente memoria descriptiva consta de cuatro hojas foliadas y mecanografiadas por una sola cara, componiendo un total de ochenta y ocho líneas, incluidas éstas.

Madrid, 7 de Marzo de 1.960.-

ANTONIO ENCINAS



79350

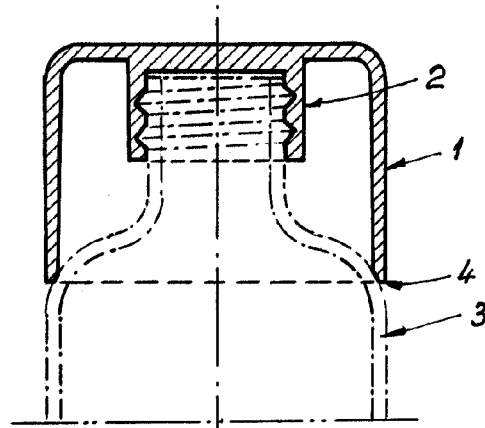

Fig. 1

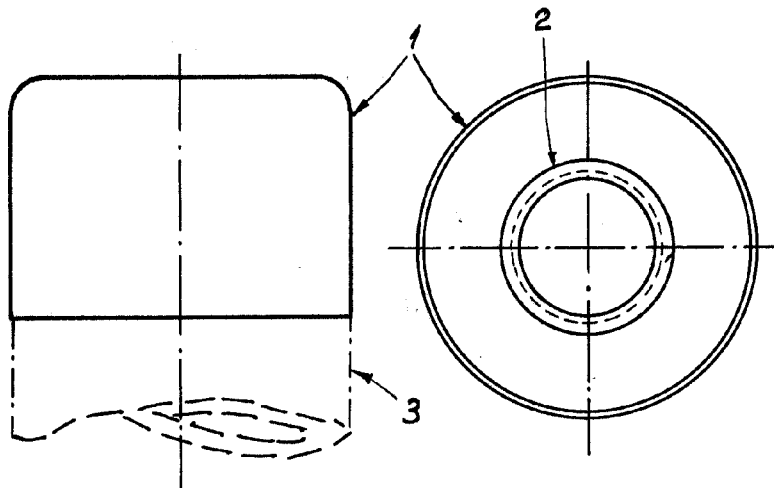

Fig. 2

Fig. 3

Madrid, 7 de Marzo de 1960

ANTONIO ESORRAN
P. R.

Escala variable