

79329

MODELO  
DE  
UTILIDAD

a favor de Don LUIS TRIBO BONJOCH, de nacionalidad española, residente en Barcelona, calle Inmaculada, 47, por "PORTADISCOS FONOGRAFICOS".

- . -

MEMORIA DESCRIPTIVA

La presente invención se refiere a una carpeta portadiscos fonográficos, sumamente práctica y sencilla.

Son conocidas, sin duda, las bolsas y carpetas para guardar los discos en la discoteca, ya sean sueltas o bien reunidas formando libros o álbumes. Ahora bien, estos dispositivos no son aptos para transportar los discos de un lugar a otro, cosa que se realiza con mucha frecuencia, teniendo en cuenta la difusión de los tocadiscos portátiles.

10.

Para solventar esta deficiencia, se ha ideado

24 FEB 1953



79329

- el portadiscos objeto de la invención, constituido esencialmente por una lámina de un material flexible, doblada por su parte media, de forma que constituye las dos tapas del portadiscos, cuyas tapas presentan fijadas interiormente en sus bordes, sendos grupos de bolsas laminares, abiertas por uno de sus bordes y dotadas de sendas ventanas centrales, estando al menos una de las cubiertas provista de un orificio alineado respecto a las ventanas descritas y que permite el acoplamiento del portadiscos en el pivote de guía del plato del tocadiscos.
- 5.
- 10.

Los bordes laterales de las cubiertas, están dotados interiormente de sendas solapas transversales, en cuyo interior van alojados los bordes de los respectivos grupos de bolsas, los cuales presenta una pluralidad de perforaciones alineadas entre sí, a través de las cuales se puede disponer dispositivos de sujeción, por ejemplo, puntos de soldadura entre las dos cubiertas.

15.

Para la mejor comprensión de cuanto queda descrito en la presente memoria descriptiva, se acompaña un dibujo en el que, tan sólo a título de ejemplo, se representa un caso práctico de realización del objeto de la invención.

20.

En dicho dibujo, la figura 1 es una vista en perspectiva del portadiscos abierto; la figura 2 es una vista en sección por el plano II-II de la figura anterior; y la figura 3 es una vista en perspectiva, parcialmente seccionada, y que muestra al portadiscos abierto

25.



y colocado sobre un plato de un tocadiscos.

5. El portadiscos descrito está constituido en el aludido dibujo, por una lámina flexible -1-, plegada por su zona central de modo que constituye las dos cubiertas del portadiscos.

10. Dicha lámina -1- presenta en sus bordes laterales sendas solapas -2- soldadas o formadas por doblado de dichos bordes, en cuyo interior van alojados los bordes laterales de sendos grupos de bolsas laminares -3-, de material transparente.

15. A lo largo de los bordes exteriores de las bolsas -3-, están previstas una serie de aberturas -4-, alineadas las de cada grupo, a través de las cuales se puede practicar puntos de soldadura que unan las solapas -2- con las cubiertas -1- formando los embutidos -5- y -6-. Dichas bolsas están abiertas por su borde interno -7- para permitir el paso de los discos, pero también podrían estarlo, en su lugar, por cualquiera de los otros, incluso por los de fijación a las cubiertas, a  
20. condición de hacer desmontables los dispositivos de fijación que pasan por las aberturas y de las bolsas.

25. Las bolsas transparentes -3- presentan sendas ventanas circulares -8-, centrales, y concéntricas entre sí, al propio tiempo que los ángulos correspondientes al borde abierto, están recortados en forma de bisel redondeado -9-, a fin de facilitar la extracción del disco fonográfico. En una de las cubiertas está previsto un orificio -10-, concéntrico a las ventanas -8- de las



24 FEB

bolsas -3-, a fin de permitir el paso del pivote -11- del plato -12- del tocadiscos -13-.

5. Las bolsas -3-, en lugar de estar unidas a la cubierta por sus bordes externos podrían estarlo, asimismo por el superior o el inferior.

10. El portadiscos descrito se coloca sobre el plato -12- tal como indica la figura 3, con lo cual es imposible que se desprenda del mismo, toda vez que el pivote -11- atraviesa a varios de los discos -14- y a la cubierta del portadiscos.

15. En las figuras, por conveniencia de la representación se ha ilustrado discos de 45 revoluciones por minuto provistos de taladros ancho, pero, según se comprende, el dispositivo funciona igualmente con discos de taladro normal.

20. El transporte de los discos fonográficos se efectúa cómodamente, mediante el dispositivo descrito, ya que éste ocupa un reducido espacio y ello permite alojarlos dentro del mismo tocadiscos.

20. Serán independientes del objeto de la invención, los materiales empleados en la construcción de los distintos elementos que la integran, formas y dimensiones de los mismos y cuantos detalles accesorios puedan presentarse, siempre y cuando no afecten a su esencialidad.



24 FEB

79329

N O T A

Se reivindica como objeto del presente modelo de utilidad:

5. 1. Portadiscos fonográficos, que está constituido esencialmente por una lámina flexible, doblada por su parte media constituyendo las dos cubiertas del portadiscos, las cuales llevan unidas a la cara interna de sus bordes laterales, sendos grupos de bolsas laminares, abiertas por uno de sus bordes y dotadas de sendas ventanas centrales, estando provista, por lo menos una de las cubiertas, de un orificio alineado a las ventanas aludidas, y que permite el paso del pivote de guía del plato del giradiscos.

15. 2. Portadiscos fonográficos, según la reivindicación anterior, que se caracteriza esencialmente por el hecho de que las cara interna de los bordes laterales de las cubiertas llevan fijadas sendas solapas, en las cuales están retenidos los bordes de las bolsas, dotados de una pluralidad de aberturas alineadas las de cada grupo de bolsas, y que están atravesadas por sendos puntos de soldadura que unen las solapas a la cubierta.

20. 3. Portadiscos fonográficos.

Todo ello según queda descrito y reivindicado en la presente memoria descriptiva, la cual consta de

24 FEB 1960

79829



seis hojas foliadas, escritas a máquina por una sola de sus caras.

Barcelona, a 24 de febrero de 1960.

Luis TRIBO BONJOCH

p.a.

D. LUIS TRIBO BONJOCH

Das hojas  
koja n° 1

24 FEB



70329

Fig. 1

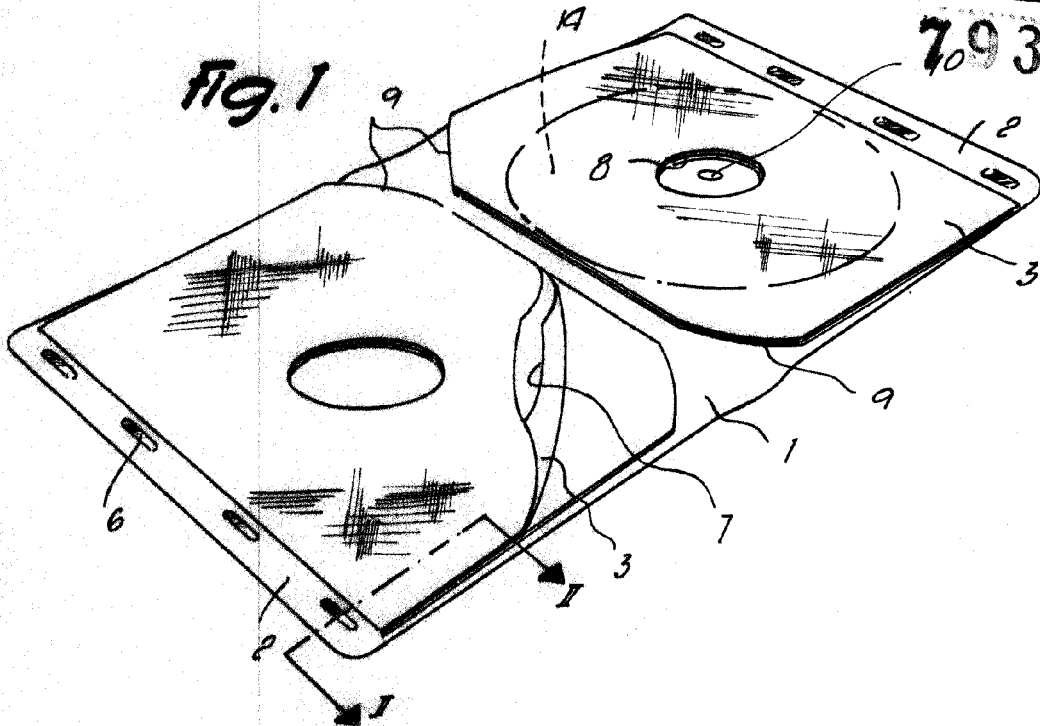
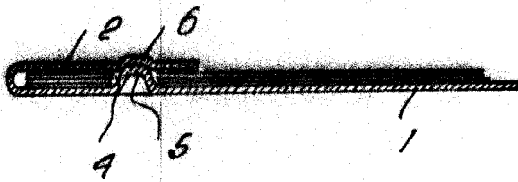

Fig. 2



Barcelona, 24 Febrero 1960  
Luis Tribo Bonjoch

p.a.

6708

D. LUIS TRIBO BONJOCH

Das hojas  
hoja n.º 2

24 FEB



79329

Fig. 3

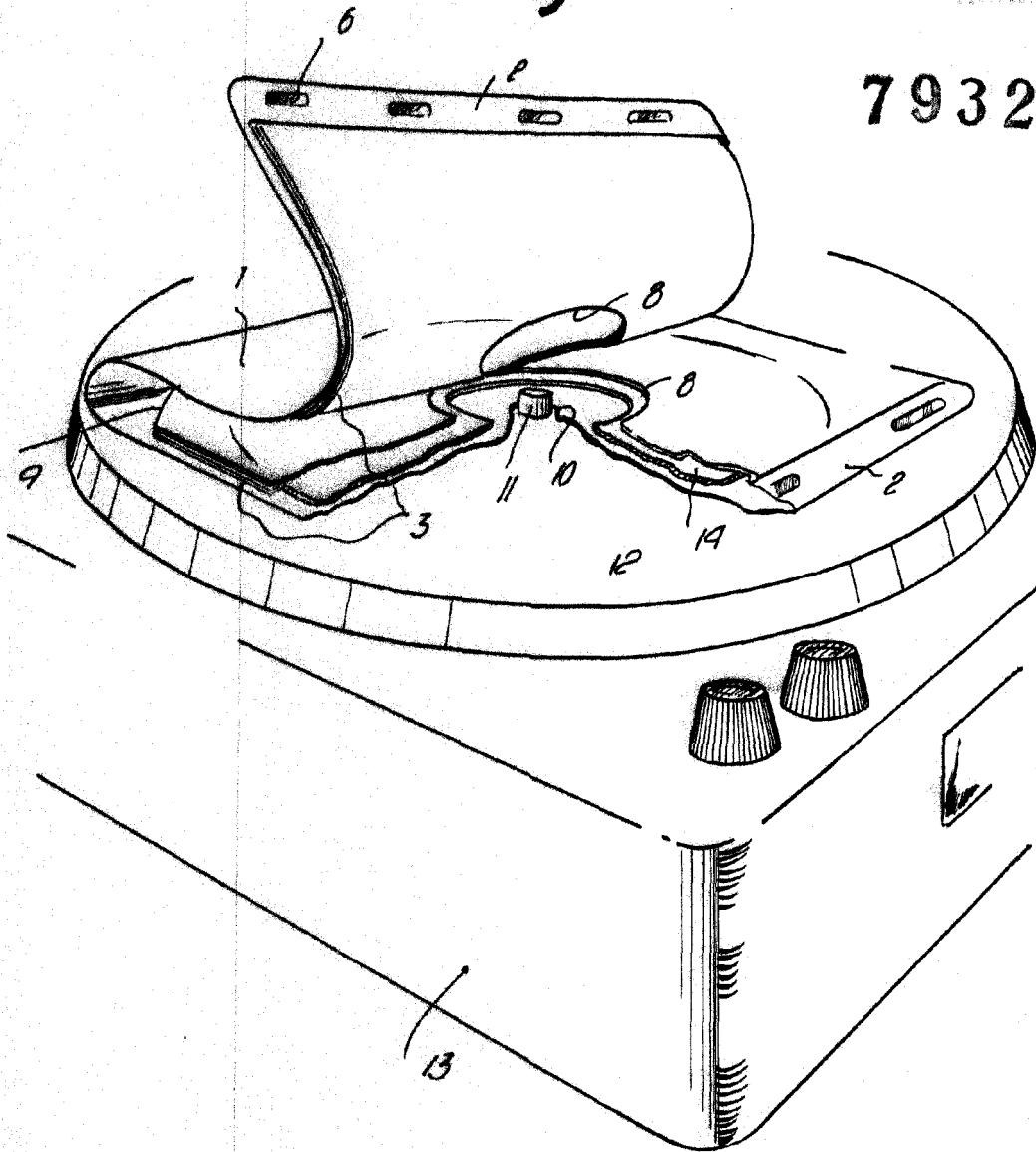

6708

Barcelona, 24 Febrero 1960  
Luis Tribo Bonjoch  
n.º a.