

5



79311

MEMORIA DESCRIPTIVA

del MODELO DE UTILIDAD, por 20 años, solicitado a favor de la razón social española LAHUNES Y VIDAL, S.A., domiciliada en BARCELONA, calle San Andrés nº 220, para "UN ASIENTO INFANTIL APLICABLE A RESPALDOS DE COCHES AUTOMOVILES".

.....

El presente modelo de utilidad se refiere a un asiento infantil aplicable a respaldos de coches automóviles.

5. Presenta la novedad de que el niño que se sienta en el mismo, tiene la impresión de que está conduciendo el coche, a cuyo efecto el asiento está dotado por su parte anterior de un volante inefectivo que puede manipular a su gusto.

10. Para mejor comprender el objeto de este modelo, se acompaña a la presente memoria una lámina de dibujos en los cuales se ha representado, a título de ejemplo un caso de realización del invento.

En la lámina:

La figura, muestra en perspectiva un asiento infantil del indicado tipo.

15. Consiste en un soporte l en "U" de extremos curvados adaptable a los respaldos de los asientos de los coches, pro-



visto de un asiento 2 abatible por medio de unos pivotes de articulación 3, de la parte anterior del cual sobresale un brazo hacia arriba 4, en cuyo extremo va montado un volante de dirección, 5 con su correspondiente manecilla del cambio de marchas 6, ambos inefectivos.

El soporte va provisto de un cinturón de seguridad 7, para que el niño no pueda caerse, ya que va sentado con las piernas entre el brazo del volante y asegurado con el cinturón.

El referido cinturón puede desplazarse a través de las dos ramas 8-9 del soporte, a fin de poderlo situar a la altura conveniente de acuerdo con la del niño que va sentado en el asiento.

Se comprende que podrá efectuarse cuantas variaciones de detalle se estimen convenientes, siempre y cuando no alteren la esencialidad de la invención, a cuyo fin se declaran de propiedad en España las siguientes reivindicaciones que constituyen la presente

NOTA REIVINDICATORIA

Se reivindica como objeto del modelo de utilidad descrito:

1ª UN ASIENTO INFANTIL APLICABLE A RESPALDOS DE DOCHES AUTOMOVILES, caracterizado esencialmente por consistir en un soporte en "U" adaptable a los respaldos de los asientos de los coches, provisto de un asiento abatible por medio de una articulación, de la parte anterior del cual sobresale un brazo hacia arriba en cuyo extremo va montado un volante de dirección con una manecilla de cambio de marchas, con la particularidad de que ambos elementos son inefectivos, a fin de que el niño que va sentado pueda manipularlos a su gusto, teniendo la impresión de que está conduciendo el coche.



79311

45.

2º UN ASIENTO INFANTIL APLICABLE A RESPALDOS DE COCHES

AUTOMOVILES, según la anterior reivindicacion, caracterizado por el hecho de ir montado en el soporte del asiento, un cinturón de seguridad en forma de que puede desplazarse a través de las dos ramas del mismo, a fin de poderlo situar a la altura adecuada de acuerdo con la del niño que va sentado en el asiento.

50.

3º UN ASIENTO INFANTIL APLICABLE A RESPALDOS DE COCHES
AUTOMOVILES.

55.

Consta la presente memoria descriptiva de tres páginas foliadas, escritas a máquina por una sola cara, acompañadas de una lámina de dibujos.

Madrid, a 5 MAR 1900

p. a.



79311

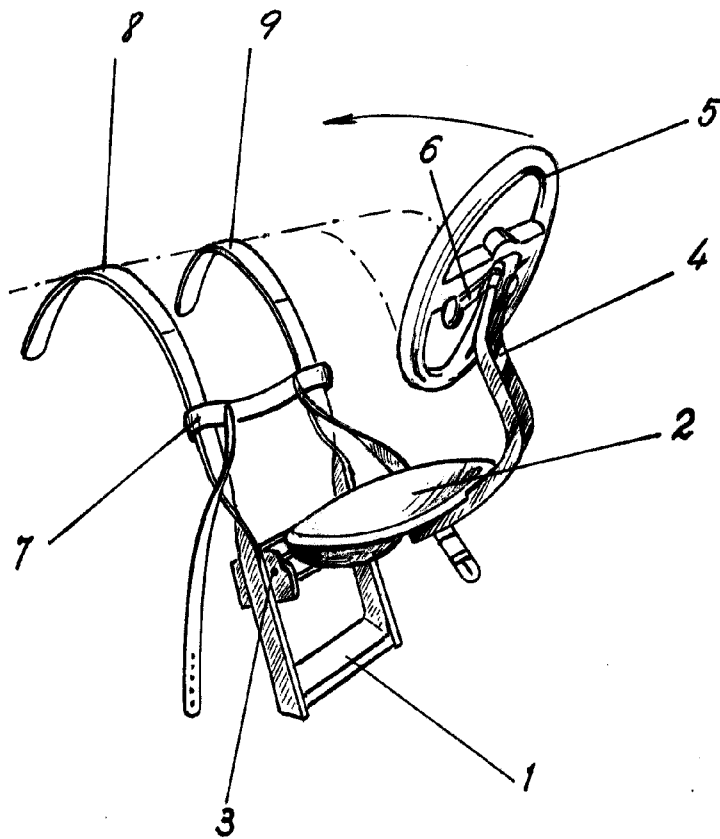

Alvarez

Escala variable