



L 3 1956

7 9 2 8 3

M O D E L O
D E
U T I L I D A D

para "TAPON HUMECTANTE PARA LIMPIEZA", a favor de la firma española, PRODUCTOS BUFALO, S.A., con domicilio en Barcelona, Calle Córcega, nº 445.

= . =

MEMORIA DESCRIPTIVA

El presente modelo de utilidad se refiere a un tapón humectante para limpieza.

5. Actualmente para la aplicación de productos líquidos o ligeramente pastosos sobre superficies para su limpieza, abrillantado, teñido u otro, es necesario un medio intermedio de impregnación, tal como pincel, trapo u otro, desde el recipiente que lo contiene a la superficie a tratar.

10. Esto presenta al inconveniente de que muchas veces este medio intermedio no se encuentra a mano del usuario y además de que si el medio no es convenientemente adecuado el tratamiento



7 9 2 8 3

es insuficiente o imperfecto.

Para evitar este inconveniente se ha ideado un tapón que es un dispositivo aplicable a los envases, el cual presenta además de efectuar el cierre a voluntad del envase la particularidad de permitir la aplicación que el mismo encierra a voluntad sobre cualquier superficie, actuando sobre esta como una esponja humedecida, y permitiendo que esta parte humectante, cuando no es necesario su uso se puede encerrar dentro del propio tapón evitando así que se pierda producto o efectúe este manchas inadecuadas.

10. Consiste en un tapón aplicable a envases presentando para ello una zona de fijación sobre la embocadura del mismo, a presión, rosca u otro según sea el envase, cuyo tapón presenta un paso central y en su parte externa superior un saliente periférico constituyendo oquedad donde queda retenida una esponja natural o artificial de forma cilíndrica preferentemente con orificio central para el paso y humectación de la misma mediante el producto que el envase encierra, permitiendo su aplicación por roce de esta zona humectante sobre la parte a tratar.

20. Como complemento existe una tapa de forma cilíndrica, constituyendo cápsula que permite cubrir la esponja cuando esta se halle fuera de uso presentando esta tapa en su parte central una espiga que taponaa el orificio central del tapón propiamente dicho de forma que no permita la salida del líquido interior evitandose derrames. Todas estas partes se relacionan entre sí mediante rosca.

25. Con el fin de facilitar la explicación, se acompaña a la presente memoria una lámina de dibujos en la que se ha representado un caso de realización a título de ejemplo:

En el dibujo:

30. la figura 1, muestra un tapón de acuerdo con estas carac-



79283

terísticas, seccionado longitudinalmente y un tubo envase a aplicar en el mismo.

la figura 2, muestra en perspectiva un tapón aplicado a un tubo envase.

5. Haciendo referencia a las figuras, es de observar sobre un tubo envase 1, un tapón 2, el cual presenta una zona central roscada 3 para la aplicación en la misma de la boca de salida 4 del tubo.

10. Dicho tapón presenta un orificio central 5 y en su parte superior un reborde periférico 6 en el que queda retenido un cuerpo cilíndrico 7 de características esponjosas o afieltrado de forma que permita a su través el paso del líquido o material pastoso, presentando este cuerpo 7 un orificio central 8, coincidente con el 5 para permitir el paso a su través de una espiga 9, existente en la parte central de una cápsula cilíndrica 10, apta para ser colocada sobre el tapón y encerrar en ella la parte esponjosa al mismo tiempo que taponna el orificio 5.

15. En la zona 6 y en la cápsula 10 existe un cierre a rosca para la retención de uno con respecto al otro.

20. El modelo, dentro de su esencialidad, puede ser llevado a la práctica en otras formas de realización, que difieran en detalle de la indicada a título de ejemplo en la descripción a las cuales alcanzará igualmente la protección que se recaba. Podrá, pues, construirse en cualquier forma y tamaño, con los materiales más adecuados por quedar todo ello comprendido en el espíritu de las reivindicaciones.

25.

N O T A

Descrito el objeto y utilidad de la invención lo que se



79283

declara como no divulgado ni practicado en España, comprende las siguientes reivindicaciones.:

5. 1. Tapón humectante para limpieza, que se caracteriza esencialmente por comprender un elemento de tapón acoplable al gollete del recipiente con un orificio superior pasante y en su parte superior un saliente cilíndrico periférico apto para retener un cuerpo cilíndrico con orificio central pasante apto para, por sus cualidades de esponja ser humedecido por el líquido interior del envase y ser empleado para su aplicación, comprendiendo este tapón una tapa de este cilindro esponjoso con una espiga en su centro operativamente dispuesta para obturar el orificio del tapón propiamente dicho vinculado al envase del producto.

10. 2. Tapón humectante para limpieza.
Según se describe y reivindica en la presente memoria que consta de cuatro páginas, foliadas y escritas a máquina por una sola de sus caras, acompañadas de una lámina de dibujos.

15. Madrid, a 6.11.55
PRODUCTOS BUFALO, S.A.
p. a.

G/pp.

7 9 2 8 3



Fig. 1

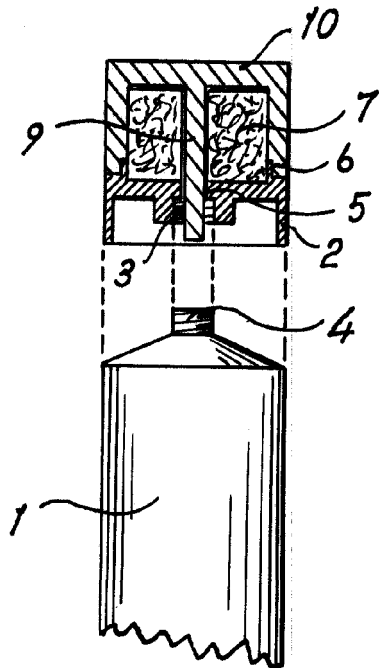
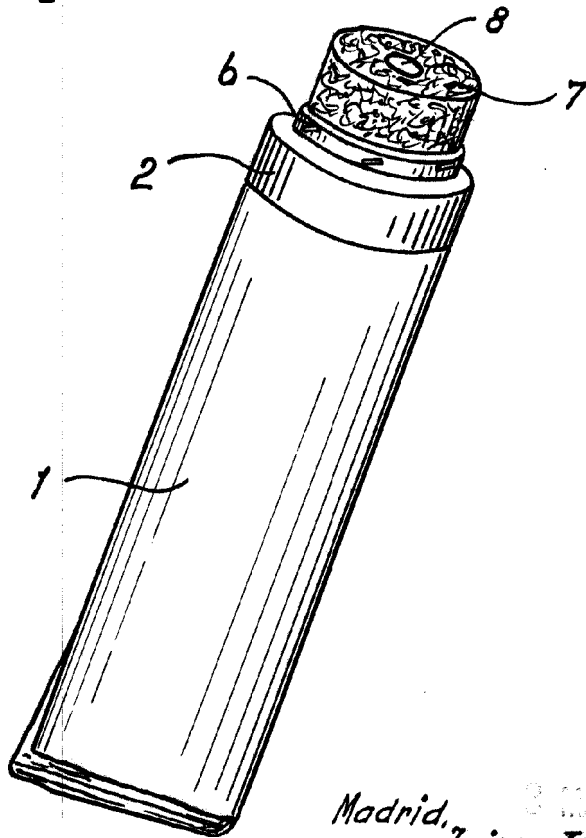

Fig. 2



Madrid, 3 MAR. 1960
p.p. Jaime Isern