

7529  
79279



MEMORIA DESCRIPTIVA

---

Correspondiente a la solicitud de registro de Modelo de Utilidad que, por veinte años, se solicita para España y sus Colonias, a favor de Don Benito MANSO ALONSO, de nacionalidad española, con domicilio en San Sebastián, Paseo Colón, núm. 7, 5º, - - - - -

" NUEVO TACO PARA CARTUCHOS "

---

En los cartuchos empleados en las escopetas de caza es de la mayor importancia que se logre una gran concentración de los perdigones, lo que resulta difícil con los tacos actualmente empleados, especialmente con los de fieltro.

5

Para lograr esta ventaja se ha estudiado y realizado el nuevo tacos actualmente empleados, especialmente con los de fieltro.

Para lograr esta ventaja se ha estudiado y realizado el



10

nuevo taco para cartuchos que constituye el objeto de la presente Memoria descriptiva, una de cuyas posibles formas de realización se representa, como simple ejemplo aclaratorio sin caracter limitativo, en los dibujos adjuntos.

La Fig. 1ª es una vista del taco que permite apreciar sus características.

Y la Fig. 2ª es la planta del mismo.

15

Según puede apreciarse en los dibujos, el taco está constituido por dos troncos de cono huecos (1-1') que se unen por sus bases menores en un disco (2), del centro del cual nacen, a uno y otro lado, dos tubos (3-3') cuya altura queda rasante con las bases mayores de los troncos de cono.

20

Este conjunto es monopieza y está construido en material elástico, a fin de que al recibir la presión de los gases de la pólvora, tienda a extenderse, por su forma y elasticidad, lo que tendrá como consecuencia la mayor concentración de los perdigones.

25

A esta ventaja se une la de su reducido coste de fabricación; el no absorber la humedad y la facilidad de colocación en el cartucho, sin peligro de que se presione en exceso la pólvora, resultando, por añadidura, una evidente novedad en su género.

30

Como es natural, el ejemplo de realización descrito y representado podrá variar en detalles secundarios de materia, forma y dimensiones, como la conicidad y el diámetro de los tubos internos, por ejemplo, sin que ello suponga una correlativa alteración de sus principios fundamentales según quedan expuestos.

35

N O T A

EN RESUMEN: El Modelo de Utilidad que por veinte años se solicita para España y sus Colonias, ha de recaer sobre las

792379



siguientes reivindicaciones:

40

1a.- "NUEVO TACO PARA CARTUCHOS", que se caracteriza por constituirlo un cuerpo de material elástico formado por dos troncos de cono que se unen por sus bases menores en un disco, del centro del cual nacen a uno y otro lado sendos tubos, la altura de los cuales queda rasante con las bases mayores, formando este conjunto un todo monopieza.

45

2a.- Por último, se reivindica como objeto sobre el que ha de recaer el Modelo de Utilidad que por veinte años, se solicita para España y sus Colonias, -----

p o r

• NUEVO TACO PARA CARTUCHOS •

50

Todo conforme queda expresado en la presente Memoria descriptiva que consta de tres hojas escritas a máquina por una sólo cara y dibujos que se acompañan.

Madrid, 8 - MAR. 1960

P.A.,



8 - MAR 1960

792 79

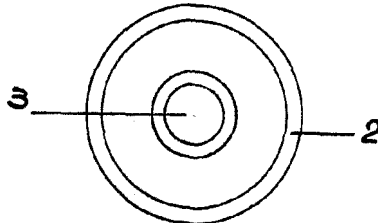

FIG. 2

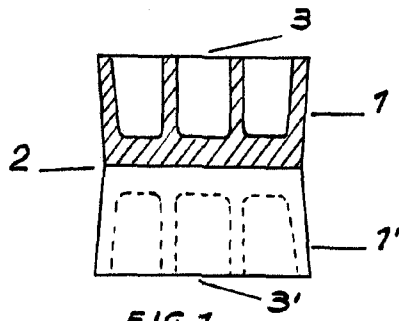

FIG. 1

ESCALA VARIABLE  
MADRID, 8 - MAR. 1960

P.A.