



-3

79272

MEMORIA DESCRIPTIVA.

MODELO DE UTILIDAD.

PAIS : ESPAÑA.

DURACION : 20 AÑOS.

OBJETO : "UN PALILLERO".

=====

A nombre de : DON ALFONSA SAPINA HARO y
DON JOSE MARIA TABERNER VILLENA.

Residentes en: VALENCIA, Calle de Azcarra, n.º.4.

Nacionalidad : ESPAÑOLA.

(M. U. 1.203, PO/AR.).



70972

La presente memoria se refiere a un palillero especialmente diseñado para ser construido de material plástico por moldeo, utilizando plásticos opacos y plásticos transparentes.

5.- Este citado modelo de palillero es de construcción muy económica y posee una gran sencillez de líneas y muy poco peso.

A continuación se hará una detallada descripción del Modelo de Utilidad que se solicita, con referencia a los planos que se acompañan en los cuales se representan:

En la Fig. 1 una perspectiva del palillero.

En la Fig. 2 una sección de la pieza superior transparente.

15.- En la Fig. 3 una sección de la pieza inferior.

Según el ejemplo de ejecución representado el citado palillero se compone de dos piezas cilíndricas la superior (1) de plástico transparente posee en su parte inferior un ensanchamiento cilíndrico (2) que permite encajar la pieza inferior (3) opaca sin que se cuele. Esta pieza (3) inferior moldeada en plástico opaco posee otro encaje cilíndrico para facilitar el cierre a presión entre las dos piezas lo cual es una de las características del palillero que se puede abrir con toda facilidad tirando ligeramente de las dos mitades.

7327 2-3 M



La parte superior (1) lleva en su base un pequeño orificio (6) que permite sacar los palillos invirtiendo el palillero.

30.- La mitad inferior (3) posee un reborde y un pequeño rebaje (5) en su base para facilitar o mejorar su estabilidad.

Este palillero tiene además la posibilidad de quedar abierto encima de la mesa separando la parte superior, pues la inferior tiene la suficiente altura para que no se caigan los palillos.

35.- La forma, materiales y dimensiones podrán ser variables y en general todo cuanto sea accesorio o secundario, siempre que no altere, cambie o modifique las características esenciales del invento.

40.- REIVINDICACIONES.

1ª.- Un palillero caracterizado por estar constituido de dos recipientes cilindricos que encajan a presión uno en otro, siendo el superior transparente y en inferior opaco.

45.- 2ª.- Un palillero según reivindicación anterior caracterizado porque el recipiente cilíndrico inferior, que constituye parte del palillero tiene la suficiente altura para que los palillos no se caigan aunque se retire la parte superior de forma que los palillos puedan retirarse con toda facilidad.

50.- 3ª.- Un palillero, caracterizado porque la parte superior está provista en su base de un pequeño orificio para poder extraer los palillos cuando se invierte el palillero.

4ª.- "UN PALILLERO".

Madrid, - 3 MAR. 1960

ALFONSO SAPIENA HARO y

JOSE MARIA TABERNER VILLENA.

E. A.

ESCALA VARIABLE



- 3

79272

Fig. 1

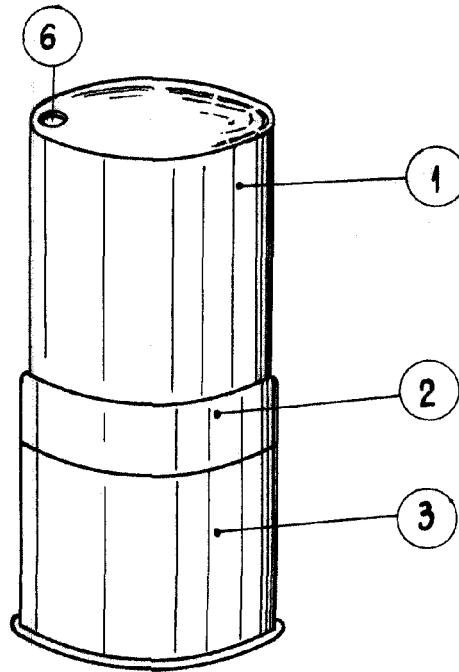

Fig. 2

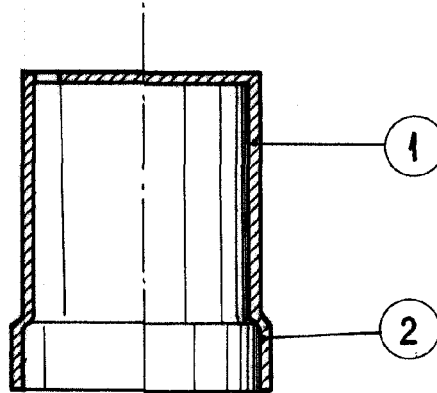
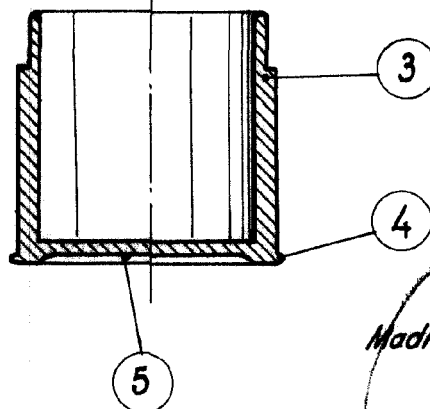

Fig. 3



Madrid, - 3 MAR. 1960

[Handwritten signature]