



79259

M O D E L O
D E
U T I L I D A D

por "DISPOSITIVO PERFECCIONADO PARA ACONDICIONAR ALTAVOCES", a favor de la razón social española INDUSTRIAS PLASTICO METALURGICAS, S.L., domiciliada en Barcelona, Plaza del Guinardó nº 1.

= * =

MEMORIA DESCRIPTIVA

El presente modelo de utilidad se refiere a un dispositivo perfeccionado para acondicionar altavoces.

5. Consiste en un sistema y combinación de altavoces de diferentes potencias y medidas, montados sobre un baffle, que está acoplado y montado dentro de un marco de diversas formas y construcciones en materiales como son madera, baquelita u otros para su colocación sobre paredes de habitaciones de establecimientos, hogares u otros.

10. Este dispositivo presenta las ventajas de presentar una nueva forma de medio para la transmisión de sonidos, como también



79059

aumentar el rendimiento y lograr una proyección acústica de sonido estereofónico.

5. Además de los más diversos altavoces montados en el mencionado cuadro, se puede instalar en su interior un chasis de un receptor, amplificador u otro, alimentados por corriente eléctrica o pilas.

10. Otra de las características de este dispositivo es que el mismo está cubierto por un tejido de gran malla, plancha de cristal, plástico u otro, debidamente decorado o pintado de forma que en su aspecto extremo parece tratarse de un cuadro auténtico.

15. Con el fin de facilitar la explicación, se acompaña a la presente memoria una lámina de dibujos en la que se ha representado un caso de realización, que se cita a título de ejemplo.

En el dibujo:

la figura 1, muestra el dispositivo visto de frente por su cara anterior.

la figura 2, muestra el dispositivo en vista lateral.

20. la figura 3, muestra el aparato visto por su cara posterior.

25. Haciendo referencia a las figuras es de observar una caja 1 de paredes inclinadas en forma troncopiramidal en cuya cara anterior se forma un marco 2, quedando encerrado en dicho marco una zona con altavoces 3 de diferentes intensidades, y una zona para un amplificador o receptor 4.

El marco encierra en la cara anterior del aparato una lámina de plástico, metálica o cubierta de tela 5 debidamente decorado con una pintura o dibujo, simulando un cuadro.

30. El modelo, dentro de su esencialidad, puede ser llevado



78259

5. a la práctica en otras formas de realización, que difieran en detalle de la indicada a título de ejemplo, a las cuales alcanzará igualmente la protección que se recaba. Podrá, pues, construirse en cualquier forma y tamaño, con los materiales más adecuados por quedar todo ello comprendido en el espíritu de las reivindicaciones.

N O T A

Descrito el objeto y utilidad de la invención, lo que se declara como no divulgado ni practicado en España, comprende las siguientes reivindicaciones:

10. 1. Dispositivo perfeccionado para acondicionar altavoces, que se caracteriza por comprender una caja de paredes inclinadas en forma troncopiramidal, en cuya base mayor, correspondiente a su cara externa existe un marco, y dentro de él existe una lámina de plástico, metálica, cristal o tejido de gran malla debidamente decorada simulando una pintura que encierra detrás de ella altavoces de distintas intensidades y un amplificador o receptor, para proyección acústica de sonido estereofónico.

15. 2. Dispositivo perfeccionado para acondicionar altavoces.

20. Según se describe y reivindica en la presente memoria que consta de tres páginas, foliadas y escritas a máquina por una sola de sus caras, acompañadas de una lámina de dibujos.

25. Madrid, a 21 de Julio de 1957
INDUSTRIAS PLASTICO METALURGICAS, S.L.

p. a.

79259



Fig. 1

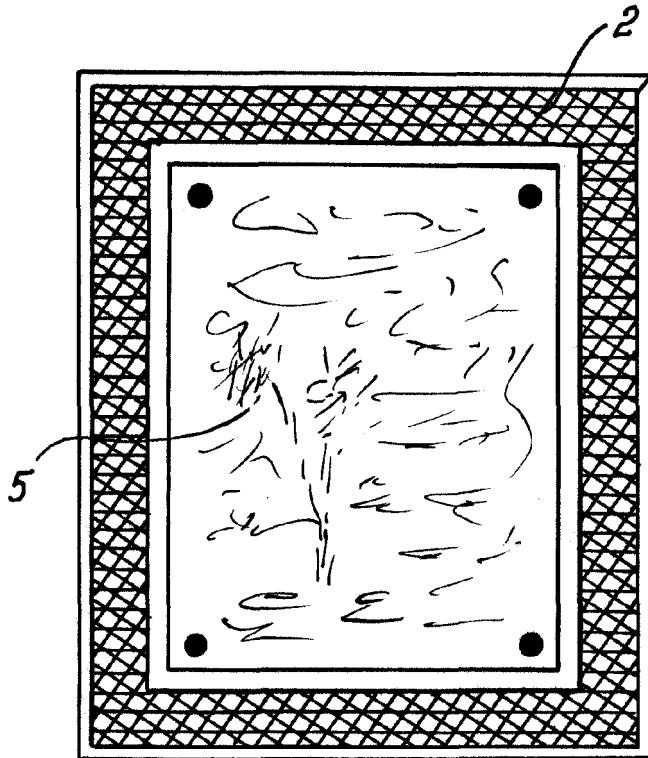

Fig. 2

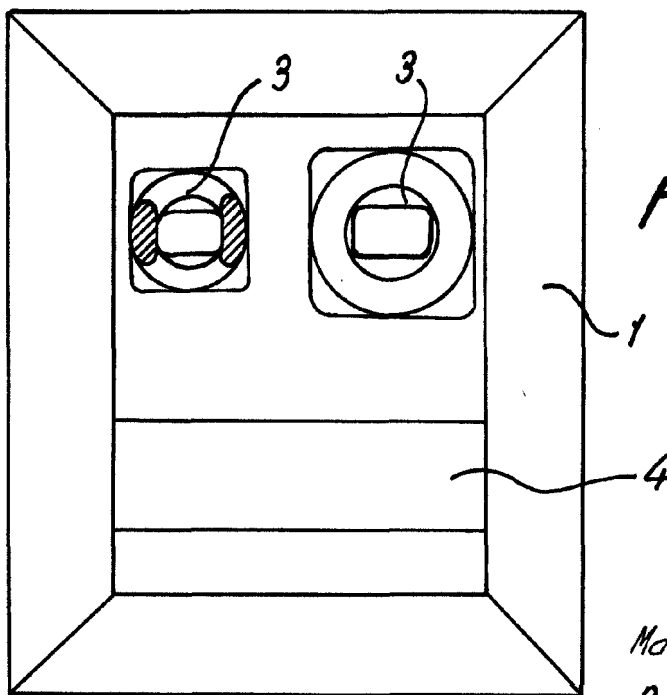
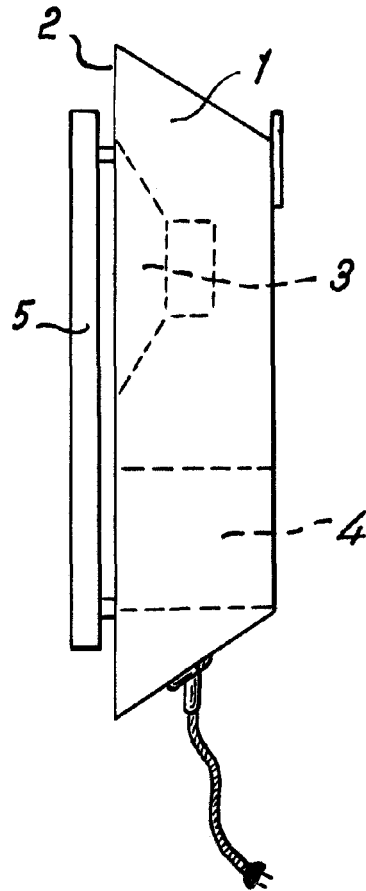

Fig. 3

Madrid, 1960
Jaime Isern

p.p.