

2 MA



70258

M O D E L O
D E
U T I L I D A D

para "BOLSA PERFECCIONADA", a favor de la firma española FESAMAR S.A., con domicilio en Barcelona, Avda. José Antonio, nº 473.

= • =

MEMORIA DESCRIPTIVA

El presente modelo de utilidad se refiere a una bolsa perfeccionada.

Consiste en una lámina de cualquier material flexible, preferentemente papel, el cual es doblado y pegado o soldado de forma que en los laterales se constituya en perfil, formando una doble T e una doble Y, según el grado de apertura de dichas laterales, y entonces soldada o plegada por su fondo, transversalmente, se constituye una bolsa que puede cerrarse por su parte superior, pegándola o soldándola transversalmente.



79258²

doble T y en los laterales unos fuelles que abren de forma que facilitan el llenado de la bolsa.

5. Con el fin de facilitar la explicación, se acompaña a la presente memoria una lámina de dibujos en la que se ha representado un caso de realización, que se cita a título de ejemplo.

En el dibujo:

la figura 1, muestra una bolsa en perspectiva.

10. la figura 2, muestra en sección transversal la bolsa medio desplegada.

15. Haciendo referencia a las figuras, es de observar una lámina 1 continua constituyendo dos laterales enfrentados y relacionados entre sí a través de unas dobleces longitudinales 2 formando fuelle, quedando una doblez final 3, que se suelda o pega longitudinalmente por 4, de forma que se constituyen un tubo de perfil en doble T el cual es pegado o soldado transversalmente por su fondo 5 cerrándose por dicho extremo, quedando abierto el extremo opuesto que constituye la embocadura de la bolsa.

20. Dicha bolsa como es de observar por su constitución, ocupa cuando está plegada muy poco espacio, pudiendo superponerse unas sobre otras con facilidad.

25. El modelo, dentro de su esencialidad, puede ser llevado a la práctica en otras formas de realización, que difieran en detalle de la indicada a título de ejemplo, a las cuales alcanzará igualmente la protección que se recaba. Podrá, pues, construirse en cualquier forma y tamaño, con los materiales más adecuados por quedar todo ello comprendido en el espíritu de las reivindicaciones.



NOTA

79258

Descrito el objeto y utilidad de la invención, lo que se declara como no divulgado ni practicado en España, comprende las siguientes reivindicaciones:

5.
10.
1. Bolsa perfeccionada, que se caracteriza por estar construida por una lámina plegada de cualquier material adecuado, formando un cuerpo tubular dotado de unión en sentido longitudinal y en el cual el plegado es de tal suerte que resulta la unión transversal que forma el fondo general de la misma, substancialmente plano, en su zona central y formando las correspondientes a los laterales de la bolsa, configurando una doble T o Y según sea la amplitud de ensanchamiento del cuerpo de la bolsa, haciendo extensivo a la embocadura, si conviene esta disposición del cierre citada para el fondo.

2. Bolsa perfeccionada.

15.
Según se describe y reivindica en la presente memoria que consta de tres páginas, foliadas y escritas a máquina por una sola de sus caras, acompañadas de una lámina de dibujos.

Madrid, a 2 MAR. 1930

FESAMAR, S.A.

p. a.

BOVA ISERA 100 ALLE



79258

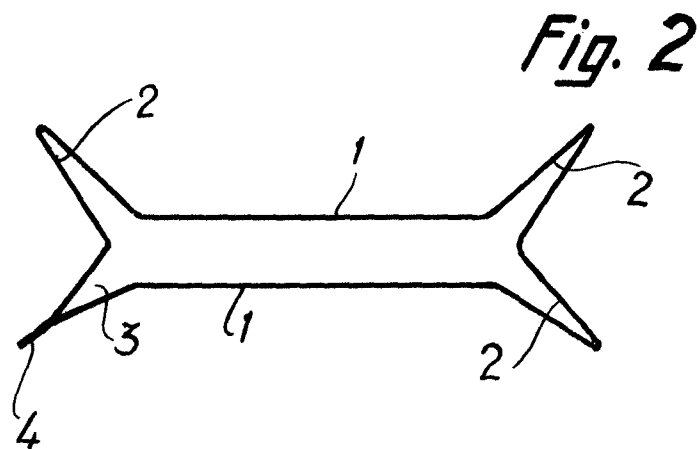
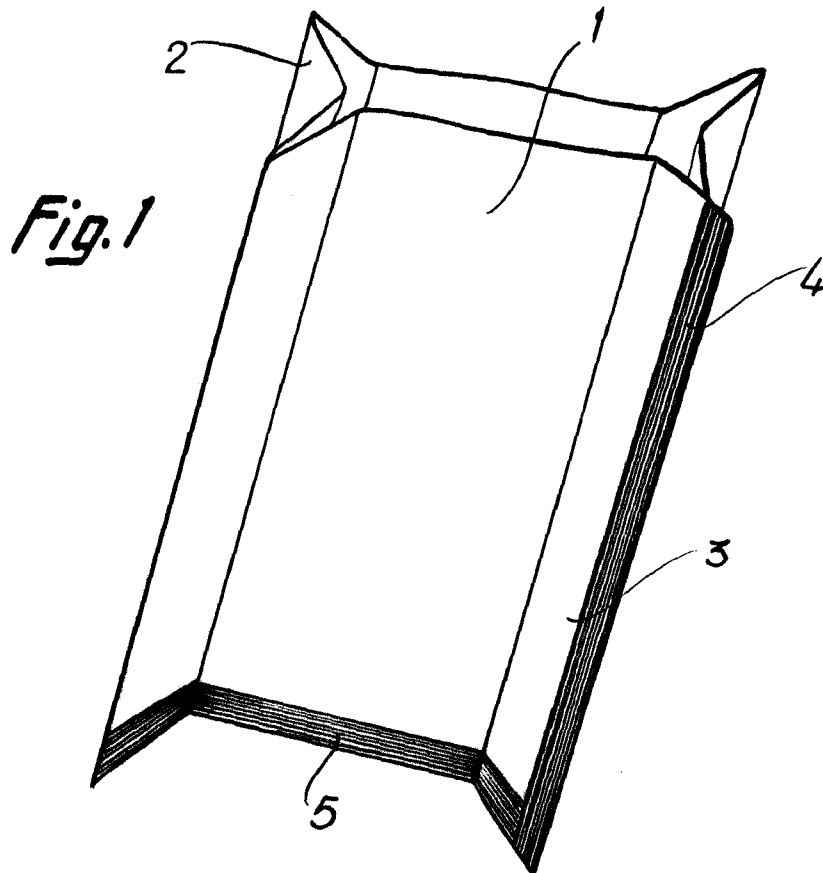

Madrid, Jaime Isern 1960
p.p.