

2



79256'

M O D E L O  
D E  
U T I L I D A D

para "RECOGEDOR PERFECCIONADO" a favor de DON JUAN SUBIROS  
TORRES, de nacionalidad española, con domicilio en Barcelona,  
Calle de Diputación nº 53 - 4º

= . =

MEMORIA DESCRIPTIVA

El presente modelo de utilidad, se refiere a un recogedor perfeccionado.

5. Las ventajas de este recogedor, son que lo recogido se traslada facilmente, sin dispersarse del recogedor por quedar automáticamente depositado en el cajón o bolsa que forma el fondo del recogedor, teniendo además la ventaja de que puede asirse el recogedor con la mano o acoplándole un mango si ello es necesario.

10. En esencia la novedad consiste en que consta de una pieza con fondo y laterales unidos estos en toda su longitud



70256

al fondo y por la parte superior unidos entre sí aproximadamente en una mitad de su longitud paralelamente al fondo uniéndose al mismo tiempo a uno de los lados del fondo en toda su longitud, quedando formada una especie de bolsa, llevando en la parte central de la unión de los laterales, un asidero y junto al mismo en la parte posterior un apéndice sujetador, pudiendo estar formado todo el conjunto de fondo laterales unión de los mismos, asidero y apéndice sujetador de una o más piezas unidas de material plástico.

5.

10.

El apéndice sujetador en la parte posterior, sirve para acoplar un mango si es necesario, y sin él se recoge haciendo el recogedor con la mano.

15.

Para el traslado de lo recogido, basta inclinar el recogedor en sentido vertical quedando lo recogido en la bolsa, lo que evita que se desparrame representando ello una gran ventaja, respecto los otros tipos de recogedores.

20.

Con el fin de facilitar la explicación, se acompaña a la presente memoria una lámina de dibujos, en la que se ha representado un caso de realización que se cita a título de ejemplo.

En el dibujo:

la figura 1, representa en perspectiva el recogedor.

la figura 2, representa el recogedor en posición de traslado de lo recogido.

25.

Como puede observarse en las figuras, consiste la novedad en que el recogedor está constituido por el fondo 1 figura 1 con los laterales 2 unidos estos al fondo en toda su longitud y por la parte superior unidos entre sí por 3 que al propio tiempo une a uno de los lados del fondo. En esta parte lleva un asidero 4 y junto a el el apéndice suje-

30.

79256

2 M



tador 5, formando todo este conjunto como puede observarse en la figura, un cuerpo de servicio.

Para facilitar la recogida el fondo 1 tiene una ligera pendiente escalonada marcada por las dobleces 6, y y 8.

5. El apéndice 5 sirve para acoplar un mango cuando ello es necesario.

Para el traslado de lo recogido se opera como se indica en la figura 2.

10. El modelo dentro de su esencialidad puede ser llevado a la práctica, en otras formas de realización que difieran en detalle de la indicada a título de ejemplo en la descripción, a las cuales alcanzará igualmente la protección que se recaba. Podrá pues construirse de cualquier forma y tamaño, con los materiales más adecuados, por quedar todo ello comprendido en el espíritu de las reivindicaciones.

15.

#### N O T A

Descrito el objeto y utilidad de la invención, se declara como no divulgado ni practicado en España, lo comprendido en las siguientes reivindicaciones.

20. 1. Recogedor perfeccionado, que se caracteriza esencialmente, por el hecho de estar constituido por un cuerpo con fondo y laterales, unidos estos en toda su longitud al fondo, y por la parte superior unidos entre sí, formando un techo aproximadamente en una mitad de su longitud, el cual está prolongado por la parte posterior hasta el borde de la base, quedando formada una especie de cajón o bolsa que lle-

25.



792562

va en la parte central del techo, un asidero, y en caso necesario puede llevar junto al mismo, un apéndice sujetador de un mango eventual; estando todo el conjunto de fondo, laterales, techo de los mismos, asidero y en su caso el apéndice sujetador, formandó un cuerpo de servicio de cualquier material.

5.

2. Recogedor perfeccionado.

Según se describe y reivindica en la presente memoria que consta de cuatro páginas, foliadas y escritas a máquina por una sola de sus caras, acompañadas de una lámina de dibujos.

10.

Madrid, a 2 MAR. 1960

JUAN SUBIROS TORRES.

p. a.

JUAN SUBIROS TORRES



79256

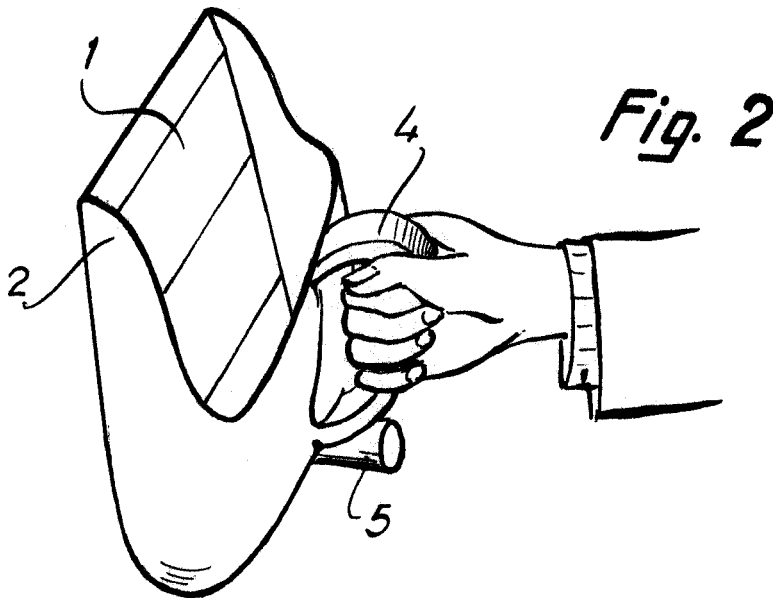
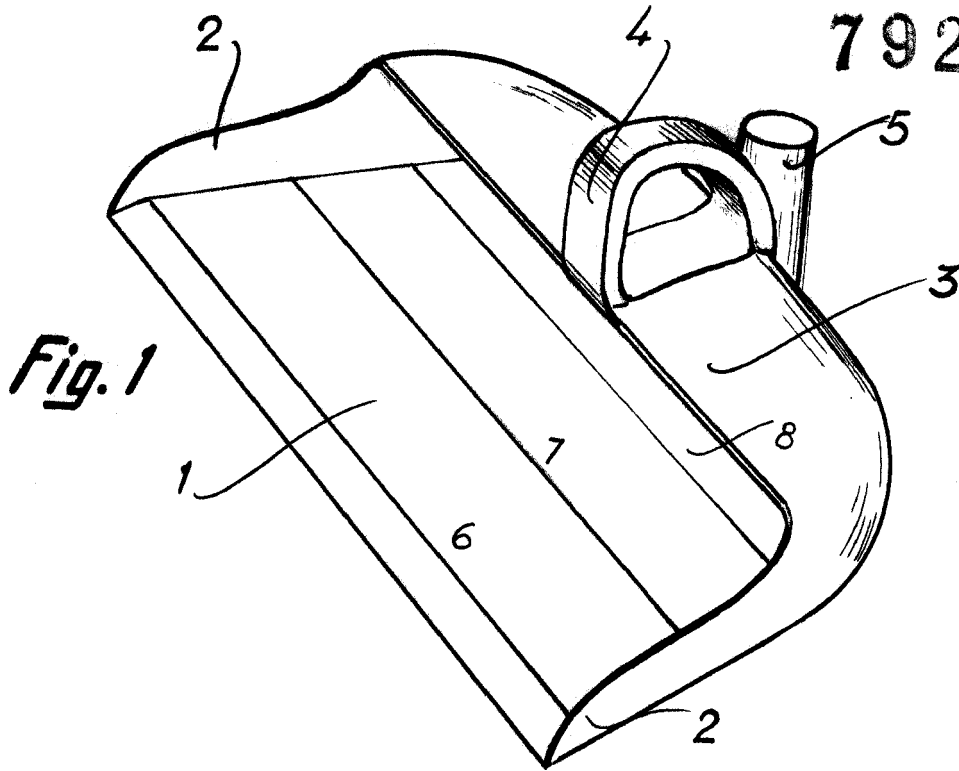

Madrid 2 MAR 1960  
Jaime Isern

p.p. *[Signature]*