



79244

MEMORIA DESCRIPTIVA

-----

DE

-----

MODELO DE UTILIDAD

-----

EN

-----

ESPAÑA

!!!!!!!

Por veinte años

a favor de DON TOMAS RODRIGUEZ LIMON

de nacionalidad - Española

domiciliado en MADRID - Calle D. s/n. Marea Alta  
Chamartín de la Rosa.

por: "EQUIPO PORTA FIELTRO CON HUMIDIFICADOR PARA  
MAQUINAS MULTICOPISTAS".

1 MAR 1960



79244

La presente memoria se refiere, como su enunciado indica a un conjunto porta fieltro para máquinas multicopistas, en el que se le ha incluido un sistema de alimentación de fluido organizado de forma que se obtiene la humectación del papel de una forma regular y perfecta.

Consiste, en esencia, este equipo porte-fieltro, en dos piezas entre las cuales queda aprisionado el fieltro, habiéndose previsto en la pieza superior, un tubo longitudinal con orificios, existiendo en el extremo de este tubo, un depósito acoplado de forma que se pueda quitar y poner de forma fácil y de material que permita variar la presión de salida del líquido. Este líquido al salir del tubo, no cae directamente sobre el fieltro, sino sobre una bandeja solidaria de la pieza superior del porta fieltro, inclinada y de superficie curva, a fin de que por ella se extienda el líquido y se obtenga la humectación del fieltro de forma regular.

Por el aludido objeto, se solicita el correspondiente privilegio de MODELO DE UTILIDAD conforme y al amparo del vigente Estatuto sobre Propiedad Industrial a fin de garantizar a favor del recurrente el derecho a la explotación exclusiva del mismo en toda España.

A continuación se hará una detallada descripción del equipo con referencia a los planos que se acompañan, en los que se representa, a simple título de ejemplo, no limitativo susceptible de todas aquellas variaciones de forma que no alteren esencialmente las características fundamentales del equipo.

1 MAR 1980



79244

Dichos dibujos ilustran:

En la figura 1: Alzado del equipo.

En la figura 2: Planta del mismo.

En la figura 3: Perfil del equipo.

5 En la figura 4: Sección transversal del mismo.

Según el ejemplo de ejecución representado, este equipo, está constituido por una pieza inferior 1, de perfil en escuadra, para sujetar por el borde posterior al fieltro 3 que queda prensado entre esta pieza inferior 1 y otra superior 2.

10

Esta pieza superior, presenta en su borde posterior y centrada, una ventana 4 con su suelo curvado hasta apoyar su borde sobre el fieltro 3.

15

Sobre esta ventana, se ha previsto un tubo 5 en el que se han practicado dos orificios regularmente separados.

20

Este tubo 5 en un extremo lateral, se encuentra cerrado por un tornillo 6 mientras por el contrario queda abierto, donde se acopla la salida de un depósito 7 por medio de un tubo 8 que cerrado por el extremo contrario al de acoplamiento, se ha previsto en él, un pequeño orificio para encajar en un pivote 9, introducido en un saliente de la pieza superior 2, en el que se ha incluido un muelle 10 a fin de que este pivote empuje al tubo 8 contra el extremo abierto del tubo 5, verificándose un ajuste perfecto y permitiendo sin embargo, una fácil desconexión del depósito 7 con el tubo 5, ya que basta para ello, la simple presión en sentido contrario al muelle para comprimir éste y poder sacar el depósito con facilidad.

25

30

1 MAR 1960

79244



Organizado de esta forma el conjunto, una vez  
acoplado el depósito con el líquido el tubo, este  
líquido, pasa por el interior del mismo, hasta lle-  
gar a los orificios que posee, cayendo sobre la ban-  
5 deja curva existente bajo la ventana, y aquí se re-  
parte uniformemente para llegar al fieltro regular-  
mente distribuido.

La forma, materiales y dimensiones, podrán ser  
variables y en general cuanto sea accesorio y secun-  
10 dario, siempre que no altere, cambie o modifique la  
esencialidad del objeto que se describe.

Los términos en que queda redactada esta Memo-  
ria son ciertos y fiel reflejo del objeto descrito,  
debiéndose tomar con carácter amplio y nunca en for-  
15 ma limitativa.

N O T A

Se reivindican como propios y nuevos para que  
sean objeto de registro de un Modelo de Utilidad en  
España, por veinte años, los puntos siguientes:

20 1.- Equipo porta fieltro con humidificador para  
máquinas multcopistas, caracterizado por estar cons-  
tituido por dos bandejas entre las cuales se encuen-  
tra sujeto el fieltro, habiéndose previsto en la su-  
perior una ventana con fondo curvo que apoya su bor-  
25 de posterior sobre el fieltro, a fin de lograr la hu-  
mectación regulada al caer sobre este fondo el líqui-  
do procedente de un depósito.

30 2.- Equipo porta fieltro con humidificador para  
máquinas multcopistas, según la reivindicación 1,  
caracterizado por haberse previsto sobre la ventana

79244



de la bandeja superior, un tubo en el que se han practicado orificios para salida del fluido, estando este tubo cerrado por uno de sus extremos mientras por el otro queda abierto para acoplamiento del depósito.

5

3.- Equipo porta fieltro con humidificador para máquinas multcopistas, según las reivindicaciones 1 y 2, caracterizado porque el depósito se acopla mediante un tubo abierto por un lado que se ajusta al del equipo, mientras por el contrario está cerrado y con alojamiento para un pivote articulado a un saliente de la bandeja superior y dotado de un muelle para empujar el citado tubo contra el del equipo, permitiendo mediante presión sobre el pivote la fácil desconexión del depósito del conjunto.

10

15

4.- EQUIPO PORTA FIELTRO CON HUMIDIFICADOR PARA MAQUINAS MULTICOPISTAS.

Todo conforme se describe en la memoria que antecede, se ilustra como ejemplo de ejecución en los planos unidos a ella y se reivindica en su Nota.

20

Este memoria consta de cinco hojas foliadas y escritas a máquina por una sola cara y planos que la acompañan.

Madrid, 12 de Marzo de 1.960

TOMAS RODRIGUEZ LIMON

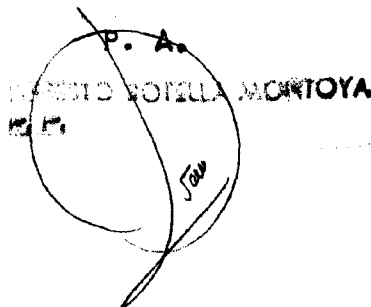

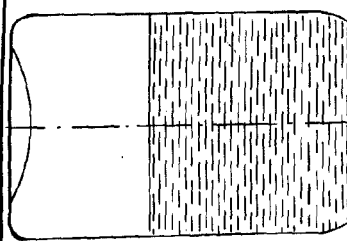

708288

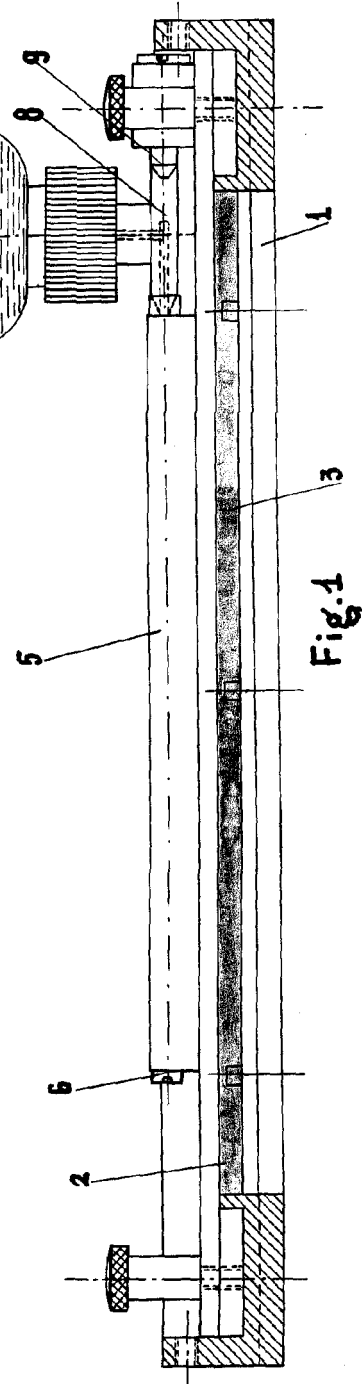

Fig. 1

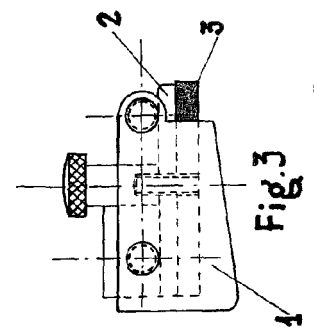

Fig. 3

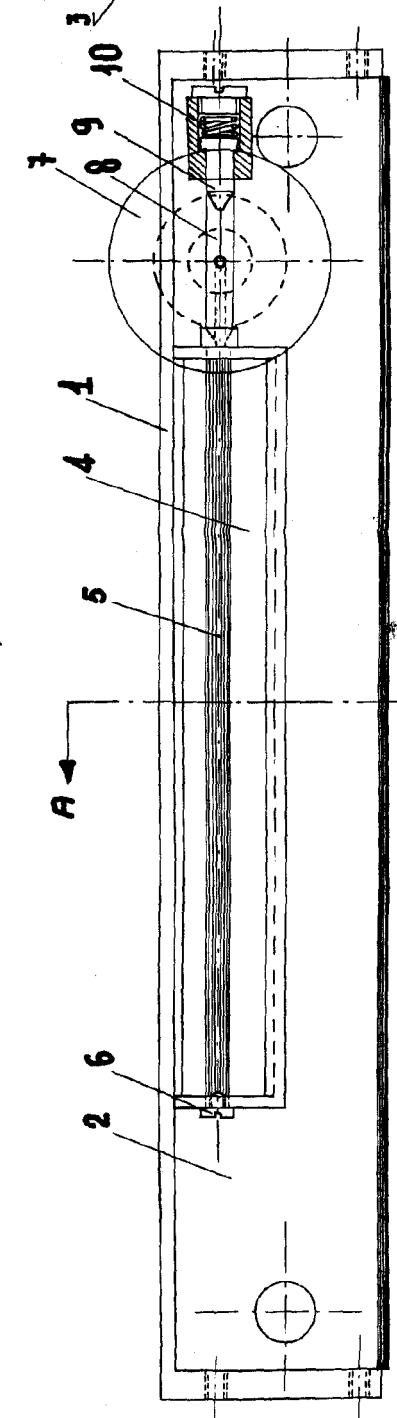

Fig. 2

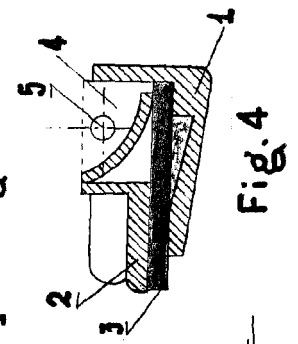

Fig. 4

