



22

79215

PATENTE DE MODELO DE UTILIDAD

per VEINTE AÑOS

a favor de Don Vicente MOLNER Salva-
vader, de nacionalidad española, domiciliado en Bar-
celona, calle de Montaner, número 191, por:

"UN CALEFACTOR PARA LOS PIES".

MEMORIA DESCRIPTIVA

1 El presente Modelo de Utilidad hace referencia, según
se indica en su título, a un calefactor para los pies. Este
calefactor ha sido especialmente estudiado para su utiliza-
ción por los espectadores de partidos de fútbol, corridas
5 de toros y demás espectáculos que se desarrollan al aire
libre, y, en general, siempre que se deba permanecer inmó-
vil durante un período relativamente largo en un ambiente
frío. Al tal efecto, el calefactor que nos ocupa es ligero
y fácil de transportar, y presenta una absoluta autonomía de
10 funcionamiento. Por otra parte el tal calefactor es de cons-



79215

22 FEB 1938

trucción sumamente sencilla y barata y presenta un índice de
consumo realmente mínimo, representando, en cambio, la com-
pleta eliminación de un verdadero tormento para las personas
-numerosísimas- con natural propensión a sufrir de frío en
5 los pies.

Consiste en esencia el calefactor que se registra, en
una simple caja de cualquier material adecuado, por ejemplo,
de plancha metálica de escaso espesor, provista de una corres-
pondiente tapa abisagrada, asegurable en su posición de cie-
10 rre a través de medios adecuados cualesquiera. El conjunto de
la caja y su tapa, podrá adoptar cualquier forma aplanada que
facilite el apoyo de los pies del usuario sobre ésta última.
En el fondo o base de la caja se dispondrán medios para la
fijación y asentamiento de una, dos o mas velas, lamparillas,
15 mariposas o elementos análogos, a los que se confía la función
calefactora. Para asegurar la renovación de aire necesaria
para una buena combustión de estos elementos, la caja y su ta-
pa presentarán una multiplicidad de perforaciones. Finalmente,
el conjunto presentará medios adecuados cualesquiera, -asa, co-
20 rreas, etc.,- para facilitar su transporte.

Con el único fin de aclarar cuanto queda expuesto, con la
presente Memoria Descriptiva se acompaña una lámina de dibujos
en los que, sin caracter limitativo de ninguna clase, se ha re-
presentado un ejemplo concreto de realización práctica del ca-
25 lefactor perfeccionado que se registra.

En los tales dibujos se ha representado un ejemplo de rea-
lización del calefactor en cuestión, en perspectiva en la figu-
ra 1, y en corte longitudinal alzado en la figura 2.

Refiriéndonos, pues, a los dibujos dichos:

30 El calefactor que nos ocupa comprende, según dicho una ca-



79215

22 F

ja 1 y una correspondiente tapa 2, unidas a través de bisagras 3, y dotadas de medios 4 cualesquiera para la fijación de ésta última en la posición de cierre, medios que en algún caso pueden simplemente consistir en la presión de encaje en esta posición. Este conjunto se constituirá a base de cualquier material adecuado, preferentemente chapa metálica de escaso espesor y presentará una forma aplanada cualesquiera que posibilite el cómodo apoyo de las plantas de los pies del usuario sobre la tapa 2, hallándose dotado de medios cualesquiera, por ejemplo, un asa 5, para facilitar el transporte.

Finalmente, en el fondo de la caja 1 se dispondrán medios 6 adecuados cualesquiera para la fijación de unas mariposas 7 ó elementos calefactores análogos. Para asegurar una buena combustión de estos elementos, tanto en la caja como en la tapa, o bien únicamente en esta última, se disponen una serie de perforaciones 8. En el caso corriente de que el conjunto se constituya de chapa metálica delgada, para evitar los efectos de la acción directa de la llama sobre la misma, en la parte interior de la tapa 2 se dispondrán unas pantallas 9 de plancha metálica de mayor espesor.

Por lo demás, y según se comprende y es lógico, en la realización práctica del calefactor para los pies que ha quedado descrito, cabrá introducir todas aquellas modificaciones de detalle que no afecten a lo que constituye la esencialidad del mismo.

H O T A

SE REIVINDICA:

1 - Un calefactor para los pies, caracterizado por comprender un conjunto de caja y tapa, de forma general aplanada que facilite el apoyo de las plantas de los pies del usuario



70215

sobre esta última, disponiéndose en el fondo de la caja medios cualesquiera para facilitar la fijación de unas velas o elementos análogos, y en el conjunto una serie de perforaciones que aseguren la renovación de aire necesaria para la combustión de estos elementos.

2 - Un calefactor para los pies.

Consta la presente Memoria Descriptiva de cuatro hojas mecanografiadas, escritas por una sola cara, numeradas del 1 al 4 y con sus líneas numeradas, a su vez, de cinco en cinco y de dibujos, anexos.

Barcelona, 22 febrero 1960.
P.A.

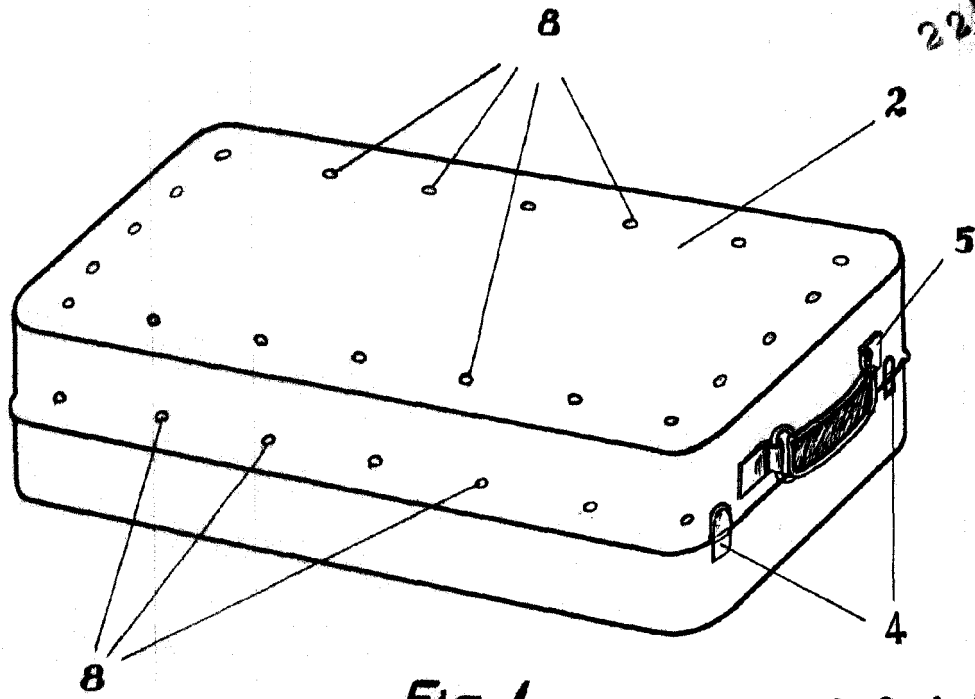

Fig. 1

79215

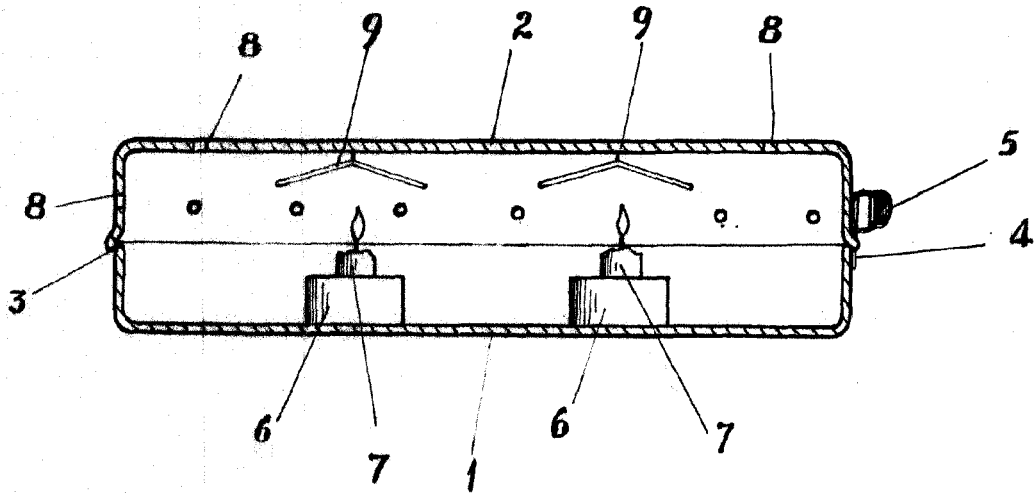

Fig. 2

Barcelona 22 Febrero 1960
P.A.

Escala variable