



22F

79214

MODELO DE UTILIDAD

por "Polipasto eléctrico manual"

a favor de Mas, Goberna y Mosso, S.L., domiciliada en Barcelona,
calle de Pamplona, nº 95-97.

MEMORIA DESCRIPTIVA

Se refiere el presente modelo de utilidad a un polipasto eléctrico manual para pequeñas cargas, de gran utilidad para la carga y descarga de los elementos de transporte, situar piezas en las máquinas y puestos de trabajo, etc.

10

El polipasto eléctrico que nos ocupa lleva un asa solida-

22 FEB



79214

5
ria al mismo donde están localizados los interruptores o mandos para la puesta en marcha y paro, siendo también principal novedad del aparato que el gancho está incorporado en la carcasa del polipasto, permitiendo tener las dos manos aptas para dominar la carga y poder depositarla en el sitio conveniente.

10
El polipasto que nos ocupa, tiene uno de los extremos del cable sujeto ya sea a un punto elevado ya sea en su propia carcasa, pasando en este caso por una polea fijada en un punto elevado, y el otro extremo enrollándose o desenrollándose en el tambor accionado por el motor eléctrico dispuesto junto al mismo en el interior de la carcasa, de modo que el polipasto se desplaza conjuntamente con la carga.

15
En la hoja de dibujos que acompaña a la presente memoria, aparece representado el polipasto eléctrico manual que nos ocupa, mostrándole: Fig. 1, de frente; Fig. 2 de lado; y Fig. 3, mostrado de forma para elevar más carga.

20
Según lo expuesto y representado en los dibujos, la carcasa 1 del polipasto, lleva solidarizados el gancho 2 y un asa 3 que incluye, preferentemente en su cara interna, los interruptores 4 o mandos del aparato a propósito para ser accionados con la misma mano que está puesta en el asidero, viniendo dispuesto el cable 5 con uno de sus extremos fijado en el tambor y el otro ya sea en un punto elevado ya sea en la propia carcasa luego de pasar por una polea fija en un punto elevado.

25
En la ejecución práctica del modelo según queda descrito, podrán variar cuantos detalles constructivos y configurativos no afecten a su propia esencialidad.

22 FEB



N O T A

79214

Se reivindica como objeto del presente modelo de utilidad:

5 1ª.- Polipasto eléctrico manual caracterizado por el hecho de presentar solidarizados en su carcasa, el gancho del que pende la carga y un asidero en el que van montados los interruptores o mandos del aparato, teniendo uno de los extremos del cable, sujeto al tambor en el que se enrolla y desenrolla, y el otro extremo sujeto a propósito para que penda el conjunto de un punto elevado.

10 2ª.- POLIPASTO ELECTRICO MANUAL.

Y todo cuanto afecte a la esencialidad de lo mostrado en el adjunto dibujo y describe en la presente memoria que consta de tres hojas foliadas y mecanografiadas por una sola cara.

Barcelona, 22 de Febrero de 1.960

15 MAS, GOBERNA Y MOSSO, S.L.

p/a.

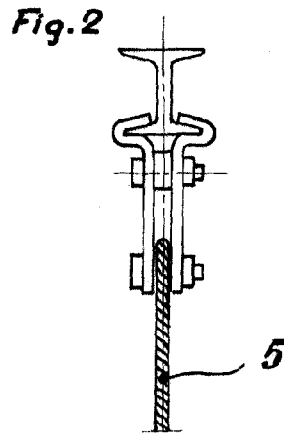
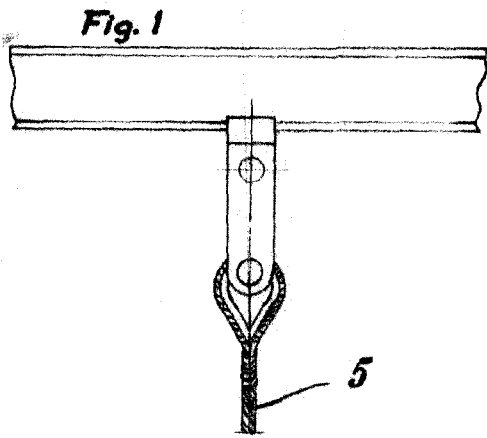

22 FEB

79214

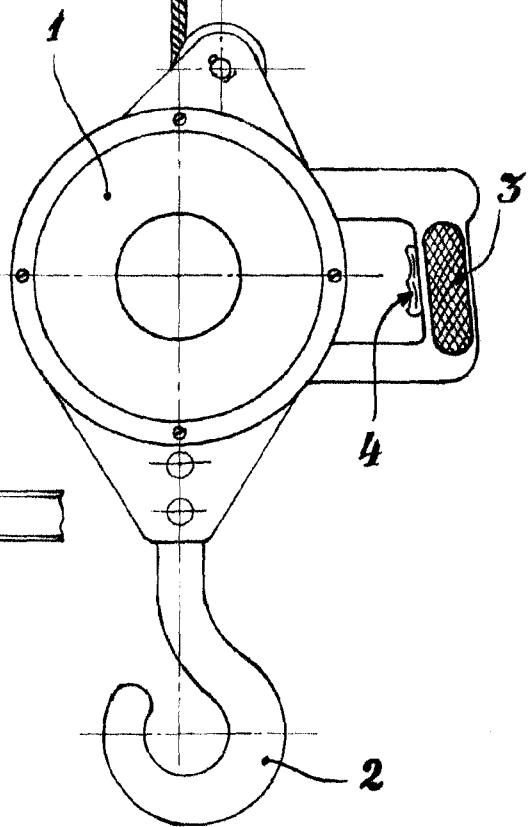
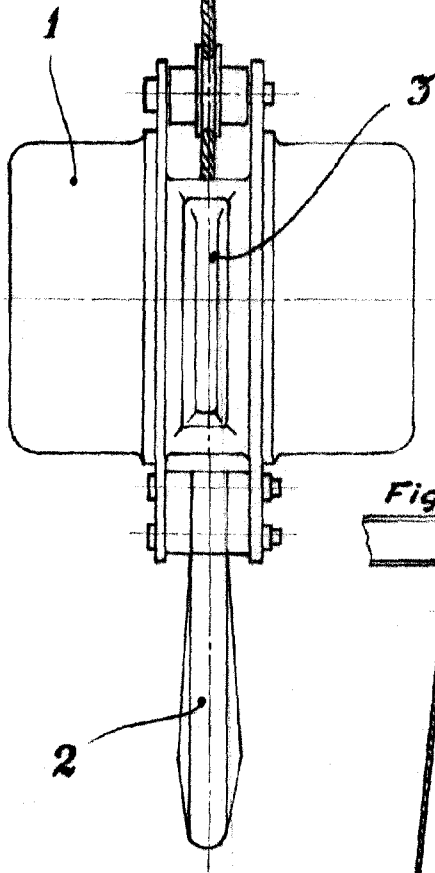
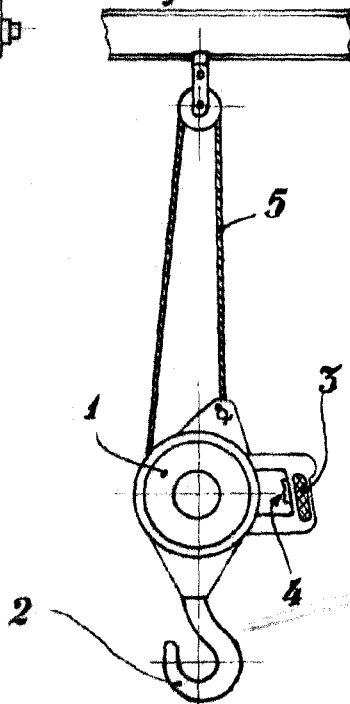

Fig. 3



BARCELONA, 22 DE FEBRERO DE 1960.
P. A.

ESCALA VARIABLE