



79208

MODELO DE UTILIDAD

por 20 años

por "UNA INCUBADORA PARA INSTRUCCION RECREATIVA", a favor de D. José Oriol Mayol Ferrer-Vidal, de nacionalidad española, domiciliado en Barcelona, Mayor de Sarriá, nº 121.

=====

MEMORIA DESCRIPTIVA

La incubadora que se describe por este Modelo de utilidad tiene por finalidad la instrucción recreativa de los niños, despertándoles su curiosidad y afición por la Historia Natural, iniciándoles y permitiéndoles seguir de cerca el proceso de la incubación de los huevos de las gallinas y más concretamente en su período final, es decir, cuando el polluelo rompe el cascarón y sale del mismo.



5. Esta incubadora es muy simple; consistirá en su esencia en una bandeja o plato de suficiente profundidad para cubrir la altura de un huevo y posteriormente la de un polluelo de pie y de suficiente diámetro para que el polluelo recién salido pueda caminar y aletear cómodamente alrededor de los restos del cascarón del huevo ya roto.

10. Este plato quedará cubierto por una tapa abovedada de igual diámetro y específicamente de condición transparente a fin de que permita observar desde el exterior, con todo detalle, el mencionado proceso de ruptura del huevo realizado por el propio polluelo.

15. Para asegurar una temperatura constante y adecuada en el interior de la caja así formada, está prevista una pequeña lámpara eléctrica de incandescencia de reducido amperaje, y preferentemente de las llamadas de carbón, o sea de poca luminosidad, alimentada por un conductor flexible provisto del correspondiente enchufe a la red y de un simple termostato que actúe como interruptor al alcanzarse los 40° centígrados en el interior del recipiente.

20. En los dibujos adjuntos se representa una ejecución práctica de la incubadora descrita. El carácter de estos dibujos es el estrictamente ilustrativo propio de un simple ejemplo.

25. En los dibujos, -1- es el plato cóncavo que presenta los adecuados elementos de apoyo y estabilidad representado por los topes inferiores -2-; -3- es el huevo que se trata de incubar; -4- la tapa transparente; -5- la lámpara de incandescencia de filamento de carbón; -6- es el flexible, con su enchufe -7-; -8-

30.



es el orificio de paso del flexible y que es lo suficientemente holgado para asegurar además una adecuada ventilación del interior del recipiente. Finalmente, -9- es el termostato de interrupción automática.

5. Todo cuanto no afecte, altere, cambie o modifique la esencia de la incubadora de instrucción recreativa aquí descrita, será variable a los efectos del actual Modelo.

N O T A.

10. Se reivindica como objeto de este registro por Modelo de utilidad:
1. - Una incubadora para instrucción recreativa, que se caracteriza por constar de un plato inferior de suficientes profundidad y diámetro para cubrir la altura de un polluelo de pie y para que el recién salido del huevo pueda deambular y aletear a su alrededor; de una tapa abovedada y de igual diámetro y ajustable al borde del plato y de una lámpara eléctrica de incandescencia con filamento de escasa luminosidad y del amperaje suficiente para mantener en el interior del recipiente formado, la temperatura constante de incubación.
  2. - La propia incubadora de la reivindicación anterior, caracterizada porque la lámpara se conecta a la red por flexible y enchufe, atravesando la tapa por una perforación adecuada para este paso y además la del aire para asegurar una cierta renovación del aire interior.
  3. - La propia incubadora de las reivindicaciones anteriores, caracterizada porque el plato inferior esté provisto de tres patas para asegurar su estabilidad.
  30. 4. - La propia incubadora de las reivindicaciones anteriores, caracterizada porque, conectado en serie con la lámpara, se sitúe dentro del recipiente un termostato



para la interrupción automática que corte el circuito al alcanzarse, dentro del recipiente, una determinada temperatura.

- Sean cuales fueren las circunstancias que concurran en la esencialidad del Modelo de utilidad definido en las anteriores reivindicaciones, cual objeto es:
5. - "UNA INCUBADORA PARA INSTRUCCION RECREATIVA".

- Consta la presente memoria de cuatro hojas foliadas, mecanografiadas por una sola cara y del dibujo unido a la misma.
- 10.

Barcelona, trece de febrero de mil novecientos sesenta.

P.A. de D. José Oriol Mayol Ferrer-Vidal,

L. DURÁN CORREJER  
P. P.

13 F

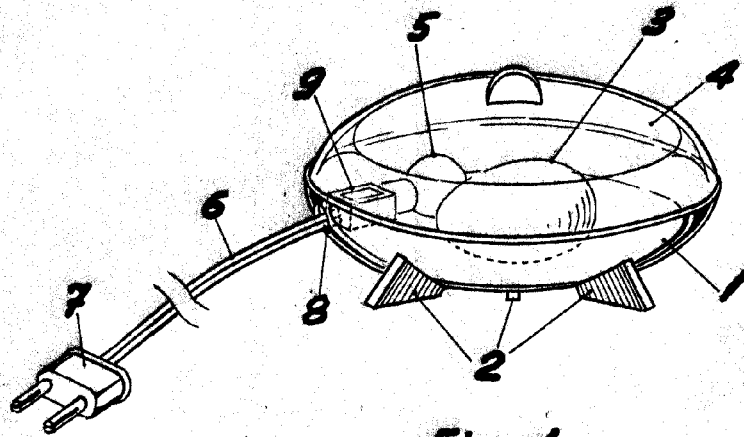

79208

Fig. 1

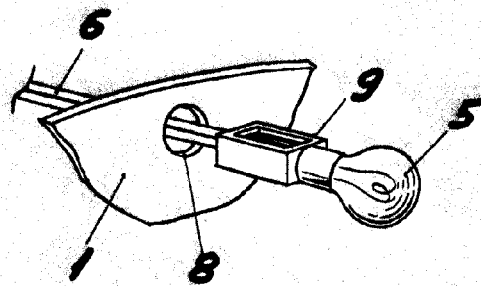

Fig. 2

BARCELONA, 13 FEBRERO DE 1960

L. DURAN

P.P. 4.

ESCALA VARIABLE