



79190

MODELO DE UTILIDAD

por VEINTE años

cuyo privilegio se solicita para todo
el territorio nacional y sus colonias,
a favor de:

D^a Herminia LOPEZ GARCIA
de nacionalidad española, con residen
cia en Santander, Magallanes 6, por:

"UN TENDEDOR DE ROPA"

79190



El presente registro de MODELO DE UTILIDAD, concierne como su enunciado indica, un tendedor de ropa, de acuerdo con la descripción detallada que del mismo se realiza debiendo interpretarse siempre este concepto en su más amplio sentido y nunca en limitativo.

Para mejor comprensión de este objeto, se adjunta a la presente memoria descriptiva una hoja de planos, en la que a título de ejemplo, se representan todas y cada una de las partes y relación que guardan entre si.

En la citada hoja de dibujos, se aprecian las siguientes referencias:

HOJA PRIMERA.- La misma representa un despiece del cuerpo central, apreciado en perspectiva.

En la misma tenemos:

1.- Gancho curvado, unido por ambos extremos al dispositivo rotor y cuya finalidad es la de contener un tirante o elemento arriostrado para su fijación en la pared y actúa como medio complementario de sujeción.

2.- Pletinas constituidas por dos pares respectivos, unidas en superposición la acción de tornillos con tuerca y que representan el medio de suspensión del colgador propiamente dicho.

3.- Eje torneado, fijado superiormente en las pletinas centrales y que se aloja atravesándolas, en dos placas de forma circular, que comportan los brazos del tendedor.

4.- Placa superior e inferior, atravesadas por el eje de giro, de apoyo axial, y que sujetan formalmente los extremos de los brazos previstos en cruz y en sentido radial.

5.- Brazos rígidos, de sección cuadrangular y de dimensiones convenientes, que encajan telescópicamente en manguitos o racords situados en las placas circulares -4-.

FIGURA SEGUNDA.- La misma representa una vista en planta del tendedor, cuyo registro se preconiza.

79190



En la misma tenemos:

- 35 1.- Gancho de fijación del tirante arriestrado para sujeción mural.
- 2.- Conjunto de pletinas para fijar el eje de giro el par interior y el exterior, para contener por sus extremos y por medio de tuercas, los brazos debles de fijación al muro, cooperando en este aspecto con el gancho -1-.
- 40 3.- Remache superior del eje de giro.
- 4.- Placas circulares de contención de los brazos de tendido.
- 5.- Brazos propiamente dichos, en numero de cuatro y situados en doble cruz.
- 45 6.- Puntos donde se adaptan por soldadura unos aros para contener los alambres o filamentos plásticos que se van situando perimetricamente con diversos diametros sobre la disposición de brazos en doble cruz.

Dichos brazos son completamente cerrados, no presentando ningún orificio lo que impide el paso de oxidos que manche la ropa.

50

El tendedor propiamente dicho, queda suspendido por el eje descrito y sujeto el mismo por medio de las placas circulares a las pletinas de fijación y de soporte sobre los brazos de colocación mural.

55

Las ventajas que reporta este tendedero son variadas, - citándose entre otras las siguientes:

Económico, práctico, higiénico, máximo aprovechamiento de espacio, puede situarse en cualquier ventana, resistente, duradero e indeformable.

60

Descrita suficientemente la naturaleza del presente registro de Modelo de Utilidad, se hace constar expresamente que cualquier modificación de detalle que se introduzca en el mismo se considerará incluida dentro de esta protección en tanto

79190



65 que no altere o modifique esencialmente su finalidad caracte-
rística.

----- N O T A -----

Por último, se declaran de novedad y utilidad, las si-
guientes:

70 ----- R E I V I N D I C A C I O N E S -----

1ª.- Un tendedor de ropa, caracterizado esencialmente -
por comprender un cuerpo central de suspensión y giro del con-
junto funcional, constituido por dos pletinas superpuestas, -
que alojan por sus extremos dos brazos rígidos que represen-
75 tan el medio de fijación mural, estando complementada dicha su-
jeción por un gancho al cual se acondiciona un tirante o rios-
tra conveniente.

2ª.- Un tendedor de ropa, según la anterior reivindicación
80 caracterizado esencialmente por comprender un segundo par de
pletinas que fijan axialmente el eje de giro y contención del
colgador, atravesando dicho eje dos placas circulares que por-
tan los brazos del tendedor propiamente dicho.

3ª.- Un tendedor de ropa, según las anteriores reivindi-
caciones caracterizado esencialmente por comprender dos pla-
85 cas circulares, perforadas en su centro y que son atravesadas
por el eje citado, determinando la superposición de este par
de placas, el medio de sujeción de unas secciones tubulares de
perfil cuadrangular, sobre las que posteriormente se fijarán
los brazos de contención de los filamentos o cuerdas de tendi-
90 do.

4ª.- Un tendedor de ropa, según las anteriores reivindica-
ciones, caracterizado esencialmente por comprender cuatro bra-
zos rígidos, de dimensiones convenientes, de sección cuadrangu-
lar que se ajustan con carácter permanente sobre los manguitos
95 fijados por las placas circulares, presentando estos brazos a
intervalos regulares, unos aros para contención de las cuerdas

-79190



o cables de tendido de ropa, estando totalmente cerrado estos brazos tubulares.

5ª.- UN TENDEDOR DE ROPA.

100

Todo ello tal y como se describe en el cuerpo de esta memoria, se reivindica en su nota y se representa a titulo de ejemplo en la adjunta hoja de planos.

Esta memoria descriptiva, consta de cinco hojas foliadas y mecanografiadas por una sola de sus caras y a dos espacios.

Madrid, 27 de Febrero de 1.960.

Handwritten signature or scribble, possibly reading 'L. S. S. S.' or similar, written in a cursive style.

Deposito

ESCALA VARIABLE

MADRID FEBRERO 1960

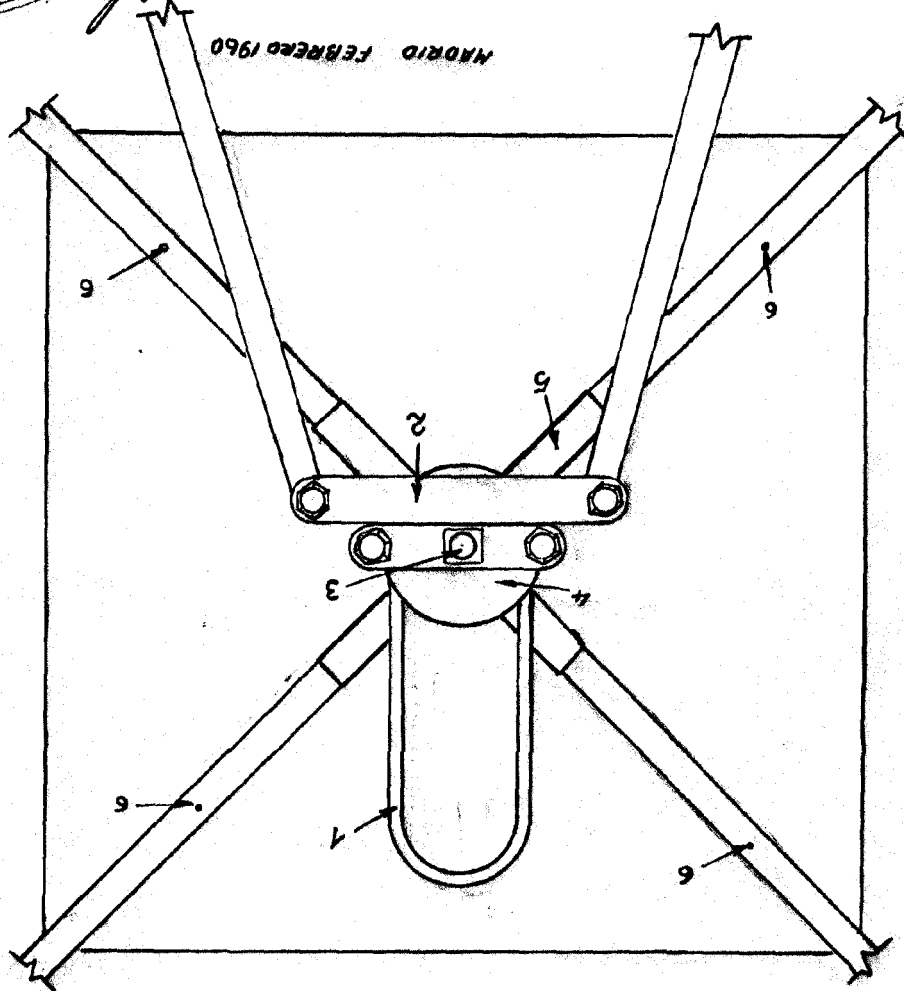

79190

Fig. 2-

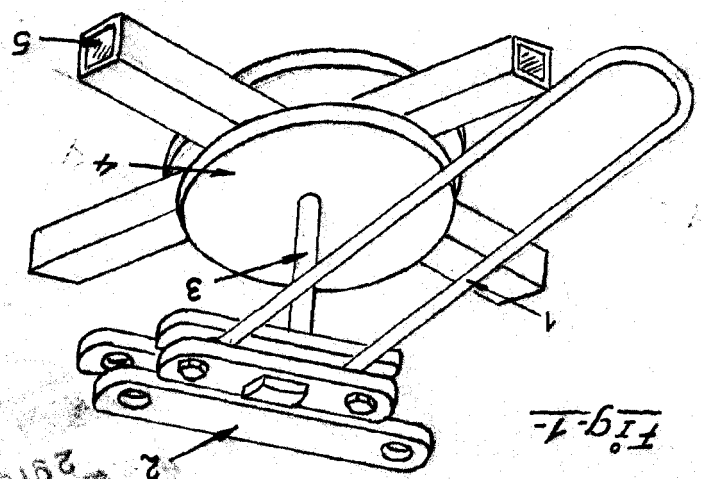

Fig. 1-



HOJA ÚNICA

79190

D^a HERMINIA LOPEZ