



18 FEB

79115

M O D E L O  
D E  
U T I L I D A D

a favor de RESINAS ARTIFICIALES MOLDEADAS, S.A., entidad española, domiciliada en Barcelona, Avda. Mistral, 54, por "AUTOMÓVIL GROTESCO".

- . -

MEMORIA DESCRIPTIVA

La presente invención se refiere a un automóvil grotesco, que se caracteriza porque lo anacrónico de su aspecto y la ridiculez de movimientos al ser desplazado provocan la hilaridad, constituyendo un juguete divertido y entretenido.

5.

El indicado automóvil consiste esencialmente en una carrocería de forma anticuada extremada, compuesta por dos partes, anterior y posterior, enlazadas articuladamente por un eje transversal, cada una de ellas con su correspondiente juego de ruedas, montadas excéntrica-

10.

18 FEB.



- mente en los ejes respectivos. La parte anterior lleva fijado el volante del vehículo, al que está articulada en disposición basculante, por sus manos, una figura representativa del conductor, entanto que el asiento lo está a la posterior. Completa el automóvil una transmisión flexible sujeta por un extremo al borde trasero de la parte posterior de la carrocería, cuya transmisión siguiendo el eje longitudinal de figura sobresale por la parte anterior, donde está fijada la funda o cubierta de la misma, para terminar en dispositivo de mando provisto de un resorte para definir la posición normal del automóvil y que al ser accionado reduce la distancia entre ejes provocando el plegado del automóvil y la despedida del conductor al bascular sobre el volante.
- 5.
- 10.
15.           Para la mejor comprensión de cuanto se indica en la presente memoria descriptiva se acompaña un dibujo, en el que, tan sólo a título de ejemplo, se representa un caso práctico de realización de un automóvil de características iguales a las del objeto de la invención.
20.           En dicho dibujo la figura 1 muestra una vista en perspectiva;
- la figura 2 una vista en alzado lateral en la posición normal;
- la figura 3 una vista análoga a la anterior seccionada, en el momento de iniciarse el plegado, por reducción provocada de la distancia entre ejes;
25.           la figura 4 una vista en alzado frontal de uno de los juegos de ruedas;

18 FEB.

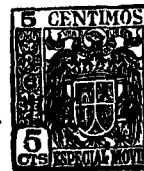

la figura 5 es una vista en alzado frontal del conductor, parcialmente seccionada en sus manos para mostrar la articulación al volante; y,

5. por último en la figura 6 se observa, en una vista en perspectiva del detalle correspondiente al mando de la transmisión flexible.

El aludido automóvil está constituido por dos piezas moldeadas -1- y -2- que, juntas, representan una carrocería de línea anticuada en extremo. La parte  
10. -1- simula la cubierta -3- del motor, radiador -4-, balles-  
tas -5-, luces de carretera -6- y de ciudad -7-; a esta parte va fijada la columna de dirección -8- y volante -9- provisto de dos pivotes -10-, diametralmente  
15. opuestos en sentido transversal, en los que va articulado, por sus manos -11-, una figura -12-, en posición de sentada, que simula el conductor del automóvil.

La parte posterior -2-, comprende el asiento -13- del conductor, sobre el que se apoya libremente la figura -12-, la banqueta posterior -14- y simula  
20. los laterales -15- con estribo rebatible -16-, balles-  
tas -17-. Ambas partes -1- y -2- están enlazadas articuladamente por medio de un eje -18- que se afianza en la posición normal del automóvil por medio de una entalla -19- prevista en el lateral -15- de cada extremo.  
25. Cada una de las partes -1- y -2- va situada sobre el respectivo juego de ruedas -20-, cuyos ejes -21- están montados excéntricamente sobre ellas.

En el borde posterior de la parte -2- hay previs-

18 FEB. 19



7:15

to un hojal -22- en el cual se sujeta el extremo de una transmisión flexible -23- cuyo cable siguiendo el eje longitudinal del vehículo, sobresale a través de un orificio -24- existente en la parte anterior -1- y termina en un mando compuesto por una caja cilíndrica -25-, provista de rendijas laterales por las que sobresale una cruceta -26- unida al cable de dicha transmisión y que tiende a estar en la posición inferior, bajo la acción de un resorte -27-. La funda de la citada transmisión está unida a la caja -25- y al orificio -24- del vehículo, de modo que el referido resorte tiende a mantener la posición normal de la carrocería, conservando la distancia entre ejes.

Como se deduce de la descripción hecha y por la observación del dibujo el funcionamiento o manejo del automóvil objeto de la invención comprende dos variantes, una por simple arrastre tirando de la transmisión -23- por la caja cilíndrica -25-, en la que el vehículo se desplaza balanceándose, en virtud de la excentricidad de la carrocería provoca la hilaridad, que aumenta al combinarla con la otra variante de actuar sobre la cruceta -26- y reducir la distancia entre los ejes -21- lo que provoca el plegado de ambas partes -1- y -2-, al girar alrededor del eje -18- y el basculeo del conductor -12-, que parece que salte despedido girando sobre los pivotes -10-, para caer sobre la cubierta -3-, aumentando la espectacularidad grotesca del juguete.

Se comprende que serán independientes del obje-

18 FEB



78-15

5. to de la invención los materiales empleados en los diferentes elementos constitutivos del automóvil, así como la forma y dimensiones, tanto absolutas como relativas del mismo y, en genral, todo cuanto no afecte a su esencialidad.

- . -

#### N O T A

Se reivindica como objeto del presente modelo de utilidad:

10. 1. Automóvil grotesco, que se caracteriza por estar constituido por dos partes, anterior y posterior que, juntas, simulan una carrocería de línea ridícula apropiada, la primera con el volante y el conductor articulado en él por sus manos y la segunda con el asiento y resto de la carrocería, las cuales van dispuestas sobre sendos juegos de ruedas montadas excéntricamente en sus respectivos ejes y quedan articuladas por medio de un eje transversal sobre el que pueden bascular, plegándose y provocando la voltereta del conductor, estando dichas partes unidas, por puntos espaciados longitudinalmente, a sendos miembros de una transmisión flexible que termina en un mando adecuado cuyo accionamiento a voluntad provoque el acortamiento de la distancia entre los ejes.

2. Automóvil grotesco.

18 FEB. 1960

78215



La presente memoria descriptiva consta de seis  
hojas foliadas, escritas a máquina por una sola cara.

Barcelona, a 18 de febrero de 1960.

RESINAS ARTIFICIALES MOLDEADAS, S.A.

p.a.



98 FEB

70115

Fig. 1

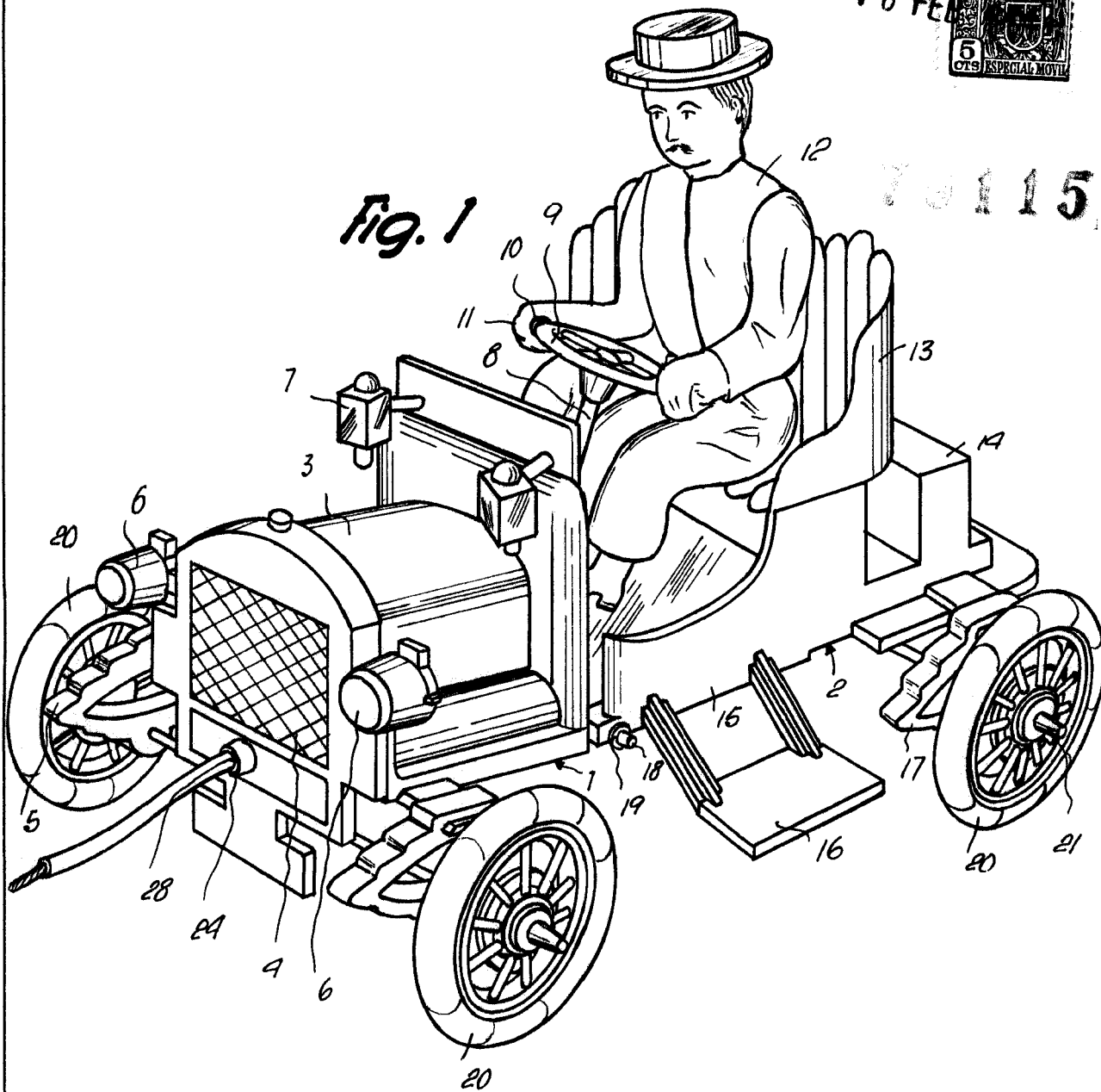

6640

Barcelona, 18 Febrero 1960  
Resinas Artificiales Moldeadas, S.A.  
r.a.



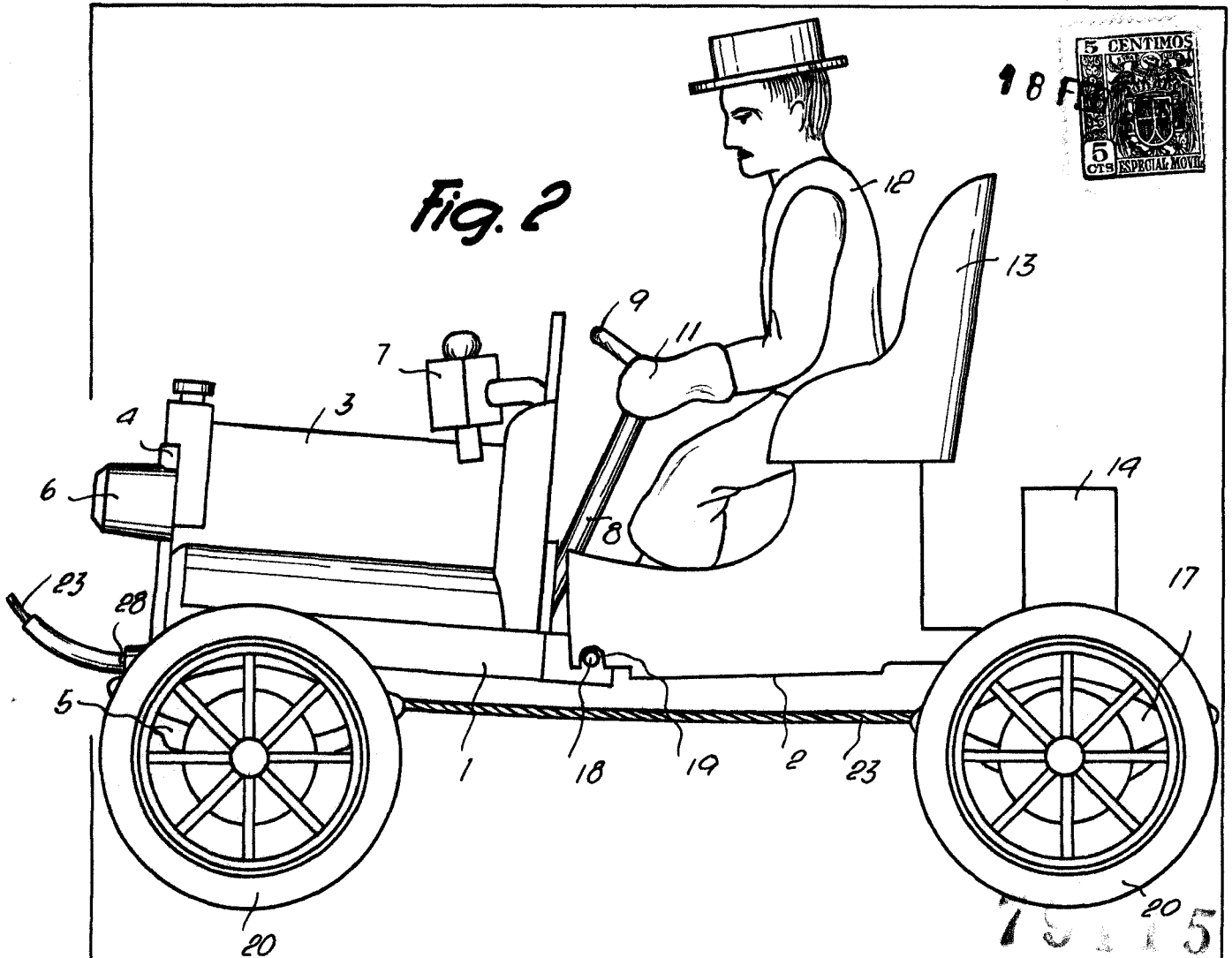

Fig. 2

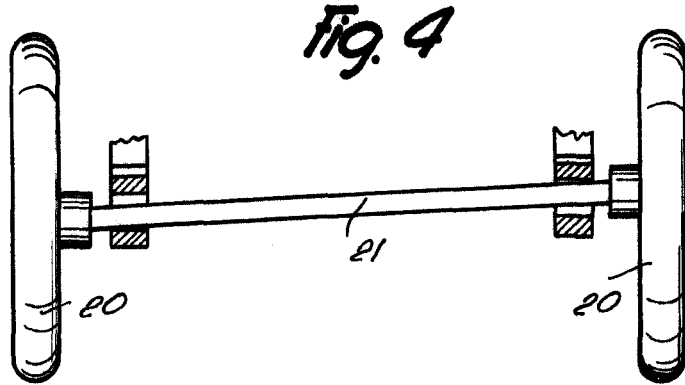

Fig. 4

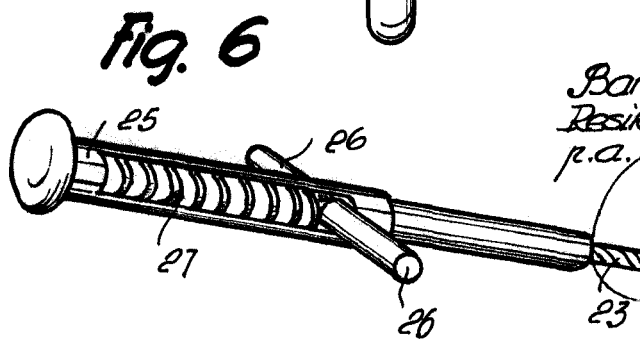

Fig. 6

Barcelona, 18 Febrero 1960  
Resinas Artificiales Moldeadas, S.A.  
r.a.

6690

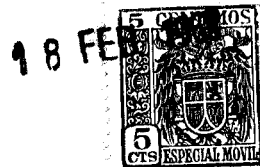
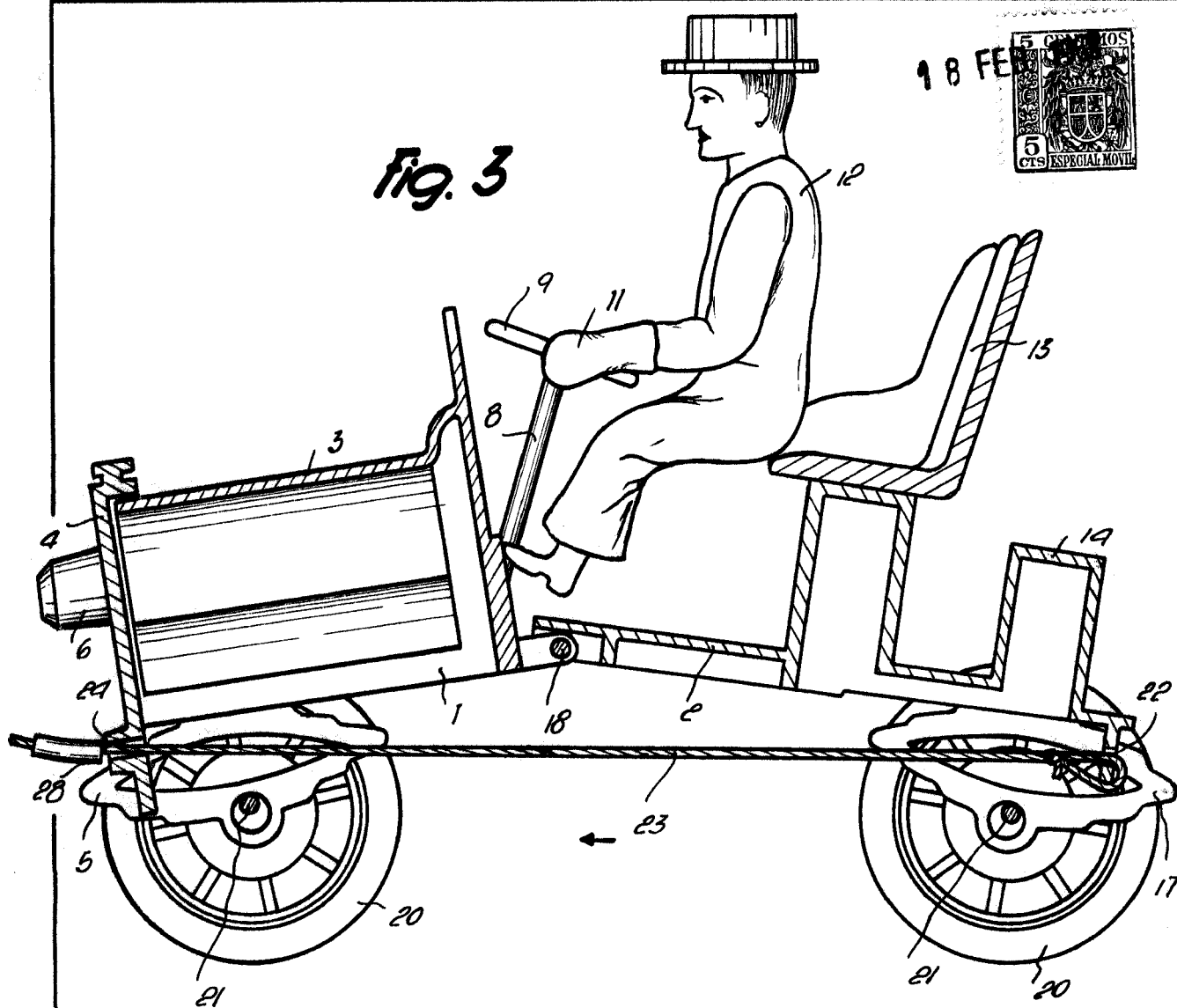

Fig. 3



6640

Fig. 5

79115

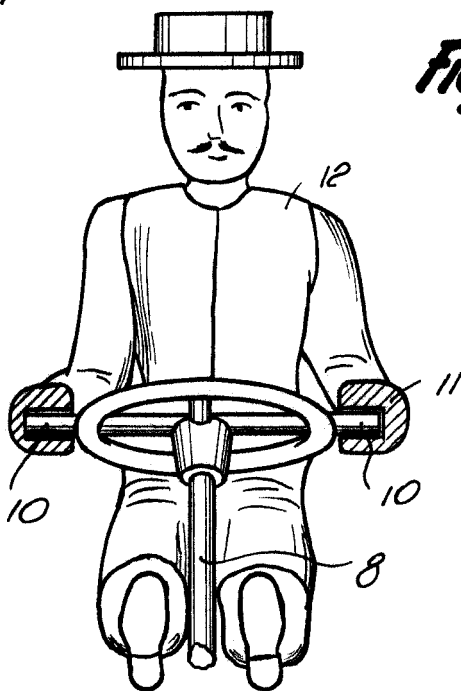

Barcelona, 18 Febrero 1960  
Resinas Artificiales Moldeadas, S.A.

*[Handwritten signature]*