



= 5

79098

79098

MODELO DE UTILIDAD

por 20 años

por "UNA HUCHA DECORATIVA", a favor de D. Francisco Martínez Soto, de nacionalidad española, domiciliado en Barcelona, Travesera de Gracia, 90.

=====

MEMORIA DESCRIPTIVA

Por este Modelo de utilidad se da a conocer una hucha decorativa, segura y de muy simple estructura, de la cual se incluyen unos dibujos, a título de ejemplo, con el estricto fin de ilustrar la presente descripción de sus características.

5.

En los dibujos, puede observarse que esencialmente la hucha presenta su caja -1- y su tapa -2- combinadas de manera tal que de su ensamble y cierre resulte un conjunto que imite la forma de un sombrero de

79098

- 5 f



5. copa; esto es, que la caja -1- de la hucha es algo troncocónica y con base ovalada, imitando la clásica copa del expresado sombrero de etiqueta, y que su tapa -2-, la de la hucha, forme una especie de bandeja, poco profunda, con un reborde -3- levemente curvado hacia abajo, imitando también la estrecha ala del repetido sombrero.

10. En la parte central del fondo de esta bandeja está prevista la ranura -4- propia para introducir las monedas o billetes en el interior de la hucha. El cierre de esta hucha es seguro y muy simple; en efecto, consiste en un travesaño -5- que se ensarta con los dos pares de orificios -6-6- y -7-7- opuestos diametralmente en la proximidad de los bordes libres de la copa -1- coincidente con los correspondientes orificios previstos en la pared lateral de la tapa -2-.

15. El travesaño -5- presenta por un extremo una cabeza -8- que le sirve de tope de retención y por el opuesto, saliente por el otro lado de la copa, presenta un orificio -9- en el que se ensarta el anillo o puente móvil de cierre -10- de un candado de seguridad -11-.

20. Todo cuanto no afecte, altere, cambie o modifique la esencialidad de la hucha descrita, será variable a los efectos del actual Modelo.

N O T A.

25. Se reivindica como objeto de este registro por Modelo de utilidad:

30. 1. - Una hucha decorativa, caracterizada porque el conjunto de su caja y de su tapa, debidamente acoplado, imita un sombrero de copa; constituyéndose la caja de la hucha con la copa del mismo, y su tapa por una especie de bandeja de fondo plano, cuyo plato encaja con la



- boca de la copa y cuyo borde superior y uniforme, leve-
mente curvado, imita el ala del propio sombrero de copa.
2. - La propia hucha de la reivindicación anterior, ca-
racterizada porque el cierre de seguridad de la tapa se
5. resuelve con una simple barrita rematada por un extremo
por una cabeza de retención y que por el opuesto presen-
ta una simple perforación diametral para recibir el puen-
te móvil de cierre de un candado de seguridad; esta ba-
rrita se ensarta en sendos pares de orificios coinciden-
tes y diametralmente opuestos, dos a dos, previstos en la
10. pared lateral de la bandeja y en el margen que limita la
pared de la caja que imita la copa del sombrero.
3. - La propia hucha de las reivindicaciones anteriores,
caracterizada porque la ranura para la introducción de
15. las monedas dentro de la hucha cerrada se sitúe en el
fondo de la tapa y a un lado de la proyección vertical
del pasador de cierre.

Sean cuales fueren las circunstancias que concu-
rran en la esencialidad del Modelo de utilidad definido
20. en las anteriores reivindicaciones, cual objeto es:

4. - "UNA HUCHA DECORATIVA".

Consta la presente memoria de tres hojas folia-
das, mecanografiadas por una sola cara y del dibujo ad-
junto.

25. Barcelona, cinco de febrero de mil novecientos
sesenta.

P.A. de D. Francisco Martínez Soto,

L. DURÁN CORREJER
P. P.

- 5 FEB



79098

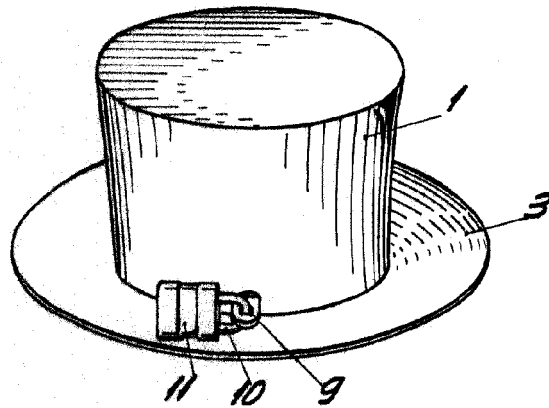

Fig. 1

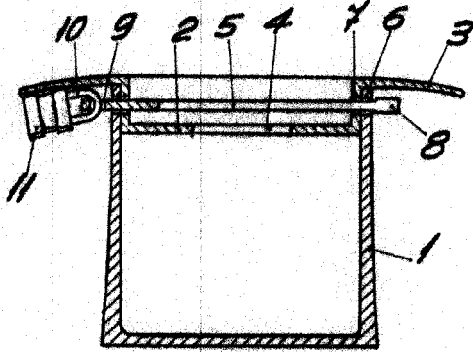

Fig. 2

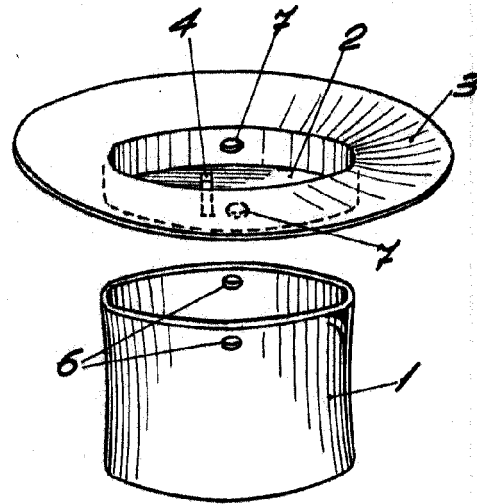

Fig. 3

BARCELONA, 5 FEBRERO DE 1960

L. DURAN

P.P.

ESCALA VARIABLE