

79087 12



79087

P A T E N T E   D E   M O D E L O   D E   U T I L I D A D

por VEINTE AÑOS

a favor de la compañía mercantil española " ESTUCHES REX,  
S.L. ", domiciliada en Barcelona, calle de Almogávares,  
número 192, p o r :

"UN ESTUCHE PARA EL ACONDICIONAMIENTO DE CUBIERTOS".

M E M O R I A   D E S C R I P T I V A

- 1            Constituye objeto del presente Modelo de Utilidad un  
estuche para el acondicionamiento y presentación de cubier-  
tos. El tal estuche es de tipo eminentemente económico, des-  
tinándose de una manera principal, aunque no exclusiva, a  
5            la presentación de juegos individuales, compuestos, por e-  
jemplo, de cuchillo, cuchara, tenedor y cucharilla para pes-  
tres. A pesar de su absoluta simplicidad, en el estuche en  
cuestión concurren una buena serie de cualidades, tanto en  
lo que se refiere a presentación y aspecto exterior, como a



7.087.2F

la protección y seguridad de los cubiertos que en el mismo se almacenen.

Consiste en esencia el estuche que se registra, en una caja de planta rectangular, de tipo normal cualesquiera adecuado, en cuyo interior se situa, cubriendo el fondo, una lámina que, en sentido paralelo a uno de los lados, conforma una doblez rectilínea en V invertida o similar, en la cual se proveen una serie de escotaduras, simétricas con respecto a la arista superior, destinadas a la sujeción de los distintos cubiertos, preferentemente a través de la zona mas estrangulada de su mango; en las dos ramas de esta doblez se sitúan también uno o más pares de ventanas o ranuras alineadas, a través de las que se realiza la sujeción del cuchillo o cuchillos, simplemente pasando su hoja a través de las dichas ranuras. La caja-soporte puede, como es lógico, constituirse a base de cualquier material o combinación de materiales, madera, cuero, plástico, etc., y preferentemente cartón, forrado o no. Esta caja naturalmente irá provista de una tapa encajable o abisagrada. En cuanto a la bandeja o lámina a la que se fijan los cubiertos, se constituirá de material semirrígido, preferentemente cartón forrado de terciopelo o sometido a cualquier tratamiento adecuado a fin de que presente esta apariencia. Esta bandeja finalmente podrá solidarizarse al fondo de la caja por cualquier sistema adecuado, por ejemplo, por pegado.

Por lo demás, cuanto queda expuesto será mas fácilmente comprensible a la vista de los dibujos adjuntos, en los que se ha representado un ejemplo concreto de realización práctica del estuche perfeccionado que se registra. Desde luego que estos dibujos se dan tan solo a título ilustrativo y aclaratorio, sin que por tanto, en ningún caso se les pueda



conferir caracter limitativo.

En los dibujos dichos:

La figura 1 es una vista superior en planta del conjunto del estuche, supuesta quitada la tapa de que normalmente irá provisto.

La figura 2 es un corte parcial longitudinal alzado del mismo conjunto anterior.

Y, finalmente, la figura 3 es un detalle mostrando en vista frontal la lámina a la que se fijan los cubiertos.

Refiriéndonos, pues, a los tales dibujos:

El estuche en cuestión comprende en primer lugar una caja, a modo de bandeja, de paredes laterales 1 relativamente bajas, provista de una correspondiente tapa 2. Al fondo 3 de esta caja se solidariza por cualquier medio una lámina 4, que en sentido transversal o longitudinal conforma una doblez rectilínea 5, de sección en V invertida o similar. Finalmente en esta doblez se sitúan las escotaduras 6, simétricas a ambos lados de la arista o cara superior, y los pares de ranuras 7 alineados en las dos caras de la doblez. Según se ha indicado antes, las escotaduras 6 se destinan al encaje de los cubiertos por la zona más estrangulada de su mango, y en las ranuras 7 se fijan los cuchillos, simplemente pasando su hoja a través de las mismas.

Resta ya únicamente hacer constar que en la práctica, según es lógico, el estuche perfeccionado que ha quedado descrito admite una verdadera infinidad de adiciones y modificaciones de detalle que deberán considerarse comprendidas dentro del ámbito de protección del registro que se solicita.

N O T A

SE REIVINDICA:

1 - Un estuche para el acondicionamiento de cubiertos,



79087

5 caracterizado por comprender una caja o bandeja de planta rectangular, de tipo normal cualesquiera adecuado, provista de una correspondiente tapa, en el fondo de cuya caja se solidariza una lámina de material semirrígido conformando una doblez rectilínea, de sección en V o similar, paralela a uno de los lados, en la que se preven una serie de escotaduras simétricas a ambos lados de la arista superior, para sujeción de los distintos cubiertos, y pares de ranuras alineadas en las dos caras de la doblez, para sujeción de los cuchillos.

10

2 - Un estuche para el acondicionamiento de cubiertos.

Consta la presente Memoria Descriptiva de cuatro hojas mecanografiadas, escritas por una sola cara, numeradas del 1 al 4 y con sus líneas numeradas, a su vez, de cinco en cinco y de dibujos, anexos.

Barcelona, 12 Febrero 1960.  
P.A.



FIG.1

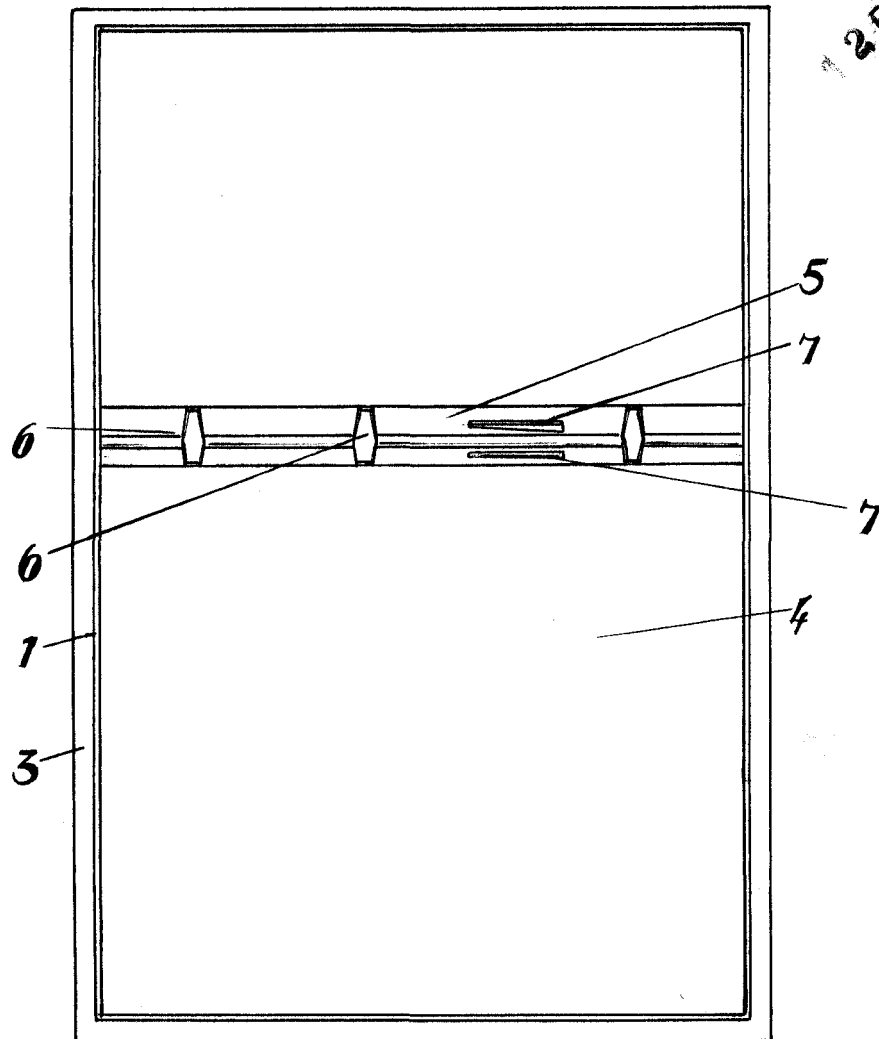

FIG.2

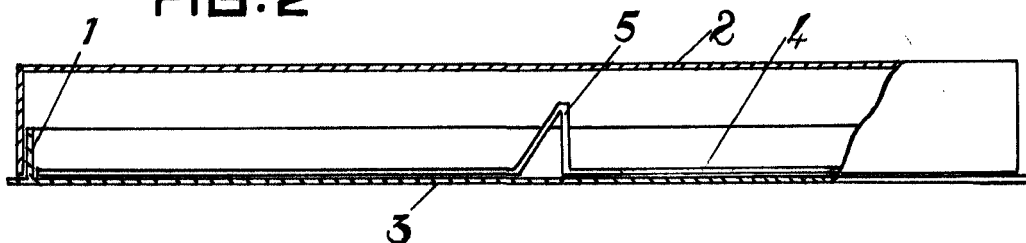
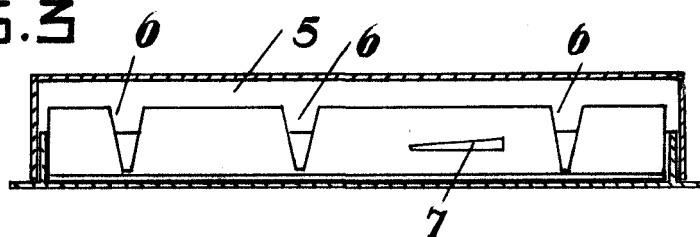

FIG.3



Barcelona 12 febrero 1960

P.A.

Escala variable.