



24 FEB

79033

MODELO DE UTILIDAD

79033

MEMORIA DESCRIPTIVA

Sobre:

" ENVASADOR DE MONEDAS "

Solicitantes: Don Enrique ABATI PEREZ, Don Augusto GONZALEZ-BESADA ESTEVEZ, Don José Luis GONZALEZ-BESADA ESTEVEZ, y Don Luis LOSADA ESPINOSA, domiciliados en Madrid, San Francisco de Sales nº 7, Hermosilla nº 3, Andrés Mellado nº 73 y Serrano nº 63, respectivamente.

La presente memoria se refiere, como su enunciado indica, a un envasador de monedas destinado a la medición de un prefijado número de monedas de un determinado valor, función del diámetro y de la longitud que en definitiva tenga el aparato envasador y consistente esencialmente en un cuer-

79033



10. po cilíndrico formado por dos camisas semicilíndricas unidas mediante los oportunos medios de articulación en ambas bases y en sus posiciones téorcias del eje del conjunto, lo que permite, en la posición de apertura a que una de las camisas se superponga sobre la otra, ya que los radios de generación de las mismas son tales que el interior de la camisa envolvente se corresponde con el exterior de la envuelta.

15. Mediante la utilización de un envasador de monedas tal que el que se preconiza, es posible la medición en pocos momentos de un gran números de monedas, las cuales pueden ser conservadas en éste aparato o bien extraídas del mismo una vez medidas, para ser usadas directamente o envasadas según el medio que convenga. En todo caso se comprende fácilmente la ventaja que resulta del empleo del envasador, ya que

20. la operación de contado de las manedas una por una es una operación laboriosa y monotoná, y por tanto susceptible de error.

25. Para la mejor comprensión de cuanto antecede, se acompaña una hoja de planos en los que se representa esquemáticamente el envasador de monedas que a continuación y con referencia a los mismos dibujos, se describe detalladamente.

En la figura primera, una sección por un plano diametral del envasador.

30. La figura segunda presenta el mismo envasador en una vista en perspectiva en la posición de semiabierto.

Según que representado, se aprecian las camisas semicilíndrica 1 y 2 cuyos fondos 3 quedan unidos mediante un tornillo o remache 4 que permite el giro relativo de ambas piezas, ya que queda situado exactamente según el eje longi-



790332

35. tudinal del conjunto, fácilmente éste giro mediante la introducción de la extremidad de camisa 2 en un escalón circular 5 del botón de cabeza 6 que queda unido a la camisa opuesta y que exteriormente se presenta estriado para facilitar su aprehensión con los dedos y así poderlo accionar en el momento deseado.
- 40.

Descrita suficientemente la naturaleza y objeto de la presente invención, se hace constar que en ella podran ser variables los materiales y dimensiones, así como todo aquello que sea accesorio o secundario y no altere, cambie ni modifique la esencialidad propuesta.

45.

N O T A

El Modelo de Utilidad que se solicita en España por veinte años, de acuerdo con la legislación vigente, deberá recaer sobre "ENVASADOR DE MONEDAS", de acuerdo con las características esenciales de las siguientes:

50.

R E I V I N D I C A C I O N E S

1ª.- Envasador de monedas caracterizado por estar constituido sustancialmente por sendas piezas cada una de las cuales presenta las características geométricas de un semicilíndrico, estando ambas piezas en posición concéntrica respecto a un eje común, y presentando la primera de ellas un radio, respecto a dicho eje, mayor que la segunda.

55.

2ª.- Envasador, de monedas, caracterizado porque ambas piezas semicilíndricas son deslizables entre sí adoptando, en posición de superpuestas, una forma de conjunto semicilíndrico, susceptible de recibir en sentido normal al indicado eje una serie de monedas, cuyos cantos quedaran reposando sobre la superficie interior de la pieza menor, que

60.



79033

65. hará el oficio de receptáculo de éstas monedas, las cuales podrán ser apiladas en un número determinado equivalente a la capacidad predeterminada por la longitud y radio de dichas piezas.

70. 3ª.- Envasador de monedas, según 1ª reivindicación caracterizado porque ambas piezas semicilíndricas, en la posición de separadas, ofrecen un conjunto cilíndrico cerrado, formado por la adición de ambas piezas en sentido convergente, quedando sus bordes longitudinales paralelos dos a dos, y configurando un envase cerrado en cuyo interior se han alojado las monedas que se deban custodiar.

80. 75. 4ª.- Envasador de monedas, según anteriores reivindicaciones, caracterizado porque el movimiento de superposición o desplazamiento recíproco de ambas piezas viene condicionado por la presencia, en los extremos correspondientes a las bases de éstas piezas semicilíndricas de medios de retención o desplazamiento giratorio, manipulables a voluntad para conseguir la posición de apertura o cierre del envasador.

5ª.- ENVASADOR DE MONEDAS.

85. Según queda sustancialmente descrito en la presente memoria descriptiva que consta de cuatro hojas escritas a máquina por una sola cara y dibujo.

Madrid, 24 de Febrero de 1960

FRANCISCO SARGA CABREDO
A.P.
F. Sarga Cabredo

D. ENRIQUE ABATI PEREZ
D. JOSE LUIS Y AUGUSTO GONZALEZ BESADA ESTEVEZ
D. LUIS LOSADA ESPINOSA

Hoja única



24 FEB

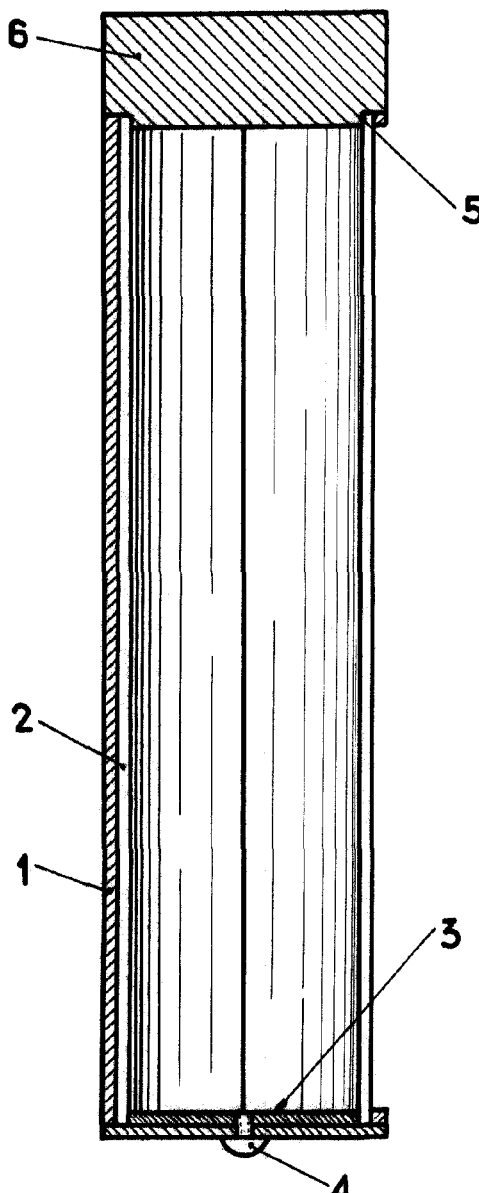

Fig. 1

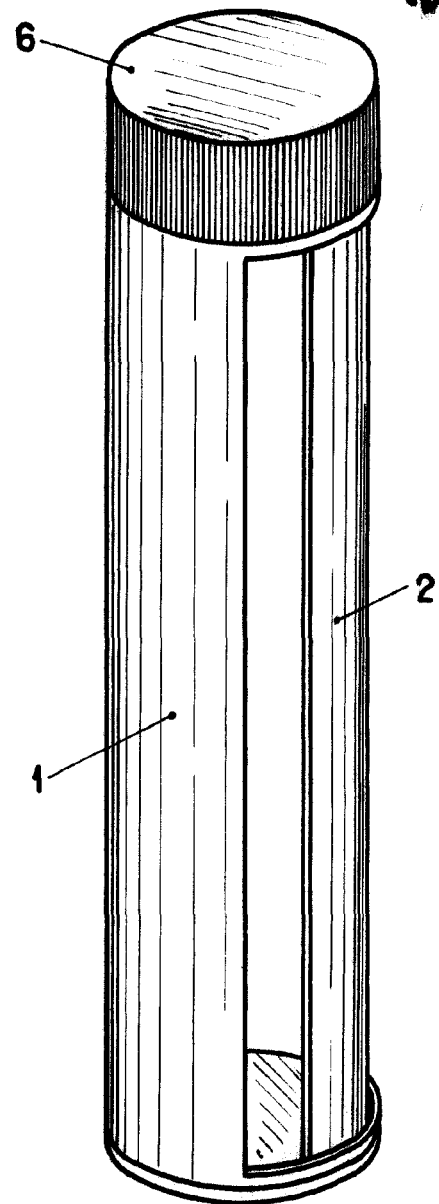

Fig. 2

Madrid, 24 FEB. 1960

ENRIQUE ABATI PEREZ
AUGUSTO GONZALEZ BESADA ESTEVEZ
JOSE LUIS GONZALEZ BESADA ESTEVEZ
LUIS LOSADA ESPINOSA

ESCALA VARIABLE

P.P. FRANCISCO BARRON GONZALEZ

M. L. E.