

78871

78971



20 FEB 1960

MEMORIA DESCRIPTIVA

DE UNA PATENTE DE MODELO DE UTILIDAD, POR VEINTE AÑOS EN ESPAÑA, A FAVOR DE DON JOSE MARIA TORRALBO ALONSO, DE NACIONALIDAD ESPAÑOLA, RESIDENTE EN SANTOÑA (Santander) O'Donell, 2

s o b r e:

"MUEBLE MURAL PARA ESTANTERIA PERFECCIONADO"

llllllllllllllll

Con la presente solicitud se trata de proteger un mueble mural para estanteria, perfeccionado, el cual reporta grandes ventajas ante los conocidos para tales servicios, ventajas éstas que se irán desprendiendo a lo largo de la presente descripción.

5.-

Hemos de citar su fácil construcción, gran belleza de líneas, capacidad para la exposición de productos y mercancías, etc., etc.,

78971

20 FEB 1905



Por lo que se refiere a tamaños, los mismos dependen de las exigencias del consumidor y necesidad de una cantidad determinada de productos que por su cuantía sea imprescindible que los muebles se salgan de lo corriente.

5.- En su fabricación se emplearán varillas, tubos, alambre, etc., y cuantos materiales sean necesarios para lograr el fin que se propone.

10.- Para mejor comprensión de la descripción que sigue, se adjuntan dibujos a los cuales se hará constante referencia a lo largo de la misma, siempre a título de ejemplo no limitativo.

La Fig., 1ª, es una vista en alzado y de costado del mueble que nos ocupa.

15.- La Fig., 2ª, es una vista en perspectiva de una de las bandejas empleadas para éste mueble.

La Fig., 3ª, es una vista de frente.

La Fig., 4ª, son dos detalles de la forma de engarzan las bandejas para su sujeción y regulación en cuanto a su altura.

20.- Consiste la presente invención en un mueble mural para estantería perfeccionada, caracterizado porque el mismo está constituido por dos bastidores laterales (1) unidos transversalmente, y entre cuyos bastidores y a determinados alturas se van colocando las bandejas (3) en forma escalonada, ya que varía la superficie de las mismas, cuyas bandejas son sujetas a elemento tubular (2) dispuesto verticalmente en la parte de atrás del mueble, en el cual aparecen practicados una pluralidad de orificios rasgados (5) en los cuales engarzarán unos ganchos (4) solidarios a cada una de las bandejas, realizándose una perfecta sujeción a la vez que una regulación en cuanto a su altura.

30.- Si bien la forma de ejecución aquí descrita constituye

78971

20

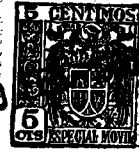

aplicación preferente de la presente invención, podrán introducirse modificaciones de forma y de detalle sin que por ello varíe la esencialidad de la misma, la cual se reivindica en la siguiente

5.-

NOTA

En resumen; la presente solicitud recaerá sobre las siguientes reivindicaciones :

10.-

1ª.-Mueble mural para estantería perfeccionado, caracterizado porque el mismo está constituido por dos bastidores laterales unidos transversalmente, y entre cuyos bastidores y a determinadas alturas se van colocando las bandejas para la exposición de productos en forma escalonada, ya que varía la superficie de las mismas.

15.-

2ª.-Mueble mural, según la reivindicación anterior, caracterizado porque las bandejas son sujetas a un elemento tubular dispuesto verticalmente en la parte de atrás del mueble, en el cual aparecen practicados una pluralidad de orificios rasgados en los que engarzarán una pareja de ganchos solidarios a cada una de las bandejas, realizándose la sujeción y a su vez permite una regulación en cuanto a la altura de las citadas bandejas.

20.-

3ª.-"MUEBLE MURAL PARA ESTANTERIA PERFECCIONADO".

Según se describe en la presente memoria que consta de tres hojas escritas a máquina y dibujos.

Madrid, 20 FEB. 1960



fig.1

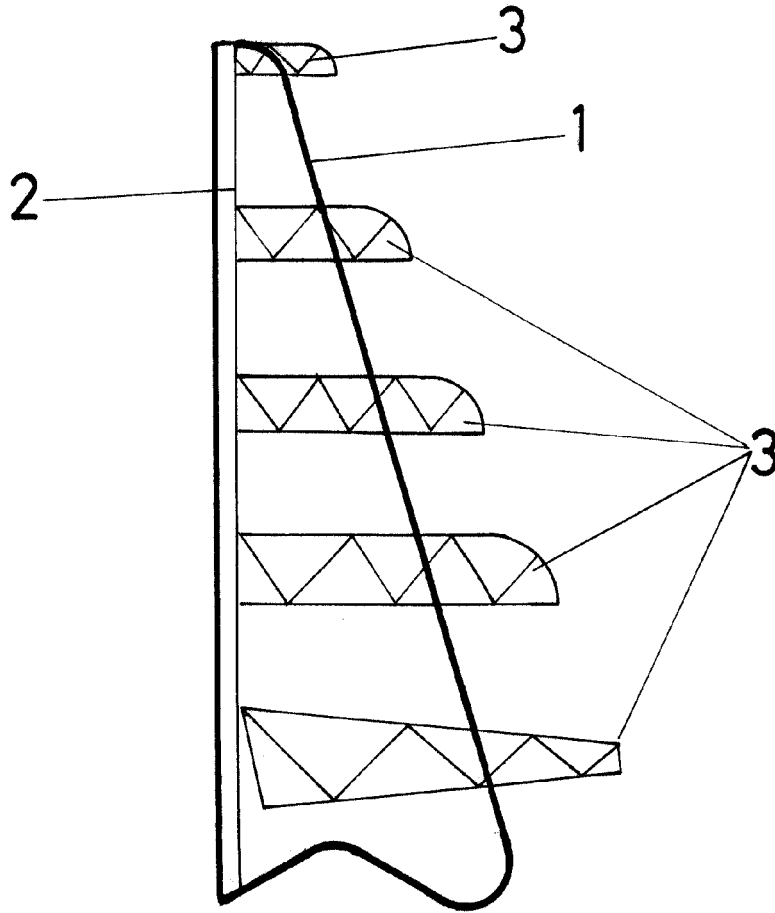
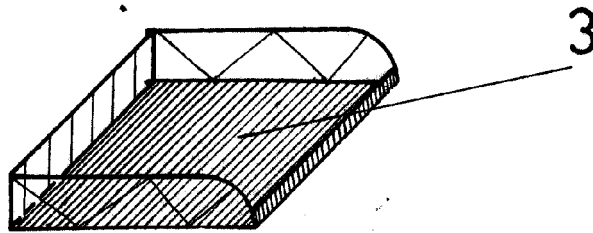

fig.2



7897 1

ESCALA VARIABLE
Madrid, 20 FEB 1900



fig.3

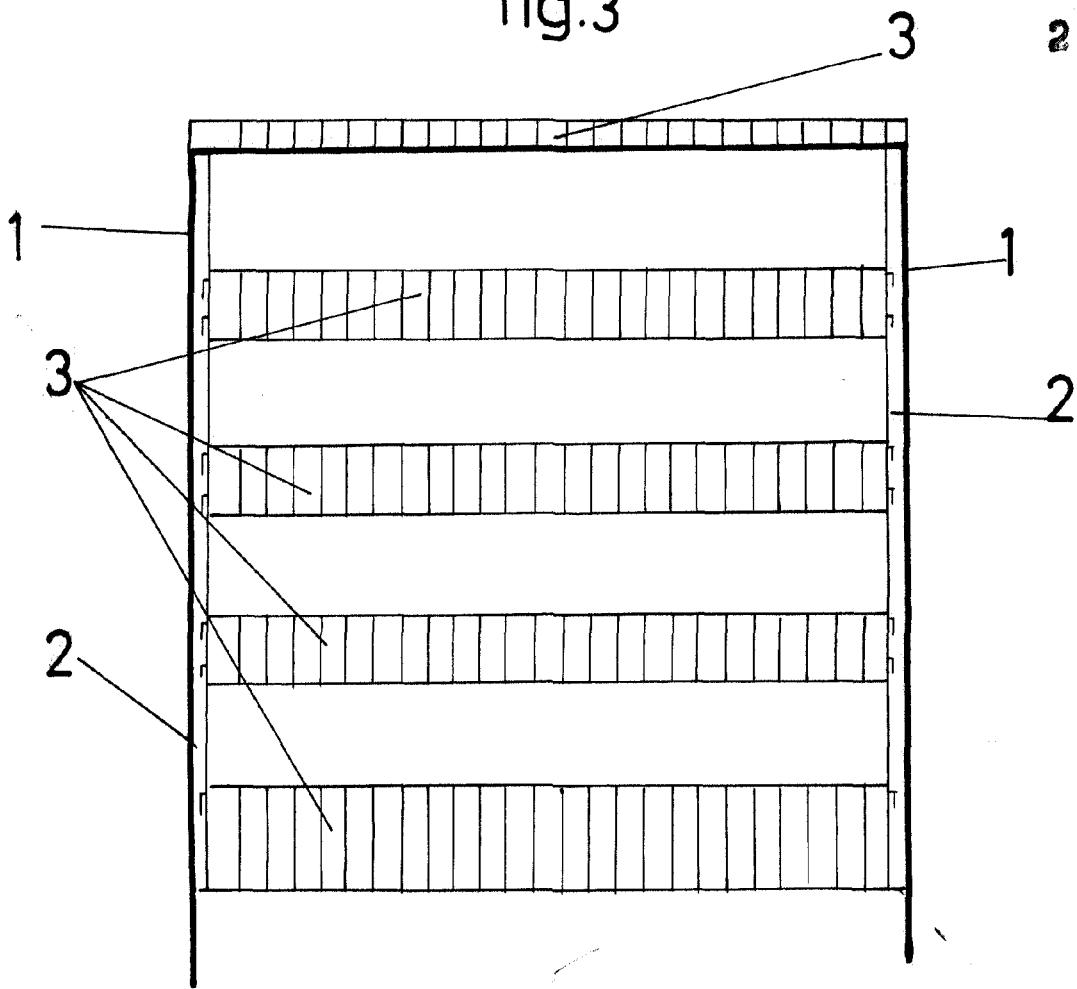

20 F

fig.4

78971

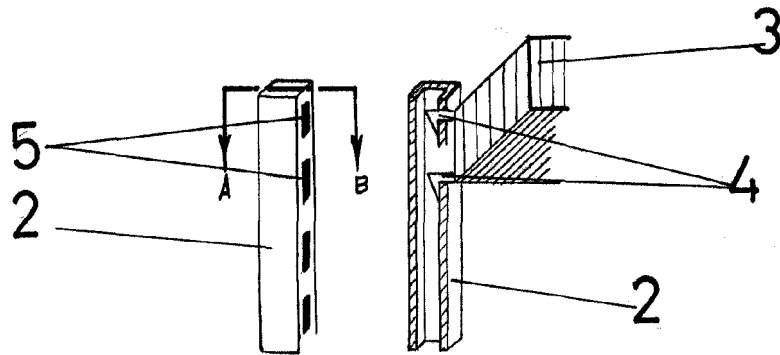

ESCALA VARIABLE
Madrid, de 20 de 19.....