





78950

encajadas con demasía.

En particular la gran ventaja referida en el párrafo anterior no la presentan hasta ahora las cestas empleadas en todo género de auto-servicio, por lo que indudablemente es la gran novedad del modelo que nos ocupa.

5.-

En cuanto a formas podrán ser indistintas, aunque en la presente memoria nos referiremos a un ejemplo realizable, pudiendo ser igualmente objeto de variación los tamaños y coloridos de las mismas.

10.-

Para mejor comprensión de la descripción que sigue, se adjuntan dibujos a los cuales se hará constante referencia a lo largo de la misma, siempre a título de ejemplo no limitativo.

15.-

La Figura 1ª, es una vista en perspectiva de la cesta que nos ocupa.

La Figura 2ª, es una vista por uno de los costados pequeños, precisamente en los que aparecen los salientes.

La Figura 3ª, es otra vista por uno de los costados mayores, apreciándose las asas que convergentes en su parte superior permiten el fácil transporte de la cesta.

20.-

Consiste la presente invención en una cesta perfeccionada para auto-servicio, caracterizada porque la misma denota forma trapezoidal, a fin de permitir el encaje de una cesta en otra, llevando en sus costados pequeños unos salientes (6 y 6') que delimitan dicho encaje lo que permite poder extraer con facilidad la cesta por no encajarse con demasía. Asimismo en el bastidor (1) de la parte superior lleva dispuestas unas asas (5 y 5') las cuales mantienen su correspondiente giro para permitir su abatimiento y dejar paso libre a la cesta que se colocará encajada, así como igualmente convergen ambas para con la mano poderla transportar donde se desee.

25.-

30.-

78956



1960

78956

A su vez es notorio el hacer constar que toda la cesta está constituida por un armazón alámbrico, formándose su fondo (2) y costados (3 y 4) por un tejido de igual material pero de menor diámetro, en forma cuadriculada.

5.- Si bien la forma de ejecución aquí descrita constituye aplicación preferente de la presente invención, podrán introducirse modificaciones de forma y de detalle sin que por ello varíe la esencialidad de la misma, la cual se reivindica en la siguiente

10.-

NOTA

En resumen; la presente solicitud recaerá sobre las siguientes reivindicaciones:

15.-

1ª.-Cesta perfeccionada para auto-servicio, caracterizada porque la misma denota forma trapezoidal a fin de permitir el encaje de una cesta sobre otra, llevando en sus costados menores dispuestos unos salientes que delimitan dicho encaje lo que permite poder extraer con facilidad las mismas por no encajarse con demasía.

20.-

2ª.-Cesta perfeccionada, según la reivindicación anterior, caracterizada porque en el bastidor superior de la misma, se han dispuesto dos asas abatibles y que no estorban el encaje de una cesta en otra, a la vez que permite el giro de tales asas el que converjan superiormente para con una sola mano poderse transportar debidamente.

25.-

3ª.-"CESTA PERFECCIONADA PARA AUTO-SERVICIO"

Según se describe en la presente memoria que consta de tres hojas escritas a máquina y dibujos.

Madrid, 19 FEB. 1960

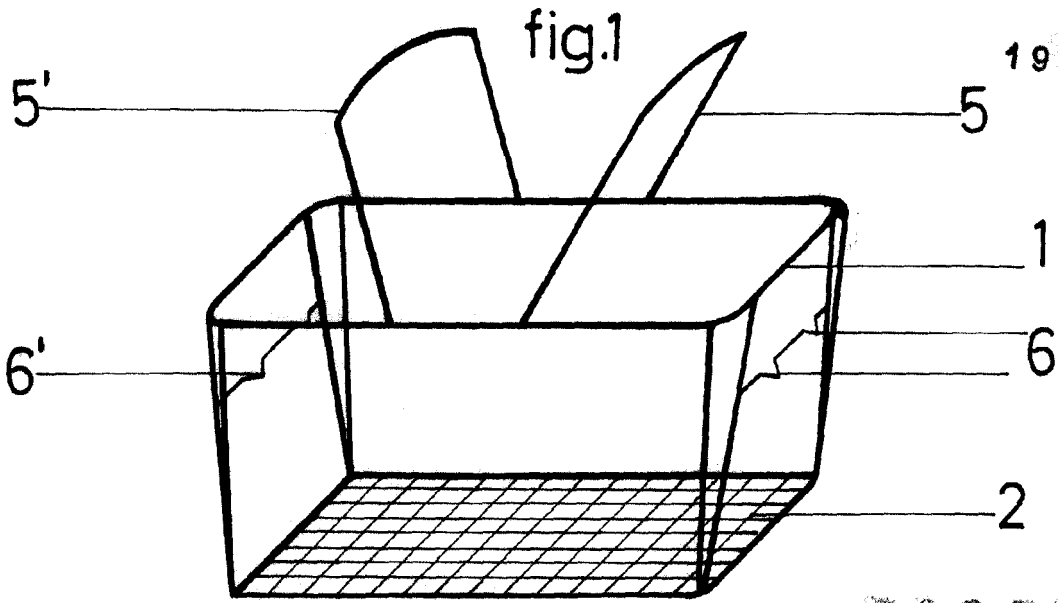

fig. 1

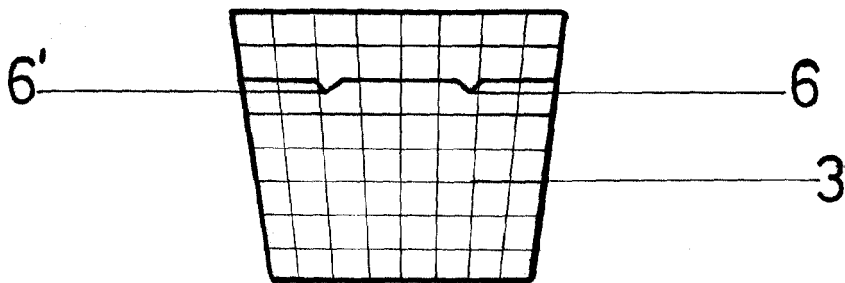

fig. 2

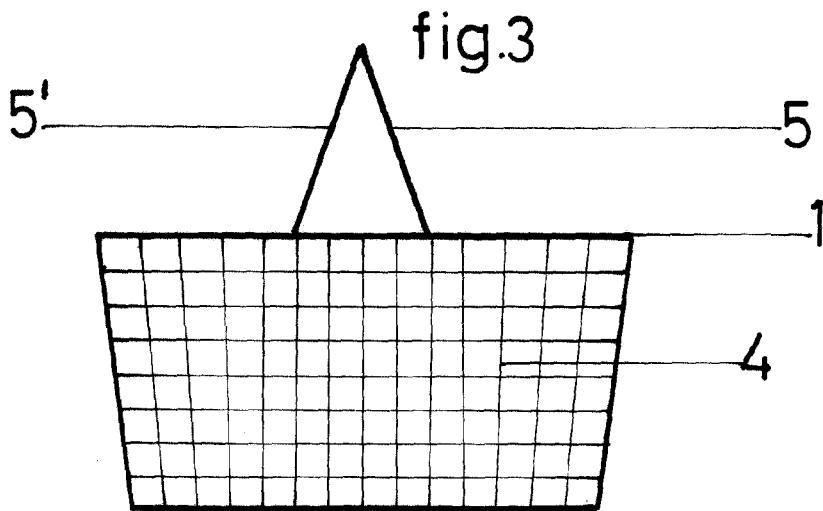

fig. 3

78956

ESCALA VARIABLE

de 19... do 4.9. FEB. 1960 de 19...