

70925

PATENTE  
DE  
REGISTRO DE MODELO DE UTILIDAD

por "Un dispositivo de calefacción para carrocerías de automó-  
viles perfeccionado" - - - - -

a favor de Don Alberto de VIRTO CASANOVA, de nacionalidad es-  
pañola, domiciliado en BARCELONA, calle Gerona, nº 55.

- - - - -

MEMORIA DESCRIPTIVA

Son conocidos los dispositivos de calefacción aplicados  
a las carrocerías de los automoviles para calentar el recin-  
to de los mismos entre los cuales se halla el que constituye  
el modelo de utilidad número 58.242 registrado a favor del mis-  
mo solicitante del registro a que se refiere la presente memo-  
ria descriptiva.

Consiste dicho modelo de utilidad anterior en un disposi-  
tivo que emplea como elemento calefactor el agua en circula-  
ción empleada para producir la refrigeración del motor, el  
cual dispositivo está en esencia constituido por una caja, ge-  
neralmente cilíndrica, que comprende una cámara anular por la  
cual circula la mencionada agua de refrigeración del motor del  
vehículo en contacto con el cual se calienta al realizar la mi-  
sión que le está encomendada, así como un ventilador que esta-  
blece una corriente de aire a través de dicha caja manteniendo



contacto con las paredes de la citada cámara anular que tan-  
te en la porción central del anillo, en el interior de la ca-  
ja, como en el exterior de la misma está dotada de aletas  
de plancha replegada o arrugada que en su acumulación aumentan  
5 la superficie de calefacción del aire cuya temperatura ha  
de ser aumentada, al pasar el mismo por tal dispositivo.

La salida del aire que ha de calentar el recinto de la  
carrocería se produce por aberturas que ponen directamente  
en comunicación el mismo con el interior de la caja por la  
10 cual circula obligado por la acción aspirante impelente del  
ventilador.

El nuevo modelo de utilidad a cuyo registro se refiere  
la presente memoria descriptiva perfecciona en forma tal al  
anterior que produce en la función a que está destinado a de-  
15 sempear un beneficio y efecto nuevo que hace posible su re-  
gistro bajo tal modalidad de modelo de utilidad.

Está esencialmente caracterizado el dispositivo de ca-  
lefacción para carrocería de automóvil que se registra por te-  
ner la caja calefactora, constituida en forma semejante a la  
20 caja del dispositivo anterior, dotada de puertas articuladas  
a la misma de manera que resulte posible dirigir el aire ca-  
lentado en la caja hacia el lugar que se crea más conveniente  
sin perjuicio de establecer una derivación del aire calentado  
al parabrisas para evitar el empañamiento de este último.

25 La descripción de un caso de ejecución práctica del nue-  
vo modelo representado a título de ejemplo en el dibujo ad-  
junto permitirá dejar perfectamente de manifiesto cual es la  
característica esencial del mismo.

Como queda perfectamente de manifiesto en el dibujo la



caja 1 dotada interiormente de los medios de circulación del  
agua calefactora y del aire calentado movilizado por la ac-  
ción de un ventilador igualmente alojado en la caja, está  
dotada de portezuelas como las 2,2 que, giratorias por medio  
5 de bisagras 3,3 permiten cerrar totalmente el paso por las  
aberturas del enrejado 4 o reducir el volumen del aire ca-  
liente saliente de tales aberturas y dirigirlo hacia el lu-  
gar que se crea conveniente para su utilización.

Como es natural, el número de portezuelas empleado, la  
10 manera de articularlas a la caja y la de fijarlas a la misma  
al ser cerradas podrán ser variables como podrán serlo también  
las formas y las dimensiones de las diferentes partes del dis-  
positivo del cual el caso descrito es tan solo un ejemplo no  
limitativo de tal posibilidad de variación.

Igualmente podrán variar los metales aleaciones y otros  
15 materiales que se empleen en la constitución de las diferentes  
partes del dispositivo, las prácticas manuales o mecánicas  
empleadas en la fabricación, los acabados que se den al apar-  
to establecido y en general cuantas circunstancias puedan  
20 variar sin producir sensible alteración del modelo por ser  
de caracter secundario, accidental o accesorio respecto a la  
mismas.

NOTA

Por la patente de registro de modelo de utilidad a que  
se refiere la presente memoria descriptiva se REIVINDICA la  
25 propiedad y la explotación exclusiva de:

1.- Un dispositivo de calefacción para carrocerías de au-  
tomóviles perfeccionado, caracterizado por el hecho de tener  
una caja calefactora del aire que pase por ella para ser ca-



5 lentado por el agua procedente del sistema de refrigeración del motor, dotada de puertas articuladas a la misma de manera que resulte posible dirigir el aire calentado en la caja hacia el lugar que se crea más conveniente sin perjuicio de establecer una derivación del aire calentado al parabrisas para evitar el empañamiento de este último.

2.- "Un dispositivo de calefacción para carrocerías de automóviles perfeccionado".

Consta la presente memoria de cuatro hojas foliadas, escritas por una sola cara.

Barcelona, 9 de Febrero de 1960.

P. p. de Don Alberto de VIRTO CASANOVA,

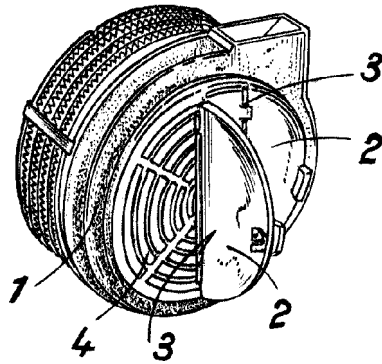

9 FEB 1960

*[Handwritten signature]*