



16 FEB 1900

78897

M O D E L O
D E
U T I L I D A D

para "DISPOSITIVO DE MONTAJE PARA TAMPONES", a favor de la razón social GUNTHER WAGNER PRODUCTOS PELIKAN, S.A., domiciliada en BARCELONA, Avenida San Antonio M^{te} Claret, nº 164.

= . =

MEMORIA DESCRIPTIVA

El presente modelo de utilidad se refiere a un dispositivo de montaje para tampones.

5. Consiste en una caja para tampón cuyo fondo está constituido por una sola lámina de material embutido, preferentemente metálico, el cual presenta unas paredes verticales con una doblez superior hacia adentro de forma que el área de su embocadura es menor que cualquier otra área interior de forma que permita retener fácilmente un marco de materia plástica de pared pulimentada, cuyo marco es de una sola pieza, y presentando su sección de pared externa ovalada, inclinada, en ángu-

10.

16 FEB 1960

78897

16 FEB 60



- lo u otro de forma que quede fácilmente retenida por el dobléz superior de la embocadura anclándose por ello en el fondo, y presentando este marco un saliente superior en su parte interna, de forma que retenga por todo su perímetro y ciña el tampón alojado en el fondo sin permitir su separación del conjunto.
5. Dicho dispositivo de fijación presenta la ventaja sobre las formas actuales de fijación, de que el tampón y la dobléz superior del marco quedan separadas, de forma que este no puede deteriorarlo por contacto directo, tal como ocurre en los tampones usuales.
10. En estos tampones se logra asimismo que el exceso de tinta no manche la caja, desapareciendo con ello el mal efecto que hacen las cajas de tampón, en las que por exceso de tinta, en el momento de cargar el tampón, o por el uso continuado se va manchando el borde superior; con este tampón se logra pues que no se manche la caja y al mismo tiempo presenta la particularidad de que el marco si se mancha se pueda limpiar, fácilmente por no quedar en él la tinta adherida, debido a las cualidades del material empleado.
15. Con el fin de facilitar la explicación, se acompaña a la presente memoria una lámina de dibujos en la que se ha representado un caso de realización que se cita a título de ejemplo.
20. En el dibujo:
25. La figura 1 muestra en perspectiva un marco intermedio de los que constituyen el dispositivo de montaje.
- La figura 2, muestra en sección una caja de tampón en la que se ha dispuesto dicho dispositivo.
- Haciendo referencia a las figuras es de observar un
30. fondo 1 de paredes verticales 2, con una dobléz 3 superior,

10 FEB 1953

78897

16 FEB 53



- de forma que disminuya el área de la embocadura, comprendiendo en el interior de dicho fondo un marco intermedio 4, de pared externa inclinada, ovalada, o de cualquier forma que permita al disponerlo dentro de este fondo que quede retenido en el mismo por la doblez superior 3 en su apoyo sobre el marco.
5. Dicho marco por su parte interior superior presenta una uña o saliente periférico 5 para la retención y anclaje del tampón 6 propiamente dicho contra el fondo de la caja.
- El modelo, dentro de su esencialidad, puede ser llevado a la práctica en otras formas de realización, que difieran en detalle de la indicada a título de ejemplo en la descripción, a las cuales alcanzará igualmente la protección que se recaba. Podrá, pues, construirse en cualquier forma y tamaño, con los materiales más adecuados, por quedar todo ello comprendido en el espíritu de las reivindicaciones.
- 10.
- 15.

= . =

N O T A

Descrito el objeto y utilidad de la invención se declaran nuevas las siguientes reivindicaciones:

1. Dispositivo de montaje para tampones, que se caracteriza esencialmente por comprender un fondo embutido de paredes verticales con borde periférico entrante, el cual retiene un marco intermedio cuyo perfil permite su retención por este borde, mientras su parte interna presenta en su parte superior interna un saliente adecuado para la retención contra el fondo de la caja de la almohadilla de tampón.
- 20.
25. 2. Dispositivo de montaje para tampones.

16 FEB 1930



78897

16 FEB 1930

Según se describe y reivindica en la presente memoria que consta de cuatro hojas foliadas y escritas a máquina por una sola cara, acompañadas de una lámina de dibujos.

Madrid, a 16 FEB. 1930

GÜNTHER WAGNER PRODUCTOS PELIKAN, S.A.

p. a.

JOSE GARCIA MARTINEZ



Fig. 1

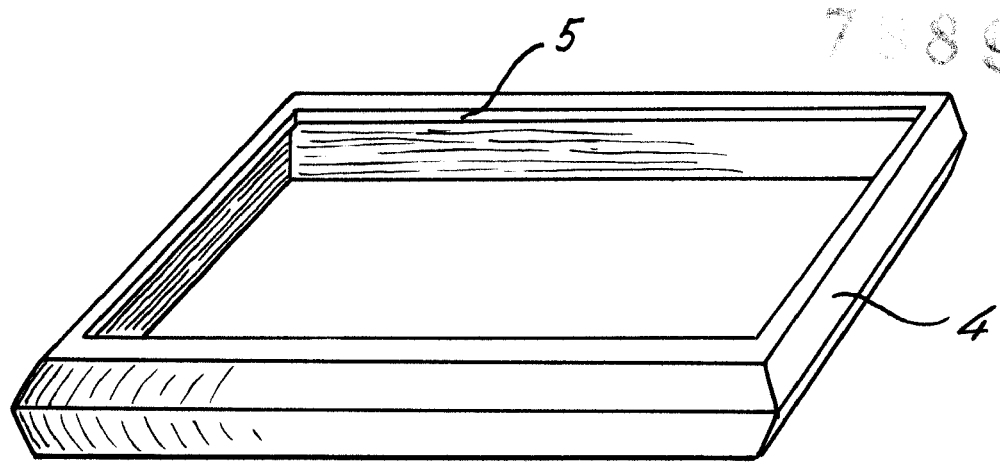
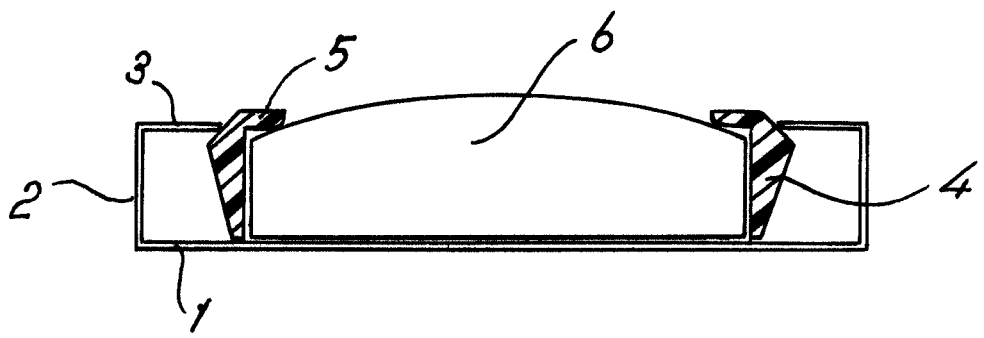

Fig. 2



Madrid, 1960
p.p. Jaime Isern